

HÖRMANN

Ihr Fachhändler für Tore, Türen und Antriebe.

[direkt zur Webseite](#)

Bereitgestellt von:

www.tor7.de

tor7 
Alles für Ihr Garagentor

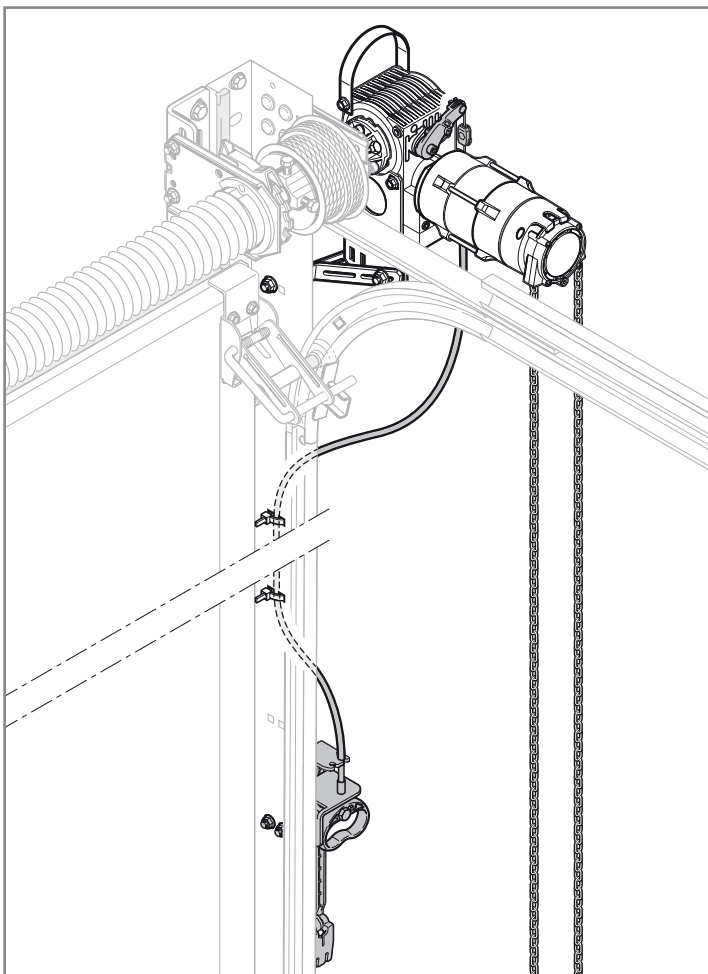
**DE****Anleitung für Montage und Betrieb**

Gesicherte Entriegelung SE

EN**Installation and Operating Instructions**

Secured release SE

FR**Instructions de montage et d'utilisation**

Déverrouillage sécurisée SE

ES**Instrucciones para montaje y funcionamiento**

Desbloqueo de seguridad SE

RU**Руководство по монтажу и эксплуатации**Защищенная от несанкционированного пользования
деблокировка SE**+****NL** NEDERLANDS**NO** NORSK**ET** EESTI**IT** ITALIANO**SV** SVENSKA**LV** LATVIEŠU VALODA**PT** PORTUGUÊS**FI** SUOMI**HR** HRVATSKI**PL** POLSKI**DA** DANSK**SR** SRPSKI**HU** MAGYAR**SK** SLOVENSKY**EL** ΕΛΛΗΝΙΚΑ**CS** ČESKY**TR** TÜRKÇE**RO** ROMÂNĂ**SL** SLOVENSKO**LT** LIETUVIŲ KALBA**BG** БЪЛГАРСКИ

DEUTSCH	3	DANSK.....	18
ENGLISH	4	SLOVENSKY	19
FRANÇAIS	5	TÜRKÇE	20
ESPAÑOL.....	6	LIETUVIŲ KALBA	21
РУССКИЙ	7	EESTI.....	22
NEDERLANDS.....	8	LATVIEŠU VALODA.....	23
ITALIANO.....	9	HRVATSKI	24
PORTUGUÊS.....	10	SRPSKI	25
POLSKI	11	ΕΛΛΗΝΙΚΑ.....	26
MAGYAR	12	ROMÂNĂ.....	27
ČESKY.....	13	БЪЛГАРСКИ.....	28
SLOVENSKO.....	14		
NORSK.....	15		
SVENSKA.....	16		
SUOMI.....	17		
			29

Sehr geehrte Kundin, sehr geehrter Kunde, wir bedanken uns, dass Sie sich für ein Qualitätsprodukt aus unserem Hause entschieden haben.

1 Zu dieser Anleitung

Lesen Sie die Anleitung sorgfältig und vollständig durch: sie enthält wichtige Informationen zum Produkt. Beachten Sie die Hinweise und befolgen Sie insbesondere die Sicherheits- und Warnhinweise.

Bewahren Sie die Anleitung sorgfältig auf und stellen Sie sicher, dass sie jederzeit verfügbar und vom Benutzer des Produkts einsehbar ist.

1.1 Verwendete Warnhinweise

VORSICHT

Kennzeichnet eine Gefahr, die zu leichten oder mittleren Verletzungen führen kann.

WARNUNG

Kennzeichnet eine Gefahr, die zum Tod oder zu schweren Verletzungen führen kann.

2 Montage

VORSICHT

Verletzungsgefahr

Die Montage der Gesicherten Entriegelung an Toren mit fehlerhaftem Gewichtsausgleich kann zu Verletzungen führen.

- ▶ Stellen Sie vor der Montage sicher, dass sich das Tor in einwandfreiem Zustand befindet

- ▶ Montieren Sie die Gesicherte Entriegelung bei geschlossenem Tor.

3 Betrieb

WARNUNG

Verletzungsgefahr durch unkontrollierte Torbewegung in Richtung Tor-Zu beim Bruch einer vorhandenen Gewichtsausgleichs-Feder

Zu einer unkontrollierten Torbewegung in Richtung Tor-Zu kommt es, wenn bei einer gebrochenen Gewichtsausgleichs-Feder, einem unzureichend ausgeglichenem Tor und einem nicht vollständig geschlossenem Tor die Gesicherte Entriegelung SE betätigt wird.

- ▶ Entriegeln Sie die Toranlage zu Ihrer Sicherheit nur, wenn das Tor geschlossen ist.
- ▶ Bleiben Sie niemals unter dem geöffneten Tor stehen.

Zu einem Torabsturz kommt es, wenn ein Tor ohne Federbruchsicherung mit entriegeltem Antrieb manuell betätigt wird (z. B. bei Wartungsarbeiten) und dann eine Gewichtsausgleichs-Feder bricht.

- ▶ Betätigen Sie ein Tor manuell nicht länger als nötig und lassen Sie das Tor bis zum Verriegeln des Antriebes nicht ohne Aufsicht.

VORSICHT

Entriegelung

Im Bewegungsbereich des Tores besteht die Gefahr von Verletzung und Beschädigungen.

- ▶ Die Entriegelung darf nur von sachkundigem Personal betätigt werden.

- ▶ Fixieren Sie nach dem Gebrauch der Gesicherten Entriegelung den Griff und ziehen Sie die Sechskantschraube fest.

4 Prüfung

- ▶ Die Funktion der Gesicherten Entriegelung **monatlich** überprüfen.

Weitergabe sowie Vervielfältigung dieses Dokuments, Verwertung und Mitteilung seines Inhalts sind verboten, soweit nicht ausdrücklich gestattet. Zuwiderhandlungen verpflichten zu Schadenersatz. Alle Rechte für den Fall der Patent-, Gebrauchsmuster- oder Geschmacksmustereintragung vorbehalten. Änderungen vorbehalten.

Dear Customer,
We thank you for choosing a quality product from our company.

1 About These Instructions

Read through all of the instructions carefully: they contain important information about the product. Pay attention to and follow the instructions provided, particularly the safety instructions and warnings.

Please keep these instructions in a safe place and make sure that they are available to all users at all times.

1.1 Warnings used

CAUTION

Indicates a danger that can lead to minor or moderate injuries.

WARNING

Indicates a danger that can lead to death or serious injuries.

2 Fitting

CAUTION

Danger of injury!

Fitting a secured release to a door with a faulty counterbalance may result in injuries.

- ▶ Before fitting, make sure that the door is in perfect condition

- ▶ Fit the secured release when the door is closed.

3 Operation

WARNING

Danger of injury resulting from uncontrolled door movement in the Close direction if one of the counterbalance springs breaks.

An uncontrolled door movement in the Close direction can happen if one of the following is actuated when a counterbalance spring is broken, the door is not properly balanced and the door is not fully closed the secured release SE.

- ▶ For your safety, only release the door system when the door is closed.
- ▶ Never stay standing under the open door.

A door without a spring safety device may fall if its operator is released and the door is operated manually (for example, for maintenance work) and then a counterbalance spring breaks.

- ▶ Actuate the door no longer than necessary and do not leave the door unattended until the operator is locked again.

CAUTION

Release

There is a danger of injury and damage in the door's area of travel.

- ▶ The release may only be actuated by specialist personnel.

- ▶ After using the secured release, fix the handle and tighten the hex-headed self-tapping screw.

4 Inspection

- ▶ The secured release function must be inspected **monthly**.

Dissemination as well as duplication of this document and the use and communication of its content are prohibited unless explicitly permitted. Noncompliance will result in damage compensation obligations. All rights reserved in the event of patent, utility model or design model registration. Subject to changes.

Cher client,
Nous vous remercions d'avoir opté pour un produit de qualité de notre société.

1 A propos de ce mode d'emploi

Lisez entièrement et attentivement les présentes instructions: elles contiennent d'importantes informations concernant ce produit. Veuillez tenir compte des remarques et respecter en particulier toutes les consignes de sécurité et de danger.

Conservez précieusement les présentes instructions et assurez-vous que tous les utilisateurs puissent les consulter à tout moment.

1.1 Consignes de sécurité utilisées

ATTENTION

Désigne un danger susceptible de provoquer des blessures légères à moyennes.

AVERTISSEMENT

Désigne un danger susceptible de provoquer la mort ou des blessures graves.

2 Montage

ATTENTION

Risque de blessures

Le montage du déverrouillage sécurisé sur des portes présentant un système d'équilibrage défaillant peut provoquer des blessures.

- ▶ Assurez-vous avant le montage que la porte est en parfait état.

- ▶ Monter le déverrouillage sécurisé porte fermée.

3 Fonctionnement

AVERTISSEMENT

Risque de blessure en cas de mouvement de porte incontrôlé dans le sens Fermé lors de la rupture d'un ressort du système d'équilibrage

Un mouvement de porte incontrôlé dans le sens Fermé peut avoir lieu si le déverrouillage sécurisé SE est activé lorsque le ressort du système d'équilibrage est rompu, tandis que la porte n'est pas entièrement fermée.

- ▶ Pour votre sécurité, ne déverrouillez l'installation de porte que si la porte est fermée.
- ▶ Ne restez jamais sous la porte lorsqu'elle est ouverte.

En cas d'actionnement manuel sans sécurité de rupture de ressort et avec une motorisation déverrouillée (par exemple en cas de travaux de maintenance), la porte est susceptible de chuter si un ressort du système d'équilibrage rompt.

- ▶ N'actionnez pas les portes manuellement plus longtemps que nécessaire et ne les laissez pas sans surveillance avant que la motorisation soit verrouillée.

ATTENTION

Déverrouillage

La zone de mouvement de la porte constitue un risque de blessure et d'endommagement.

- ▶ Le déverrouillage ne doit être effectué que par un personnel spécialisé.

- ▶ Après l'utilisation du déverrouillage sécurisé, fixez la poignée et serrez la vis à six pans creux à fond.

4 Inspection

- ▶ Vérifier **mensuellement** la fonction de déverrouillage sécurisé.

Toute transmission ou reproduction de ce document, toute exploitation ou communication de son contenu sont interdites, sauf autorisation expresse. Tout manquement à cette règle est illicite et expose son auteur au versement de dommages et intérêts. Tous droits réservés en cas de dépôt d'un brevet, d'un modèle d'utilité ou d'agrément. Sous réserve de modifications.

Estimada cliente, estimado cliente:

Le agradecemos que se haya decidido por un producto de calidad de nuestra casa.

1 Acerca de estas instrucciones

Lea estas instrucciones íntegra y cuidadosamente, ya que contienen información importante sobre el producto. Tenga en cuenta las indicaciones, en particular las indicaciones de seguridad y de advertencia.

Guarde estas instrucciones cuidadosamente y asegúrese de que se encuentren siempre en un lugar accesible para el usuario del producto.

1.1 Indicaciones de advertencia utilizadas

PRECAUCIÓN

Indica un peligro que puede provocar lesiones leves o de importancia media.

ADVERTENCIA

Indica un peligro que puede provocar lesiones graves o la muerte.

2 Montaje

PRECAUCIÓN

Peligro de lesiones

El montaje del desbloqueo de seguridad en puertas con una compensación de peso defectuosa puede causar lesiones.

- ▶ Antes del montaje asegúrese que la puerta se encuentre en perfecto estado.

- ▶ Monte el desbloqueo de seguridad cuando la puerta esté cerrada.

3 Funcionamiento

ADVERTENCIA

Peligro de lesiones por movimientos de puerta incontrolados en dirección Puerta cerrada en caso de rotura del muelle de compensación del peso

Puede producirse un movimiento de puerta incontrolado en dirección "Puerta cerrada", si en el caso de rotura de muelle de compensación del peso, una puerta equilibrada insuficientemente y una puerta no cerrada completamente, se acciona el desbloqueo asegurado SE.

- ▶ Por su seguridad, únicamente desbloquee la instalación de puerta cuando la puerta esté cerrada.
- ▶ No se quede parado nunca debajo de la puerta abierta.

Puede producirse una caída de la puerta, si una puerta sin protección contra rotura de muelle y automatismo desbloqueado se acciona manualmente (p. ej. durante trabajos de mantenimiento), y se rompe un muelle de compensación del peso.

- ▶ No accione la puerta manualmente más de lo necesario y nunca deje la puerta sin supervisión hasta que se haya bloqueado el automatismo.

PRECAUCIÓN

Desbloqueo

En la zona de movimiento de la puerta existe peligro de lesiones y daños.

- ▶ El desbloqueo sólo puede ser accionado por personal especializado.

- ▶ Después de usar el desbloqueo asegurado fije el tirador y apriete el tornillo hexagonal.

4 Comprobación

- ▶ Compruebe **mensualmente** que el desbloqueo de seguridad funcione correctamente.

Quedan prohibidas la divulgación y la reproducción de este documento, así como su uso indebido y la comunicación del contenido, salvo por autorización explícita. En caso de infracción se hace responsable de indemnización por daños y perjuicios. Se reservan todos los derechos, en particular para el caso de concesión de patente, de modelo de utilidad o industrial. Reservado el derecho a modificaciones.

Уважаемый покупатель!
Мы благодарим Вас за то, что Вы приобрели качественное изделие нашей компании.

1 Введение

Внимательно прочитайте данное руководство. В нем содержится важная информация об изделии. Особое внимание обратите на информацию и указания, относящиеся к требованиям по безопасности и способам предупреждения об опасности. Соблюдайте данные указания и требования.

Бережно храните данное руководство и позаботьтесь о том, чтобы пользователь изделия имел свободный доступ к руководству в любое время.

1.1 Используемые способы предупреждения об опасности

ОСТОРОЖНО!

Обозначает опасность, которая может привести к травмам легкой и средней тяжести.

ОПАСНО!

Обозначает опасность, которая может привести к смерти или тяжелым травмам.

2 Монтаж

ОСТОРОЖНО!

Опасность травм

Если монтаж устройства безопасной деблокировки производится на неправильно уравновешенных воротах, это может привести к травмам.

- ▶ Перед началом монтажа убедитесь в том, что ворота находятся в безупречном техническом состоянии

- ▶ Монтаж устройства безопасной деблокировки следует производить при закрытых воротах.

3 Эксплуатация ворот

ОПАСНО!

Опасность получения травм из-за неконтролируемого движения ворот в направлении «Ворота Закр.» при обрыве имеющихся компенсирующих пружин для уравновешивания

Неконтролируемое движение ворот в направлении «Ворота Закр.» происходит в том случае, если при обрыве компенсирующей пружины для уравновешивания на не полностью закрытых воротах и плохо уравновешенных воротах приводится в действие одно из следующих устройств Аварийная деблокировка SE.

- ▶ В целях Вашей безопасности ворота следует разблокировать только, если ворота закрыты.
- ▶ Никогда не стойте под открытыми воротами.

Падение полотна ворот происходит, если ворота без защиты от обрыва пружин с разблокированным приводом приводятся в действие вручную (например, при выполнении работ по техническому обслуживанию) и затем обрывается компенсирующая пружина для уравновешивания.

- ▶ Приводите ворота в действие вручную не дольше, чем это необходимо, и не оставляйте ворота без присмотра до блокировки привода.

ОСТОРОЖНО!

Деблокировка

В зоне движения ворот существует опасность возникновения травм и повреждений.

- ▶ Деблокировка может быть активирована только специалистами.

- ▶ После приведения в действие системы безопасной деблокировки зафиксируйте ручку и затяните винт с шестигранной головкой.

4 Проверка

- ▶ Работа устройства безопасной деблокировки должна контролироваться **ежемесячно**.

Без наличия специального разрешения запрещено любое распространение или воспроизведение данного документа, а также использование и размещение где-либо его содержания. Несоблюдение данного положения влечет за собой санкции в виде возмещения ущерба. Все объекты патентного права (торговые марки, промышленные образцы и т.д.) защищены. Право на внесение изменений сохраняется.

Geachte cliënte,
geachte cliënt, wij danken u omdat u gekozen hebt voor een kwaliteitsproduct van onze firma.

1 Bij deze handleiding

Gelieve deze handleiding zorgvuldig en volledig te lezen. Zij bevat belangrijke informatie over dit product. Gelieve de richtlijnen in acht te nemen en in het bijzonder de veiligheids- en waarschuwingsrichtlijnen te volgen.

Bewaar de handleiding zorgvuldig en verzeker u ervan dat deze altijd beschikbaar is en door de gebruiker van het product kan worden geraadpleegd.

1.1 Gebruikte waarschuwingen

VOORZICHTIG

Kentekent een gevaar dat kan leiden tot lichte of middelmatige letsels.

WAARSCHUWING

Kentekent een gevaar dat kan leiden tot de dood of tot zware letsels.

2 Montage

VOORZICHTIG

Gevaar voor lichamelijke letsels

De montage van de beveiligde ontgrendeling aan roldeuren met een foutieve gewichtsuitbalancerings kan leiden tot lichamelijke letsels.

- ▶ Vergewis u er vóór de montage van dat de roldeur zich in onberispelijke toestand bevindt.
- ▶ De beveiligde ontgrendeling monteren als de roldeur gesloten is.

3 Bediening

WAARSCHUWING

Gevaar voor letsels door ongecontroleerde deurbeweging in richting Deur-dicht bij breuk van een voorhanden gewichtscompensatieveer

Er ontstaat een ongecontroleerde deurbeweging in richting Deur-dicht, wanneer bij gebroken gewichtscompensatieveer, een onvoldoende uitgebalanceerde deur en een niet volledig gesloten deur de beveiligde ontgrendeling SE wordt bediend.

- ▶ Ontgrendel de deurinstallatie voor uw veiligheid slechts als de deur gesloten is.
- ▶ Blijf nooit onder de geopende deur staan.

Het neervallen van een deur gebeurt, als een deur zonder veerbreukbeveiliging met ontgrendelde aandrijving manueel wordt bediend (bv. bij onderhoudswerkzaamheden) en er dan een gewichtscompensatieveer breekt.

- ▶ Bedien in dit geval de deur niet langer dan nodig manueel en laat de deur tot bij het vergrendelen van de aandrijving niet zonder toezicht.

VOORZICHTIG

Ontgrendeling

In het bewegingsbereik van de deur bestaat er gevaar voor lichamelijke letsels en beschadigingen.

- ▶ De ontgrendeling mag alleen door deskundig personeel worden bediend.
- ▶ Fixeer na gebruik van de beveiligde ontgrendeling de handgreep en schroef de zeskante schroef vast.

4 Controle en onderhoud

- ▶ De werking van de beveiligde ontgrendeling **maandelijks** controleren.

Doorgeven of kopiëren van dit document, gebruik en mededeling van de inhoud ervan zijn verboden indien niet uitdrukkelijk toegestaan. Overtredingen verplichten tot schadevergoeding. Alle rechten voor het inschrijven van een patent, een gebruiksmodel of een monster voorbehouden. Wijzigingen onder voorbehoud.

Gentile cliente,
la ringraziamo di aver scelto un prodotto di qualità di nostra produzione.

1 Su queste istruzioni

Legga attentamente e completamente le istruzioni che contengono importanti informazioni sul prodotto. Osservi le avvertenze ed in particolare modo le indicazioni di sicurezza e le avvertenze.

Conservi queste istruzioni con cura e si assicuri che siano sempre a disposizione e consultabili da parte dell'utente del prodotto.

1.1 Avvertenze utilizzate

CAUTELA

Indica il rischio di lesioni lievi o medie.

AVVERTENZA

Indica il rischio di lesioni gravi o di morte.

2 Montaggio

CAUTELA

Pericolo di lesioni

Il montaggio dello sblocco d'emergenza sui portoni con bilanciamento del peso difettoso può causare lesioni fisiche.

- ▶ Prima del montaggio assicurarsi che il portone sia in condizioni tecniche perfette.

- ▶ Montare lo sblocco d'emergenza a portone chiuso.

3 Funzionamento

AVVERTENZA

Pericolo di lesioni dovuto al movimento incontrollato del portone in direzione di Chiusura in caso di rottura della molla di bilanciamento del peso presente.

Un movimento incontrollato del portone in direzione di Chiusura si verifica nel caso in cui, in presenza di una rottura delle molle di bilanciamento del peso, con un portone bilanciato in modo insufficiente e un portone non completamente chiuso, vengano attivati lo sblocco d'emergenza SE.

- ▶ Per ragioni di sicurezza, sbloccare il sistema di chiusura solo se il portone è chiuso.
 - ▶ Non sostare mai sotto il portone aperto.
- La caduta di un portone si verifica se un portone non dotato di sicurezza contro la rottura molle e con motorizzazione sbloccata viene azionato manualmente (p. es. durante i lavori di manutenzione), provocando quindi la rottura di una delle molle di bilanciamento del peso.
- ▶ Non azionare il portone manualmente più a lungo del necessario e non lasciare il portone incustodito finché la motorizzazione non viene bloccata.

CAUTELA

Sblocco

Nell'area di manovra del portone sussiste pericolo di lesioni e danneggiamenti.

- ▶ Lo sblocco deve essere azionato esclusivamente da personale esperto.
- ▶ Dopo aver utilizzato lo sblocco d'emergenza, fissare la maniglia e serrare a fondo la vite a testa esagonale.

4 Controllo

- ▶ Verificare **mensilmente** la funzione di sblocco d'emergenza.

Il trasferimento di dati a terzi e la copia del documento stesso, utilizzando il contenuto per scopi diversi da quelli preposti, è vietato, salvo diversamente accordato per iscritto dalla società. La mancanza di piena adesione a queste condizioni farà scaturire azione legale contro la persona o la società recante l'offesa. Tutti i diritti, riferiti a Certificazioni, già esistenti o in via di applicazione, sono riservati. La Ditta si riserva la facoltà di apportare modifiche al prodotto.

Exma. cliente, Exmo. cliente, agradecemos ter optado por um dos nossos produtos de qualidade.

1 Relativamente a estas instruções

Leia cuidadosamente e, na íntegra, estas instruções, que contêm informações importantes acerca do produto. Cumpra as instruções e respeite sobretudo as instruções de segurança e de aviso.

Guarde cuidadosamente estas instruções e providencie, que as mesmas estejam acessíveis a todo o momento e possam ser consultadas pelo utilizador do produto.

1.1 Instruções de aviso utilizadas

CUIDADO

Assinala um perigo, que poderá levar a lesões leves ou médias.

AVISO

Assinala um perigo, que poderá levar à morte ou a lesões graves.

2 Montagem

CUIDADO

Perigo de lesão

A montagem do desbloqueio protegido em portas com uma compensação de peso deficiente pode levar a lesões.

- ▶ Antes da montagem certifique-se, que a porta se encontra em perfeito estado.
- ▶ Montar o desbloqueio protegido, quando a porta se encontrar fechada.

3 Funcionamento

AVISO

Perigo de lesão devido à movimentação descontrolada da porta no sentido porta fechada em caso de quebra de uma mola de compensação de peso existente

É possível que aconteça um movimento descontrolado no sentido Porta Fechada se a mola de compensação de peso estiver quebrada, se a porta estiver insuficientemente compensada e se a porta não estiver completamente fechada o desbloqueio protegido SE seja accionado.

- ▶ Desbloqueie o dispositivo de porta para sua segurança somente se a porta estiver fechada.
- ▶ Nunca permaneça debaixo da porta aberta.

Pode ocorrer a queda da porta, se a porta for accionada manualmente com automatismo desbloqueado sem dispositivo de segurança contra a quebra de molas (por exemplo, durante trabalhos de manutenção) e, posteriormente se parta uma mola de compensação de peso.

- ▶ Não accione a porta manualmente por um período maior do que o necessário e supervise a porta até ao bloqueio do automatismo.

CUIDADO

Desbloqueio

Na zona de movimentação da porta existe o perigo de lesões e danos.

- ▶ O desbloqueio só poderá ser accionado por pessoal qualificado.

- ▶ Após o uso do desbloqueio protegido, fixar o puxador e fixar o parafuso de cabeça sextavada.

4 Ensaio

- ▶ Controlar a função do desbloqueio protegido **mensalmente**.

É proibida a divulgação e a reprodução do presente documento, bem como a utilização e a comunicação do seu teor, desde que não haja autorização expressa para o efeito. O incumprimento obriga a indemnizações. Reservados todos os direitos de patentes, modelos registados ou registo de modelos registados de apresentação. Reservados os direitos de alteração.

Szanowni Klienci,
dziękujemy, że wybraliście Państwo wysokiej jakości produkt naszej firmy.

1 Informacje dotyczące niniejszej instrukcji

Prosimy o dokładne przeczytanie całej instrukcji, która zawiera ważne informacje na temat produktu. Prosimy stosować się do zawartych w niej wskazówek, szczególnie ostrzeżeń i wskazówek dotyczących bezpieczeństwa.

Prosimy starannie przechowywać niniejszą instrukcję oraz upewnić się, że użytkownik urządzenia ma w każdej chwili możliwość wglądu do instrukcji.

1.1 Stosowane wskazówki ostrzegawcze

UWAGA

Oznacza niebezpieczeństwo, które może prowadzić do skaleczeń niskiego lub średniego stopnia.

OSTRZEŻENIE

Oznacza niebezpieczeństwo, które może prowadzić do poważnych urazów lub śmierci.

2 Montaż

UWAGA

Niebezpieczeństwo skaleczenia

Montaż zabezpieczonego rozryglowania w bramach z nieprawidłowo zrównoważonym ciężarem może prowadzić do skaleczeń.

- ▶ Przed przystąpieniem do montażu należy się upewnić, że brama znajduje się w nienagannym stanie.
- ▶ Zabezpieczone rozryglowanie montować przy zamkniętej bramie.

3 Użytkowanie

OSTRZEŻENIE

Niebezpieczeństwo skaleczenia wskutek niekontrolowanego uruchomienia bramy w kierunku Brama zamknięta w razie pęknięcia zamontowanej sprężyny równoważącej ciężar.

Do niekontrolowanego uruchomienia bramy w kierunku Brama zamknięta dochodzi w momencie uruchomienia Zabezpieczonego Odblokowania SE w sytuacji, gdy sprężyna równoważąca ciężar jest pęknięta, a brama nie jest całkowicie zamknięta.

- ▶ Dla Państwa własnego bezpieczeństwa bramę prosimy odryglowywać tylko wtedy, gdy jest zamknięta.
- ▶ Nie należy zatrzymywać się pod otwartą bramą.

Do opadnięcia bramy może dojść w sytuacji ręcznego uruchomienia bramy, która nie posiada zabezpieczenia przed pęknięciem sprężyny, a napęd jest odblokowany (np. podczas wykonywania prac konserwacyjnych). Wtedy dochodzi do pęknięcia sprężyny równoważącej ciężar.

- ▶ Prosimy nie uruchamiać bramy ręcznie dłużej niż jest to konieczne oraz nie zostawiać bramy bez nadzoru do czasu zablokowania napędu.

UWAGA

Rozryglowanie

W obszarze pracy bramy istnieje niebezpieczeństwo doznania obrażeń i uszkodzenia bramy.

- ▶ Odblokowanie może uruchamiać tylko osoba posiadająca odpowiednie kwalifikacje.
- ▶ Po użyciu Zabezpieczonego Odblokowania należy przymocować uchwyt i dokręcić śrubę z 16mm sześciokątnym.

4 Kontrola

- ▶ Działanie zabezpieczonego rozryglowania kontrolować **raz w miesiącu**.

Zabrania się przekazywania lub powielania niniejszego dokumentu, wykorzystywania lub informowania o jego treści bez wyraźnego zezwolenia. Niestosowanie się do powyższego postanowienia zobowiązuje do odszkodowania. Wszystkie prawa z rejestracji patentu, wzoru użytkowego lub zdobniczego zastrzeżone. Zmiany zastrzeżone.

Tisztelt Vásárló!
Köszönjük, hogy cégünk minőségi terméke mellett döntött.

1 Néhány szó ezen utasításhoz

Olvassa végig figyelmesen ezt az utasítást: fontos információkat talál benne a termékről. Vegye figyelembe a megjegyzéseket és kövesse a biztonsági- illetve figyelmeztető utasításokat.

Gondosan őrizze meg ezt az utasítást és biztosítsa, hogy bármikor elérhető és olvasható legyen a termék felhasználói számára.

1.1 Használt figyelmeztetések

VIGYÁZAT

Olyan veszély jelölése, amely könnyebb vagy közepes mértékű sérülésekhez vezethet.

FIGYELMEZTETÉS

Olyan veszély jelölése, amely halált vagy súlyos sérüléseket okozhat.

2 Szerelés

VIGYÁZAT

Sérülésveszély

Hibás súlykiegyenlítésű kapun a biztosított kireteszelés szerelése sérülésekhez vezethet.

- ▶ A szerelés előtt győződjön meg arról, hogy a kapu kifogástalan állapotban van
- ▶ A biztosított kireteszelést zárt kapunál szerelje.

3 Üzemeltetés

FIGYELMEZTETÉS

Sérülésveszély a Kapu-Zár irányban történő ellenőrizetlen kapumozgás révén az egyik súlykiegyenlítő-rugó törése esetén

Kapu-Zár irányú ellenőrizetlen kapumozgás léphet fel, ha egy törött súlykiegyenlítő-rugó, vagy nem megfelelően kiegyenlített kapu, illetve egy nem teljesen zárt kapu esetén a SE biztosított kireteszelés működésben van.

- ▶ Az Ön biztonsága érdekében a kapuzerkezetet csak akkor reteszelve szét, ha a kapu zárva van.
- ▶ Soha ne maradjon a nyitott kapu alatt.

A kapu lezuhanásához vezet, ha egy rugótörésbiztosítás nélküli, a meghajtásától szétreteszelt kaput kézzel működtetnek (pl. karbantartási munkák során), és eközben a súlykiegyenlítő-rugó eltörik.

- ▶ Az ilyen kaput ne működtesse kézzel hosszabb ideig, mint ameddig feltétlenül szükséges és a kapu meghajtással való visszareteszeléséig ne hagyja a kaput felügyelet nélkül.

VIGYÁZAT

Kireteszelés

A kapu mozgástartományában fennáll a sérülés és károsodás veszélye.

- ▶ A kireteszelést csak arra kioktatott személyzetnek szabad elvégezni.
- ▶ A biztosított kireteszelés használata után rögzítse a fogantyút és húzza meg erősen a hatlapfejű csavart.

4 Ellenőrzés

- ▶ A biztosított kireteszelés működését havonta ellenőrizze.

Tilos ezen dokumentum továbbadása, sokszorosítása, valamint tartalmának felhasználása és közlése. A tilalmat megszegők kártérítésre kötelezettek. Az összes szabadalmi-, használati minta- és ipari jog fenntartva. A változtatások jogát fenntartjuk.

Vážená zákaznice, vážený zákazník, děkujeme vám, že jste se rozhodli pro kvalitní výrobek z našeho podniku.

1 K tomuto návodu

Přečtěte si pečlivě celý tento návod: obsahuje důležité informace o výrobku. Dodržujte pokyny v něm obsažené, zejména bezpečnostní a výstražné pokyny.

Návod pečlivě uložte a zajistěte, aby byl uživateli výrobku kdykoli k dispozici k nahlédnutí.

1.1 Použité výstražné pokyny

OPATRNĚ

Označuje nebezpečí, které může vést k lehkým nebo středním zraněním.

VÝSTRAHA

Označuje nebezpečí, které může vést ke smrti nebo k těžkým zraněním.

2 Montáž

OPATRNĚ

Nebezpečí zranění

Montáž Zabezpečeného odjištění na vratech s chybným vyvážením může vést ke zraněním.

- ▶ Před montáží zajistěte, aby vrata byla v bezvadném stavu.

- ▶ Zabezpečené odjištění montujte při zavřených vratech.

3 Provoz

VÝSTRAHA

Nebezpečí zranění v důsledku nekontrolovaného pohybu vrat ve směru zavírání při zlomení nainstalované pružiny pro vyvážení hmotnosti

K nekontrolovanému pohybu vrat ve směru zavírání dojde, když se při zlomené pružině pro vyvážení hmotnosti, nedostatečném vyvážení vrat a ne zcela zavřených vratech Zabezpečené odjištění SE.

- ▶ Pro vlastní bezpečnost odjistěte vratové zařízení, jen když jsou vrata zavřena.
- ▶ Nikdy nezůstávejte stát pod otevřenými vraty.

K pádu vrat dojde, když jsou vrata bez zajištění proti prasknutí pružiny s vyřazeným pohonem ručně posouvána (např. při údržbových pracích) a dojde k zlomení vyrovnávací pružiny pro vyvážení hmotnosti.

- ▶ Nepohybujte vrata ručně déle, než je nutné, a až do zařazení pohonu nenechávejte vrata bez dozoru.

OPATRNĚ

Odjištění

V prostoru pohybu vrat hrozí nebezpečí zranění a poškození.

- ▶ Odjištění smí provádět pouze odborný personál.

- ▶ Po použití Zabezpečeného odjištění upevněte madlo a utáhněte šestihranný šroub.

4 Kontrola

- ▶ Funkci Zabezpečeného odjištění kontrolyte **každý měsíc**.

Šíření a rozmnožování tohoto dokumentu, užitkování a sdělování jeho obsahu je zakázáno, pokud není výslovně povoleno. Jednání v rozporu s tímto ustanovením zavazuje k náhradě škody. Všechna práva pro případ zápisu patentu, užitého vzoru nebo průmyslového vzoru vyhrazena. Změny vyhrazeny.

Spoštovana stranka, zahvaljujemo se vam, da ste se odločili za kakovosten proizvod iz našega programa.

1 O navodilih

Preberite navodila skrbno in v celoti: v njih boste našli pomembne informacije o proizvodu. Upoštevajte napotke, še posebno varnostna navodila in opozorila.

Skrbno hranite navodila in zagotovite, da so vedno na voljo in za uporabnika na vidnem mestu.

1.1 Uporabljena opozorila

POZOR

Opozarja na nevarnost, ki lahko povzroči lažje ali srednje težke poškodbe.

OPOZORILO

Opozarja na nevarnost, ki lahko povzroči smrt ali težke telesne poškodbe.

2 Montaža

POZOR

Obstaja nevarnost poškodb

Če montirate sistem varne odpahnitve na vrata, ki niso ustrezno uravnotežena, lahko pride do telesnih poškodb.

- ▶ Zato pred montažo nujno preverite, če so vrata brezhibno uravnotežena.

- ▶ Sistem varne odpahnitve montirajte pri zaprtih vratih.

3 Delovanje

OPOZORILO

Nevarnost telesnih poškodb zaradi nenadzorovanega premikanja vrat v smeri zapiranja v primeru loma obstoječe vzmeti za uravnoteženje

Do nenadzorovanega premikanja vrat v smeri zapiranja pride, če se v primeru zlomljene vzmeti za uravnoteženje, pri nezadostno uravnoreženih in nepopolno zaprtih vratih sistem zavarovane odpahnitve SE.

- ▶ Odpahnite pogon vrat zaradi svoje varnosti samo, ko so vrata zaprta.
- ▶ Nikoli ne stojte pod odprtimi vrati.

Do padca vrat pride, če se vrata brez varovala pred lomom vzmeti z odpahnjanim pogonom aktivirajo ročno (n.pr. pri vzdrževalnih delih) in pride nato do loma vzmeti za uravnoteženje.

- ▶ V tem primeru vrat ne upravljajte ročno dlje kot je potrebno, vrat pa vse do zapahnitve pogona ne pustite brez nadzora.

POZOR

Odpahnitev

V območju premikanja vrata obstaja nevarnost telesnih poškodb in poškodb stvari.

- ▶ Odpahnitev sme aktivirati samo strokovnjak.
- ▶ Po uporabi zavarovane odpahnitve fiksirajte držalo in privijte šestrobni vijak.

4 Preizkušanje

- ▶ Funkcijo sistema varne odpahnitve preverite **mesečno**.

Posredovanje kakor tudi razmnoževanje tega dokumenta, izkoriščanje in posredovanje njegove vsebine je prepovedano, v kolikor ni izrecno dovoljeno. Kršitve zavezujejo k poravnavi škode. Pridržane so vse pravice za primer registracije patentnih in uporabnih vzorcev. Pridržana je pravica do sprememb.

Kjære kunde!

Takk for at du valgte et kvalitetsprodukt fra oss.

1 Vedrørende denne veiledningen

Les grundig gjennom hele veiledningen. Den inneholder viktig informasjon om produktet. Følg anvisningene, særlig sikkerhetsanvisninger og advarsler.

Oppbevar veiledningen på et trygt sted og sørg for at den alltid er tilgjengelig når brukeren vil se i den.

1.1 Brukte advarselshenvisninger

FORSIKTIG

Kjennetegner en fare som kan føre til lette eller middels alvorlige personskader.

ADVARSEL

Kjennetegner en fare som kan føre til død eller alvorlige personskader.

2 Montering

FORSIKTIG

Risiko for personskader

Hvis den sikrede frikoblingen monteres på porter med gal vektutjevning, kan det være fare for personskader.

- ▶ Kontroller at porten er i perfekt stand før monteringen.

- ▶ Monter den sikrede frikoblingen når porten er lukket.

- ▶ Sett håndtaket fast etter bruk av den sikrede frikoplingen og trekk til sekskantskruen.

3 Drift

ADVARSEL

Fare for personskader gjennom ukontrollert portbevegelse i retning Port lukket ved brudd av torsjonsfjæren.

Brudd av en vektutjevningssfjær ved en utilstrekkelig utbalansert port og en ikke helt lukket port, vil føre til en ukontrollert portbevegelse i retning Port lukket den sikrede frikoplingen SE betjenes.

- ▶ For din sikkerhets skyld må du kun frikople porten når den er lukket.
 - ▶ Bli aldri stående under en åpen port.
- Dersom en port uten fjærbruddsikring med frikoplet motor betjenes manuelt (f.eks. ved vedlikeholdsarbeider) og det oppstår brudd på en torsjonsfjær kan det føre til at porten faller ned.
- ▶ En port må ikke betjenes manuelt lenger enn nødvendig og porten må ikke være uten tilsyn så lenge motoren ikke er låst.

FORSIKTIG

Frikopling

I portens bevegelsesområde kan det oppstå fare for person- og materialskader.

- ▶ Frikoplingen må kun foretas av fagfolk.

4 Kontroll

- ▶ Kontroller funksjonen på den sikrede frikoplingen **hver måned**.

Videreformidling og distribusjon av dette dokumentet samt anvendelse og spredning av innholdet er ikke tillatt, med mindre det foreligger uttrykkelig tillatelse. Krenkelse av denne bestemmelsen medfører skadeerstatningsansvar. Alle rettigheter forbeholdes mht. patent- design- og mønsterbeskyttelse. Med forbehold om endringer.

Bästa kund,
tack för att du har valt en kvalitetsprodukt ur
vårt sortiment.

1 Om denna bruksanvisning

Läs igenom hela anvisningen noggrant. Den innehåller viktig information om produkten. Följ anvisningarna och beakta i synnerhet säkerhets- och varningsanvisningarna.

Förvara anvisningen väl och se till att den alltid är tillgänglig för användarna.

1.1 Varningsanvisningar

VAR FÖRSIKTIG

Markerar en fara som kan leda till lindriga eller måttliga skador.

VARNING

Markerar en fara som kan leda till dödsfall eller svåra personskador.

2 Montering

VAR FÖRSIKTIG

Risk för personskador

Om den spärrade frikopplingen monteras i portar med felaktig viktutjämning, finns det risk för personskador.

- ▶ Kontrollera före monteringen att porten är i ett felfritt skick.
- ▶ Montera den spärrade frikopplingen när porten är stängd.

3 Drift

VARNING

Risk för personskador pga okontrollerad portrörelse i riktning Port stängd vid brott på en viktutjämningsfjäder

Porten kan slå igen okontrollerat om viktutjämningsfjädrarna har gått av, om porten är felaktigt balanserad och om porten inte är helt stängd i samband med att den säkrade upplåsningen SE manövreras.

- ▶ Lås för säkerhets skull bara upp porten när den är stängd.
- ▶ Stå aldrig under en öppen port.

Om en port utan fjäderbrottsäkring och upplåst maskineri manövreras manuellt (till exempel vid underhåll) och en viktutjämningsfjäder går av, faller porten ner.

- ▶ Manövrera inte porten manuellt längre än nödvändigt, och håll porten under uppsikt tills maskineriet är låst.

VAR FÖRSIKTIG

Upplåsning

Risk för skador på personer och material råder i portens rörelseområde.

- ▶ Upplåsning får endast utföras av sakkunnig personal.
- ▶ Fixera handtaget och dra åt sexkantsskruvarna efter det att den säkrade upplåsningen använts.

4 Kontroll

- ▶ Funktionstesta den spärrade frikopplingen varje månad.

Överlåtelse och mångfaldigande av detta dokument, utnyttjande och överföring av dess innehåll är ej tillåtet utan vårt tillstånd. Överlåtelse leder till skadestånd. Med förbehåll för ändringar vad gäller patent, användning eller mönster. Med förbehåll för ändringar.

Hyvä asiakas,
kiitos, että valitsit korkealaatuisen tuot-
teemme.

1 Käyttöohjetta koskevia ohjeita

Lue käyttöohje huolellisesti läpi, sillä se sisältää tärkeää tuotetietoa. Noudata kyseisiä ohjeita ja erityisesti turvallisuusohjeita ja varoituksia.

Säilytä käyttöohje huolellisesti ja varmista, että se on aina saatavilla sekä tuotteen käyttäjien nähtävillä.

1.1 Käytetyt varoitukset



VARO

Merkitsee vaaraa, joka voi johtaa lieviin tai keskivakaviin loukkaantumisiin.



VAROITUS

Merkitsee vaaraa, joka voi johtaa kuolemaan tai vakavaan loukkaantumiseen.

2 Asennus



VARO

Loukkaantumisvaara

Varmistetun lukituksen avauslaitteen asennus oviin, jotka on tasapainotettu väärin, voi johtaa loukkaantumisiin.

- ▶ Varmista ennen asennusta, että ovi on moitteettomassa kunnossa.

- ▶ Asenna varmistettu lukituksen avauslaite oven ollessa suljettuna.

3 Käyttö



VAROITUS

Oven ovi-kiinni-suuntaisesta hallitsemattomasta liikkeestä aiheutuva loukkaantumisvaara olemassa olevan tasapainotusjousen murtumisen johdosta.

Suunnassa Ovi-kiinni tapahtuva hallitsematon oven liike tapahtuu, kun tasapainotusjousi on murtunut, ovea ei ole tasapainotettu tai ovi ei ole kokonaan kiinni ja varmistettua vapautusta SE käytetään.

- ▶ Avaa ovilaitteiston lukitus oman turvallisuutesi vuoksi vain oven ollessa kiinni.
- ▶ Älä koskaan jää seisomaan avatun oven alle.

Ovi putoaa, kun ovea, jossa ei ole jousenkatkeamissuojaa, käytetään manuaalisesti käyttölaitteen lukituksen ollessa avoinna (esim. huoltotöiden yhteydessä) ja tasapainotusjousi pääsee murtumaan.

- ▶ Ovea ei saa käyttää manuaalisesti kauemmin kuin on tarpeen ja sitä on valvottava aina käyttölaitteen lukittumiseen saakka.



VARO

Lukituksen avaaminen

Oven liikealueella on loukkaantumis- ja vaurioitumisvaara.

- ▶ Vain koulutettu henkilökunta saa käyttää lukituksen avausta.

- ▶ Kiinnitä kahva varmistetun lukituksen avauksen käytön jälkeen ja kiristä kuusio-koloruuvi.

4 Tarkastus

- ▶ Tarkista varmistetun lukituksen avauksen toiminta **kuukausittain**.

Tämän dokumentin luovuttaminen kolmansille tahoille tai sen kopioiminen, sen sisällön käyttö tai tietojen välittäminen eteenpäin on kiellettyä, mikäli sitä ei ole nimenomaisesti sallittu. Määräysten vastainen käyttö velvoittaa korvausvaatimusten maksamiseen. Kaikki patentointia ja käyttömallien tai näytemallien kirjaamista koskevat oikeudet pidätetään. Oikeus muutoksiin pidätetään.

Kære kunde,
tak for at du har valgt et af vores kvalitetsprodukter.

1 Om denne vejledning

Læs denne vejledning omhyggeligt igennem; den indeholder vigtige informationer om produktet. Overhold anvisningerne - du skal især overholde alle sikkerhedsanvisninger og advarsler.

Opbevar vejledningen omhyggeligt og sørg for, at den altid står til rådighed for brugeren af produktet.

1.1 Benyttede advarsler

FORSIGTIG

Henviser til en fare der kan medføre lette eller middelsvære kvæstelser.

ADVARSEL

Henviser til en fare der kan medføre dødsfald eller alvorlige kvæstelser.

2 Montering

FORSIGTIG

Risiko for kvæstelser

Montering af den sikrede udkobling på port med fejlagtig vægtudligning kan føre til kvæstelser.

- ▶ Inden monteringen skal du forvise dig om, at porten er i upåklagelig stand.

- ▶ Montér den sikrede udkobling, når porten er lukket.

3 Drift

ADVARSEL

Fare for kvæstelser pga. ukontrollerede portbevægelser i retning NED, hvis en vægtudligningsfjeder brister

Porten kan bevæge sig ukontrolleret nedad, hvis den sikrede oplåsning SE aktiveres, når der er brud på vægtudligningsfjederen og porten ikke er lukket helt.

- ▶ Af sikkerhedshensyn må porten kun låses op, når porten er lukket.
 - ▶ Bliv aldrig stående under en åbnet port.
- Porten kan styrte ned, hvis den aktiveres manuelt uden fjederbrudssikring med oplåst motor (fx i forbindelse med servicearbejde), hvorefter en vægtudligningsfjeder brister.
- ▶ Aktivér ikke en port manuelt længere end nødvendigt og sørg for, at porten er under opsyn indtil motoren er låst.

FORSIGTIG

Oplåsning

Der er fare for kvæstelser og beskadigelser i portens bevægelsesområde.

- ▶ Oplåsningen må kun aktiveres af sagkyndigt personale.
- ▶ Fiksér håndtaget og stram sekskantskruen efter brug af den sikrede udkobling.

4 Kontrol

- ▶ Kontrollér den sikrede udkoblings funktion hver måned.

Det er ikke tilladt at give dette dokument videre eller at mangfoldiggøre det, bruge det i anden sammenhæng eller at meddele dets indhold til andre, medmindre der udtrykkeligt er givet tilladelse hertil. Overtrædelser medfører pligt til skadeserstatning. Alle rettigheder forbeholdes i tilfælde af patenttildeling, registrerede varemærker eller beskyttet design. Ret til ændringer forbeholdes.

Vážená zákazníčka, vážený zákazník, ďakujeme, že ste sa rozhodli pre kvalitný výrobok z nášho závodu.

1 K tomuto návodu

Starostlivo si prečítajte kompletný návod: obsahuje dôležité informácie o výrobku. Dodržujte upozornenia a predovšetkým bezpečnostné a výstražné pokyny.

Návod starostlivo uschovajte a zabezpečte, aby bol kedykoľvek k dispozícii a aby doňho mohol užívateľ výrobku nahliadnúť.

1.1 Použité výstražné pokyny

OPATRNE

Označuje nebezpečenstvo, ktoré môže viesť k ľahkým alebo stredne ťažkým zraneniam.

VÝSTRAHA

Označuje nebezpečenstvo, ktoré môže viesť k smrti alebo k ťažkým zraneniam.

2 Montáž

OPATRNE

Nebezpečenstvo poranenia

Montáž zabezpečeného odblokovania na bránach s chybným vyrovnaním hmotnosti môže viesť k zraneniam.

- Pred montážou zabezpečte, aby sa brána nachádzala v bezchybnom stave

- Namontujte zabezpečené odblokovanie pri zatvorenej bráne.

3 Prevádzka

VÝSTRAHA

Nebezpečenstvo poranenia spôsobené nekontrolovaným pohybom brány v smere Brána zatv. pri prasknutí existujúcich pružín na vyrovnanie hmotnosti.

K nekontrolovaným pohybom brány v smere Brána zatvorená dochádza vtedy, keď sa pri zlomenej pružine na vyrovnanie hmotnosti, pri nedostatočne vyváženej bráne a neúplne zatvorenej bráne aktivuje zabezpečené odblokovanie SE.

- Pre vlastnú bezpečnosť odblokujte bránový systém len vtedy, keď je brána zatvorená.
- Nikdy nezostávajúce stáť pod otvorenou bránou.

K pádu brány dochádza vtedy, keď sa brána bez poisťky proti zlomeniu pružiny manuálne aktivuje s odblokovaným pohonom (napr. pri údržbe) a potom sa jedna pružina na vyrovnanie hmotnosti zlomí.

- V takom prípade nespúšťajte brány manuálne dlhšie ako je nevyhnutné a nenechajte bránu až po zablokovanie pohonu bez dozoru.

OPATRNE

Odblokovanie

V oblasti pohybu brány vzniká nebezpečenstvo poranenia a poškodení.

- Odblokovanie smie realizovať iba odborný personál.
- Po použití zabezpečeného odblokovania zaistíte madlo a pritiahnete skrutku so šesťhrannou hlavou.

4 Kontrola

- Funkciu zabezpečeného odblokovania kontrolujte **raz mesačne**.

Postúpenie, ako aj rozmnožovanie tohto dokumentu, zhodnotenie a sprostredkovanie jeho obsahu je zakázané, pokiaľ to nie je výslovne povolené. Konanie v rozpore s týmto nariadením zaväzuje k náhrade škody. Všetky práva pre prípad registrácie patenty, úžitkového vzoru alebo vzorky vyhradené. Zmeny vyhradené.

Değerli Müşterimiz,
bizim kaliteli ürünü seçtiğiniz için size
teşekkürlerimizi sunuyoruz.

1 Bu kullanım kılavuzu hakkında

Bu kullanım kılavuzunu dikkatli ve eksiksiz okuyunuz: ürün hakkında çok önemli bilgiler içermektedir. Uyarıları dikkate alınız ve özellikle emniyet ve uyarı bilgilere riayet ediniz.

Bu kullanım kılavuzunu özenle muhafaza ediniz ve ürün sahibi için daima okunabilir ve ulaşılması kolay bir yerde bulunmasını sağlayınız.

1.1 Kullanılan uyarı bilgileri

DİKKAT

Hafif veya orta yaralanmalara yol açan tehlikeleri göstermektedir.

UYARI

Ağır yaralanmalara veya ölüme yol açan tehlikeleri göstermektedir.

2 Montaj

DİKKAT

Yaralanma tehlikesi

Emniyet kilidinin hatalı ağırlık dengeleyici kapılara monte edilmesi yaralanmalara yol açabilir.

- ▶ Montaj'dan önce, kapının kusursuz bir durumunda olduğundan emin olunuz

- ▶ Emniyet kilidi kapı kapalıyken monte ediniz.

3 İşletim

UYARI

Mevcut ağırlık dengeleme yayın kırılması sonucu Kapı-Kapat yönünde kontrolsüz kapı hareketleri nedeniyle yaralanma tehlikesi

Kapı-Kapat yönünde kontrolsüz kapı hareketinin nedenleri: Dengeleme yaylardan biri kırılmış, denge yetersiz ve kapı tam kapanmıyor emniyetli sürgü SE kullanılması.

- ▶ Kendi güvenliğiniz için, kapı kapalıyken kapı sistemini kilitleyiniz.
- ▶ Hiç bir zaman açık kapının altında durmayınız.

Yay kırılma emniyeti olmayan ve motor kilidi açılmış bir kapı manuel kullanılırsa (örn. bakım çalışmalarda) ve bu esnada bir ağırlık dengeleme yayı kırılırsa kapı düşer.

- ▶ Kapıyı gerektiğinden fazla manuel kullanmayınız ve motor kilitlene kadar kapıları denetimsiz bırakmayınız.

DİKKAT

Sürgü

Kapının hareket alanında hasar ve yaralanma tehlikesi.

- ▶ Sürgü sadece konusuna vakıf bir kişi tarafından kullanılabilir.

- ▶ Emniyetli sürgüyü kullandıktan sonra tutamağı takınız ve alyan civatayı sıkınız.

4 Kontroller

- ▶ Emniyet kilidinin fonksiyonlarını **her ay** kontrol ediniz.

Bu dokümanın başka kişilere verilmesi ve de çoğaltılması, içeriğinden faydalanması ve başka kişilere iletilmesi izin verilmemiş yasak. Aykırı hareketler tazminat ödenmesini gerektiriyor. Patent, kullanım numuneler, veya kişisel zevk örnekleri tüm haklar gizlidir. Değişiklik yapma hakkı saklı tutulmaktadır.

Brangus Pirkėjau, dėkojame, kad Jūs nusprendėte pasirinkti kokybišką mūsų bendrovėje pagamintą gaminį.

1 Apie šią instrukciją

Instrukciją perskaitykite atidžiai ir iki galo – joje pateikiama svarbi informacija apie gaminį.

Atsižvelkite į nurodymus ir ypač laikykitės saugos bei įspėjamųjų nurodymų.

Instrukciją saugokite kruopščiai ir užtikrinkite, kad gaminio naudotojas ją visada turėtų po ranka.

1.1 Naudojami įspėjamieji nurodymai

ATSARGIAI!

Įspėja apie pavojų, dėl kurio galima patirti lengvus arba vidutinius sužalojimus.

ĮSPĖJIMAS!

Įspėja apie pavojų, dėl kurio galima patirti sunkius sužalojimus arba žūti.

2 Montavimas

ATSARGIAI

Pavojus susižaloti

Montuojant apsaugotą atrakinimo mechanizmą prie vartų su neteisingai išlygintu svoriu, galima patirti sužalojimus.

- ▶ Prieš montuodami įsitikinkite, kad vartai yra nepriekaištingos būklės.

- ▶ Apsaugotą atrakinimo mechanizmą, montuokite uždare vartus.

3 Eksploatavimas

ĮSPĖJIMAS!

Pavojus susižaloti dėl nevaldomo vartų judėjimo kryptimi „Vartus uždaryti“, lūžus esamai svorio išlyginimo spyruoklei.

Kryptimi „Vartus uždaryti“ vartai nevaldomai pradeda judėti, kai esant sulūžusiai svorio išlyginimo spyruoklei, nepakankamai išlygiuotiems vartams ir ne iki galo uždarytiems vartams saugusis atsklendimo mechanizmas SE.

- ▶ Savo saugai užtikrinti atsklęskite vartų sistemą tik tada, kai vartai yra uždaryti.
- ▶ Niekada nestovėkite po atidarytais vartais.

Vartai nukrenta, kai rankiniu būdu suaktyvinama spyruoklės apsauga lūžus spyruoklei su atsklęsta pavara (pvz., atliekant techninės priežiūros darbus) ir tada lūžta svorio išlyginimo spyruoklė.

- ▶ Aktyvinkite vartus rankiniu būdu ne ilgiau nei reikia ir nepalikite vartų be priežiūros tol, kol nebus užsklęsta pavara.

ATSARGIAI

Atsklendimo mechanizmas

Vartų judėjimo srityje kyla susižalojimo ir pažeidimų pavojus.

- ▶ Atsklendimo mechanizmą leidžiama aktyvinti tik kvalifikuotam personalui.

- ▶ Baigę naudotis saugiojo atsklendimo mechanizmu, užfiksukite rankeną ir priveržkite šešiabriaunį varžtą.

4 Tikrinimas

- ▶ Apsaugoto atrakinimo mechanizmo veikimą reikia tikrinti **kas mėnesį**.

Be atskiro aiškaus leidimo, draudžiama šį dokumentą platinti, kopijuoti, naudoti ir perduoti jo turinį. Pažeidus šiuos reikalavimus gali būti pareikalauta atlyginti žalą. Saugomos visos teisės į patentą, modelį arba pavyzdžio ar modelio registravimą. Išsaugoma teisė atlikti pakeitimus.

Austatud klient, täname Teid, et olete otsustanud meie kvaliteetse toote kasuks.

1 Käesoleva juhendi kohta

Lugege käesolev juhend põhjalikult ja täielikult läbi: ta sisaldab olulist informatsiooni toote kohta. Järgige kõiki juhendi juhiseid, eriti aga ohutusalseid ja hoiatavaid märkusi.

Säilitage käesolev juhend hoolikalt ning hoidke teda nii, et ta oleks toote kasutajale igal ajal kättesaadav.

1.1 Kasutatud hoiatusmärgid

ETTEVAATUST

Tähistab ohtu, mis võib põhjustada kerget või keskmisi vigastusi.

HOIATUS

Tähistab ohtu, mis võib põhjustada surma või raskeid vigastusi.

2 Paigaldus

ETTEVAATUST

Vigastusteoh

Avariivabastuse paigaldamine defektse tasakaalustussüsteemiga ustele võib põhjustada vigastusi.

- ▶ Veenduge enne paigaldamist, et uks oleks laitmatus seisukorras

- ▶ Avariivabastus tuleb paigaldada suletud ukse korral.

3 Kasutamine

HOIATUS

Olemasoleva tasakaalustusvedru purunemisest tingitud ukse kontrollimatust liikumisest suunal uks kinni lähtuv vigastuste oht

Kontrollimatu ukse liikumine suunal uks kinni põhjustatakse siis, kui purunenud tasakaalustusvedruga või ebapiisavalt tasakaalustatud uks ei ole täielikult suletud ning avariivabastit SE.

- ▶ Ühendage enese ohutuse tagamiseks ukseüsteem lahti ainult siis, kui uks on suletud.
- ▶ Ärge mitte kunagi jääge avatud ukse alla seisma.

Uks võib alla kukkuda siis, kui ilma vedrupurunemiskaitseta ust kaitatakse lahti ühendatud ajamiga manuaalselt (nt hooldustööde ajal) ja siis tasakaalustusvedru puruneb.

- ▶ Ärge käituge sellisel juhul ust manuaalselt kauem kui ilmingimata vajalik ja ärge jätke ust senikaua ilma järelevalveta kuni ajam on uuesti ühendatud.

ETTEVAATUST

Lahti ühendamine

Ukse liikumisasal on olemas vigastuste ja kahjustuste põhjustamise oht.

- ▶ Vabastit võivad kasutada ainult vastava ala spetsialistid.

- ▶ Fikseerige pärast avariivabasti kasutamist käepide ja keerake kuuskantpolt kinni.

4 Kontroll

- ▶ Avariivabastuse toimimist tuleb kontrollida vähemalt **kord kuus**.

Käesoleva dokumendi paljundamine, müümine ja selle sisu edastamine on keelatud, kui ei ole meiepoolset ühest luba. Selle rikkumisel tuleb hüvitada meile tekitatud kahju. Kõik õigused patendi, kaubamärgi või tunnuse sissekande tegemiseks reserveeritud. Jätame omale õiguse teha muudatusi.

Ļoti cien. kliente, augsti god. klient!
Paldies, ka esat izvēlējies iegādāties mūsu
firmā ražotu augstas kvalitātes izstrādājumu.

1 Par šo instrukciju

Uzmanīgi izlasiet instrukciju līdz galam, jo tā satur svarīgu informāciju par izstrādājumu. Ņemiet vērā norādes un īpašu uzmanību pievērsiet drošības un brīdinājuma norādījumiem.

Rūpīgi uzglabājiet instrukciju un nodrošiniet, ka izstrādājuma lietotājs jebkurā brīdī tai var brīvi piekļūt un atrast nepieciešamo informāciju.

1.1 Lietotās brīdinājuma norādes

IEVĒROT PIESARDZĪBU

Apzīmē apdraudējumu, kas var izraisīt vieglus vai vidējas pakāpes miesas bojājumus.

BRĪDINĀJUMS

Apzīmē apdraudējumu, kas var izraisīt nāvi vai smagus miesas bojājumus.

2 Montāža

IEVĒROT PIESARDZĪBU

Savainošanās risks

Nostiprinātā atbloķēšanas mehānisma montāža pie vārtiem ar neatbilstošas iedarbības līdzsvara mehānismu var izraisīt savainojumus.

- ▶ Pirms montāžas pārlicinieties, ka vārti darbojas bez jebkādiem traucējumiem

- ▶ Nostiprināto atbloķēšanas mehānismu uzmontēt, vārtiem esot noslēgtiem.

3 Lietošana

BRĪDINĀJUMS

Savainojumu gūšanas risks, ko izraisa nekontrolēta vārtu kustība virzienā Vārti aizvērti, salūstot uzmontētajai svāra izlīdzināšanas atsperei

Nekontrolēta vārtu kustība virzienā Vārti aizvērti notiek tad, ja, esot salūzušai svāra izlīdzināšanas atsperei, vārtiem neesot pietiekami nolīdzsvarotiem un līdz galam aizvērtiem, tiek aktivizēts drošības atbloķēšanas mehānisms SE.

- ▶ Vārtu iekārtu savas drošības labad atbloķējiet tikai tad, kad vārti ir aizvērti.
- ▶ Nekad nepalieciet stāvam zem atvērtiem vārtiem.

Vārti var nogāzties tad, ja vārti bez atsperes salūšanas aizsardzības ar atbloķētu piedziņu tiek darbināti ar roku (piem., veicot apkopes darbus) un šīs darbības laikā salūzt svāra izlīdzināšanas atspere.

- ▶ Nedarbiniet vārtus ar roku ilgāk kā tas ir nepieciešams un līdz piedziņas nobloķēšanai neatstājiet vārtus bez uzraudzības.

IEVĒROT PIESARDZĪBU

Atbloķēšana

Vārtu kustības zonā pastāv savainojumu gūšanas un bojājumu nodarīšanas risks.

- ▶ Atbloķēšanas mehānismu drīkst darbināt tikai kompetents personāls.

- ▶ Pēc drošības atbloķēšanas mehānisma lietošanas nofiksējiet rokturi un stingri pievelciet sešstūru skrūvi.

4 Pārbaude

- ▶ Nostiprinātā atbloķēšanas mehānisma darbību pārbaudīt **reizi mēnesi**.

Šīs instrukcijas pavairošana, tās satura realizācija pārdošanas ceļā un izpaušana ir aizliegta, ja vien no ražotāja iepriekš nav saņemta īpaša atļauja. Šī noteikuma neievērošana vainīgajai personai uzliek par pienākumu atbildēt radušos zaudējumus. Visas tiesības attiecībā uz patenta, rūpnieciskā parauga vai šī parauga rūpnieciskā dizaina reģistrāciju rezervētas. Tiek paturētas tiesības uz izmaiņām.



Poštovani kupci,
zahvaljujemo se što ste se odlučili za kvalitetan proizvod iz naše kuće.

1 O ovoj uputi

Uputu pročitajte pažljivo i u cijelosti jer sadrži važne informacije o proizvodu. Pazite na napomene a posebno se pridržavajte napomena vezanih za sigurnost i upozorenja.

Pažljivo sačuvajte uputu i pobrinite se da je u svakom trenutku nadohvat korisniku proizvoda.

1.1 Korištena upozorenja

 OPREZ
Označava opasnost koja može prouzrokovati lakše i srednje teške ozljede.
 UPOZORENJE
Označava opasnost koja može prouzrokovati teške ozljede ili smrt.

2 Montaža

 OPREZ
Opasnost od ozljeda! Montaža sigurnog otključavanja na vratima oštećenim balansiranjem težine može uzrokovati ozljede.
▶ Prije montaže se morate uvjeriti da su vrata u besprijekornom stanju.

- ▶ Sigurno otključavanje montira se kod zatvorenih vrata.

3 Rad

 UPOZORENJE
Opasnost od ozljeda zbog nekontroliranog kretanja vrata u smjeru zatvaranja kod pucanja postojeće opruge za balansiranje težine Do nekontroliranog kretanja vrata u smjeru zatvaranja dolazi u slučajevima kad se kod puknuća opruga za balansiranje težine, nedovoljno izbalansiranih vrata i vrata koja nisu sasvim zatvorena sigurno otključavanje SE pokrene.
▶ Zbog svoje sigurnosti sustav vrata otključavajte samo kad su vrata zatvorena.
▶ Nikada ne ostajte stajati ispod otvorenih vrata.
Vrata padnu u situacijama kad ručno pokrećete vrata bez zaštite od puknuća opruge s otključanim pogonom (npr. prilikom servisiranja), a opruga za balansiranje težine pritom pukne.
▶ Vrata nemojte koristiti ručno duže no što je to neophodno, a vrata do zaključavanja pogona ne ostavljajte bez nadzora.

 OPREZ
Otključavanje U području kretanja vrata postoji opasnost od ozljeda i štete.
▶ Otključavanje vrši samo stručno osposobljeno osoblje.

- ▶ Nakon korištenja sigurnog otključavanja fiksirajte ručku i čvrsto pritegnite šestokutni vijak.

4 Proba

- ▶ Funkcija sigurnog otključavanja provjerava se **svaki mjesec**.

Ako nije drugačije navedeno, prosljeđivanje i umnožavanje ovih dokumenata te korištenje i objavljivanje njihovih sadržaja nije dopušteno. U suprotnom podliježete plaćanju odštete. Pridržano pravo na unos patenta, uputa za korištenje ili uzoraka po izboru. Pridržavano pravo promjena.

Poštovani kupci,
zahvaljujemo se što ste se odlučili za kupovinu
kvalitetnog proizvoda iz naše kuće.

1 O ovom uputstvu

Pročitajte pažljivo i potpuno uputstvo: uputstvo sadrži važne informacije o proizvodu. Obratite pažnju na napomene i posebno sledite bezbednosne napomene i upozorenja.

Sačuvajte pažljivo uputstvo i uverite se da je u svako doba na raspolaganju i uočljivo od strane korisnika proizvoda.

1.1 Korišćena upozorenja

OPREZ

Označava opasnost, koja može da dovede do lakih ili srednje teških povreda.

UPOZORENJE

Označava opasnost, koja može da dovede do smrti ili teških povreda.

2 Montaža

OPREZ

Opasnost od povreda

Montaža zaštićenog odbravljivanja na vratima sa neispravnim izjednačavanjem težine može dovesti do povreda.

- ▶ Pre početka montaže uverite se da se vrata nalaze u besprekornom stanju.

- ▶ Montirati zaštićeno odbravljivanje pri zatvorenim vratima.

3 Korišćenje

UPOZORENJE

Opasnost od povreda posredstvom nekontrolisanog kretanja vrata u pravcu vrata-zatvorena prilikom pucanja postojeće opruge za izjednačavanje težine.

Do nekontrolisanog kretanja vrata u pravcu vrata-zatvorena dolazi kada se, prilikom pucanja opruge za izjednačavanje težine, kod nedovoljno izjednačena vrata i kada vrata nisu potpuno zatvorena, aktivira zaštićeno odbravljivanje SE.

- ▶ Radi vaše bezbednosti odbravite vrata samo kada su vrata zatvorena.
- ▶ Nikada nemojte stajati ispod otvorenih vrata

Do pada vrata dolazi kada se vrata ručno aktiviraju bez zaštite od pucanja opruge sa odbravljenim motorom (npr. prilikom održavanja) i kada tada opruga za izjednačavanje težine pukne.

- ▶ Nemojte više nego što je neophodno aktivirati ručno vrata i nemojte ostavljati vrata bez nadzora dok se motor ne ukopča.

OPREZ

Odbravljivanje

U području kretanja vrata postoji opasnost od povrede i oštećenja.

- ▶ Samo stručno osoblje sme aktivirati odbravljivanje.
- ▶ Posle upotrebe zaštićenog odbravljivanja fiksirajte ručku i pritegnite čvrsto šestougaoni vijak.

4 Probe

- ▶ Proveravati mesečno funkciju zaštićenog odbravljivanja.

Dalje prenošenje kao i umnožavanje ovog dokumenta, iskorišćavanje i saopštavanje njegovog sadržaja je zabranjeno, ukoliko drugačije nije izričito odobreno. Suprotni postupci obavezuju na naknadu štete. Sva prava su zadržana za slučaj upisivanja patenta, upotrebe uzoraka ili dizajn uzoraka. Zadržana prava promene.

Αγαπητέ πελάτη/Αγαπητή πελάτισσα,
σας ευχαριστούμε που επιλέξατε ένα προϊόν
ποιότητας της εταιρείας μας.

1 Πληροφορίες για αυτές τις οδηγίες

Διαβάστε προσεκτικά και πλήρως τις παρούσες οδηγίες: περιέχουν σημαντικές πληροφορίες για το προϊόν. Ακολουθείτε τις υποδείξεις και τηρείτε ιδίως τις οδηγίες ασφαλείας και προειδοποίησης.

Φυλάξτε αυτό το εγχειρίδιο με προσοχή και φροντίστε ώστε να είναι ανά πάσα στιγμή διαθέσιμο και ορατό στο χρήστη του προϊόντος.

1.1 Χρησιμοποιούμενες προειδοποιήσεις

ΠΡΟΣΟΧΗ

Επισημαίνει έναν κίνδυνο, ο οποίος μπορεί να οδηγήσει σε μικρής ή μέτριας σοβαρότητας τραυματισμούς.

ΠΡΟΕΙΔΟΠΟΙΗΣΗ

Επισημαίνει έναν κίνδυνο, ο οποίος μπορεί να οδηγήσει σε θάνατο ή σε βαρύτατους τραυματισμούς.

2 Συναρμολόγηση

ΠΡΟΣΟΧΗ

Κίνδυνος τραυματισμού

Η συναρμολόγηση της απασφάλισης σε πόρτες με εσφαλμένη εξισορρόπηση βάρους μπορεί να οδηγήσει σε τραυματισμούς.

- ▶ Πριν τη συναρμολόγηση, διασφαλίστε ότι η πόρτα βρίσκεται σε άψογη κατάσταση
- ▶ Συναρμολογήστε την απασφάλιση σε κλειστή πόρτα.

3 Λειτουργία

ΠΡΟΕΙΔΟΠΟΙΗΣΗ

Κίνδυνος τραυματισμού εξαιτίας μη ελεγχόμενης κίνησης της πόρτας στην κατεύθυνση κλεισίματος από θραύση ενός υπάρχοντος ελατηρίου αντιστάθμισης βάρους

Μη ελεγχόμενη κίνηση της πόρτας στην κατεύθυνση κλεισίματος προκύπτει όταν σε περίπτωση σπασμένου ελατηρίου αντιστάθμισης βάρους, ανεπαρκώς εξισορροπημένης πόρτας και πόρτας που δεν έχει κλείσει τελείως, ενεργοποιείται η ασφαλής απασφάλιση SE.

- ▶ Για λόγους ασφαλείας, απασφαλίστε το σύστημα πόρτας μόνο αφού κλείσει η πόρτα.
- ▶ Ποτέ μην στέκεστε κάτω από την ανοιχτή πόρτα.

Πτώση της πόρτας έχουμε όταν μια πόρτα χωρίς σύστημα ασφαλείας σε περίπτωση θραύσης ελατηρίου με απασφαλισμένο μηχανισμό κίνησης ενεργοποιείται χειροκίνητα (π.χ. σε εργασίες συντήρησης) και στη συνέχεια σπάει ένα ελατήριο αντιστάθμισης βάρους.

- ▶ Μην χειρίζεστε μια πόρτα χειροκίνητα για περισσότερο από όσο χρειάζεται και μην αφήνετε μια πόρτα χωρίς επίβλεψη μέχρι το κλείδωμα του μηχανισμού κίνησης.

ΠΡΟΣΟΧΗ

Απασφάλιση

Στην περιοχή κίνησης της πόρτας υπάρχει κίνδυνος τραυματισμού και βλαβών.

- ▶ Η απασφάλιση πρέπει να γίνεται μόνο από εξειδικευμένο προσωπικό.
- ▶ Μετά τη χρήση της απασφάλισης ασφαλείας στερεώστε τη λαβή και σφίξτε την εξαγωνική βίδα.

4 Έλεγχος

- ▶ Ελέγχετε τη λειτουργία της απασφάλισης **κάθε μήνα**.

Απαγορεύεται η ανατύπωση του παρόντος εγγράφου, η χρήση και η διανομή του περιεχομένου του χωρίς ρητή άδεια. Οι παραβάτες υποχρεούνται σε αποζημίωση. Με την επιφύλαξη παντός δικαιώματος για την περίπτωση διπλώματος ευρεσιτεχνίας, υποδείγματος ή σχεδίου. Με την επιφύλαξη αλλαγών.

Stimată clientă, stimate client,
vă mulțumim că ați ales un produs de calitate
al firmei noastre.

1 Referitor la această introducere

Citiți toate instrucțiunile din prezentul document; acestea conțin informații importante cu privire la produs. Respectați recomandările și urmați în special indicațiile de siguranță și avertismentele.

Păstrați aceste instrucțiuni cu grijă și asigurați-vă că se află mereu la îndemâna utilizatorului produsului.

1.1 Avertismente folosite

ATENȚIE!

Indică un pericol, care ar putea provoca răni ușoare sau moderate.

AVERTIZARE

Indică un pericol care ar putea provoca decesul sau răni grave.

2 Montaj

ATENȚIE!

Pericol de rănire

Montajul sistemului de deblocare cu siguranță la uși cu o contragreutate defectuoasă poate provoca accidentări.

- ▶ Înainte de efectuarea montajului, asigurați-vă că ușa se află într-o condiție impecabilă.

- ▶ Montarea sistemului de deblocare cu siguranță la ușa închisă.

3 Operarea

AVERTIZARE

Pericol de accidentare din cauza mișcării accidentale a ușii în direcția ÎNCHIS la cedarea uneia dintre penele de contragreutate existente.

O mișcare accidentală a ușii în direcția ÎNCHIS are loc, dacă în cazul penelor de contragreutate rupte sau a ușii echilibrate insuficient sau închise incomplet sistemul de deblocare asigurată SE.

- ▶ Pentru siguranța dvs. deblocați sistemul ușii numai dacă ușa este închisă.
- ▶ Nu staționați niciodată sub ușa deschisă.

O prăbușire a ușii poate avea loc dacă ușa este acționată manual (de exemplu, pentru efectuarea lucrărilor de întreținere) fără siguranța împotriva ruperii și în acest caz se rupe o pană de contragreutate.

- ▶ În acest caz nu acționați o ușă manual mai mult decât este necesar și nu lăsați ușasupravegheată până la deblocarea acționării.

ATENȚIE!

Sistemul de deblocare

În zona de deplasare a ușii există pericol de accidentare și deteriorări.

- ▶ Acționarea sistemului de deblocare este permisă în exclusivitate personalului de specialitate.

- ▶ După folosirea sistemului de deblocare asigurată, fixați mânerul și strângeți șurubul cu cap hexagonal.

4 Verificare

- ▶ Verificați lunar funcționarea sistemului de deblocare cu siguranță.

Transferul către terți a prezentului document cât și multiplicarea acestuia, comercializarea cât și dezvoltarea conținutului acestuia sunt interzise atât timp cât nu ați obținut o aprobare expresă în acest sens. Contravențiile vă vor obliga la plata de despăgubiri. Toate drepturile referitoare la înregistrarea brevetului, a modelului de utilitate sau a modelului industrial sunt rezervate. Ne rezervăm dreptul la modificări.

Уважаеми клиенти,
благодарим Ви, че сте решили да закупите
качествен продукт от нашия асортимент.

1 За настоящата инструкция

Прочетете внимателно цялата инструкция:
тя съдържа важна информация за
продукта. Обърнете внимание на
указанията и ги спазвайте стриктно, най-
вече тези, касаещи безопасността и
съдържащи предупреждения.

Съхранявайте грижливо настоящата
инструкция и се погрижете, тя да е винаги
на разположение на потребителя на
продукта.

1.1 Използвани предупреждения

ВНИМАНИЕ

Обозначава опасност, която може да
доведе до леки или средни телесни
наранявания.

ПРЕДУПРЕЖДЕНИЕ

Обозначава опасност, която може да
доведе до смърт или тежки телесни
наранявания.

2 Монтаж

ВНИМАНИЕ!

Опасност от наранявания

Монтирането на механизма за
гарантирано деблокиране към врати с
неправилно балансиране на теглото може
да доведе до наранявания.

- ▶ Преди да започнете с монтажа се
уверете, че вратата е в безупречно
състояние

- ▶ Монтирайте механизма за гарантирано
деблокиране при затворена врата.

3 Експлоатация

ПРЕДУПРЕЖДЕНИЕ

**Опасност от наранявания вследствие
на неконтролирано движение на
вратата в посока „затворена врата“ при
скъсване на някоя от наличните
пружини за компенсирание на теглото.**

До неконтролирано движение на вратата в
посока „затворена врата“ се стига, когато
при скъсана пружина за компенсирание на
теглото, недостатъчно балансирана врата
и незатворена плътно врата се случи
обезопасеното деблокиране SE да се
задейства.

- ▶ С оглед на Вашата безопасност
деблокирайте вратата, само когато тя
е затворена.
- ▶ Никога не заставайте под отворената
врата.

До падане на вратата може да се стигне,
ако врата без защита срещу скъсване на
пружина се задейства ръчно при
деблокирано задвижване (напр. при
работи по техническата поддръжка) и в
този момент се скъса пружина за
компенсирание на теглото.

- ▶ Не задвижвайте врата ръчно по-дълго
време от необходимото и не я
оставяйте без надзор до блокирането
на задвижването.

ВНИМАНИЕ!

Деблокиране

В областта на движение на вратата има
опасност от наранявания и повреди.

- ▶ Деблокирането трябва да се
задейства само от компетентен
персонал.
- ▶ След използване на обезопасеното
деблокиране фиксирайте дръжката
и затегнете винта с шестоъгълна глава.

4 Контрол

- ▶ Тествайте функцията на механизма за
гарантирано деблокиране **ежемесечно**.

Предаването и размножаването на този документ,
използването и оповестяването на неговото съдържание
са забранени, освен ако не е налице изрично разрешение
за това. Нарушаването на тази забрана поражда
задължение за обезщетение. Всички права за
регистрация на патент, полезен модел или промишлен
дизайн са запазени. Правото за нанасяне на промени се
запазва.

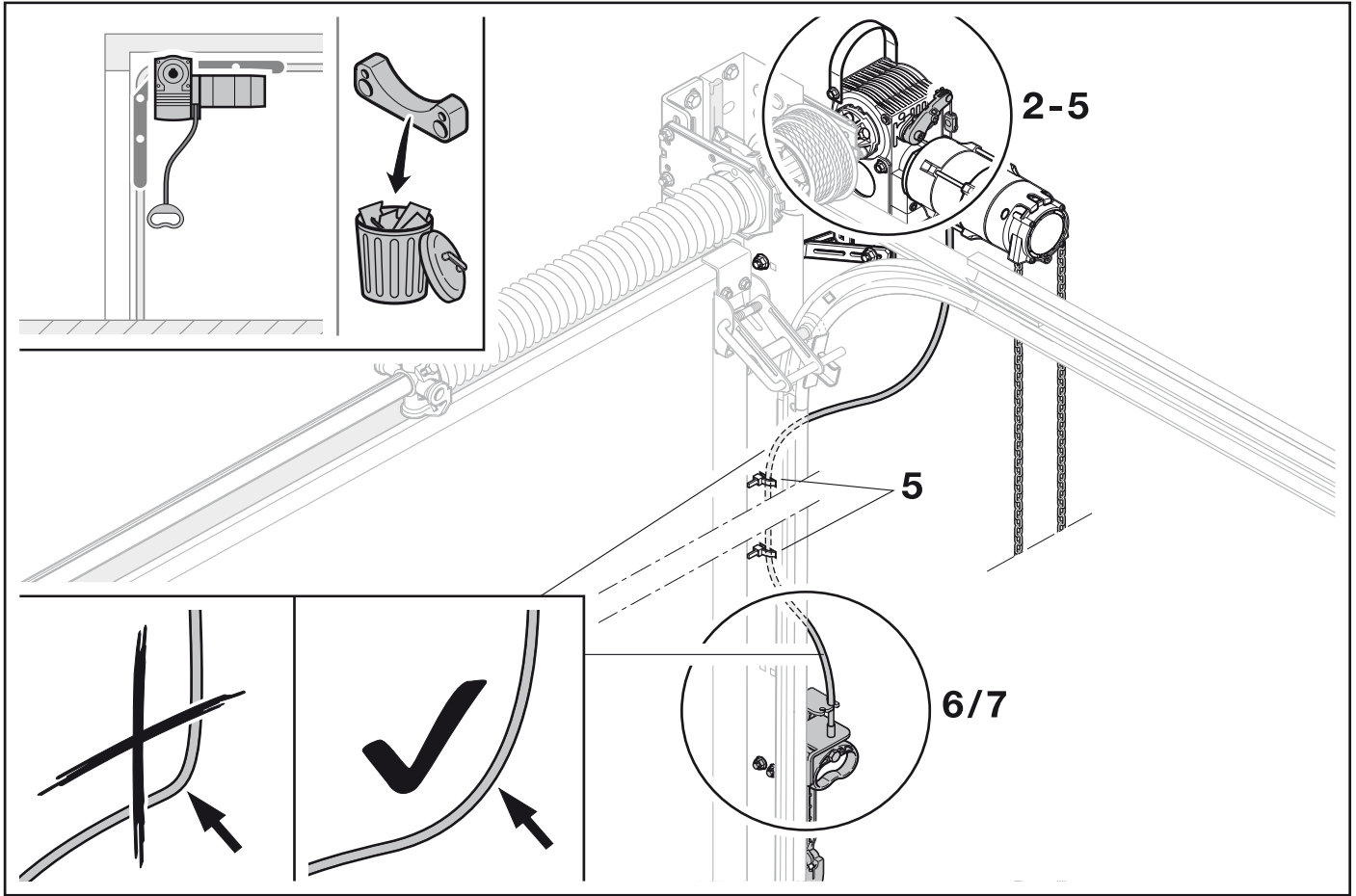

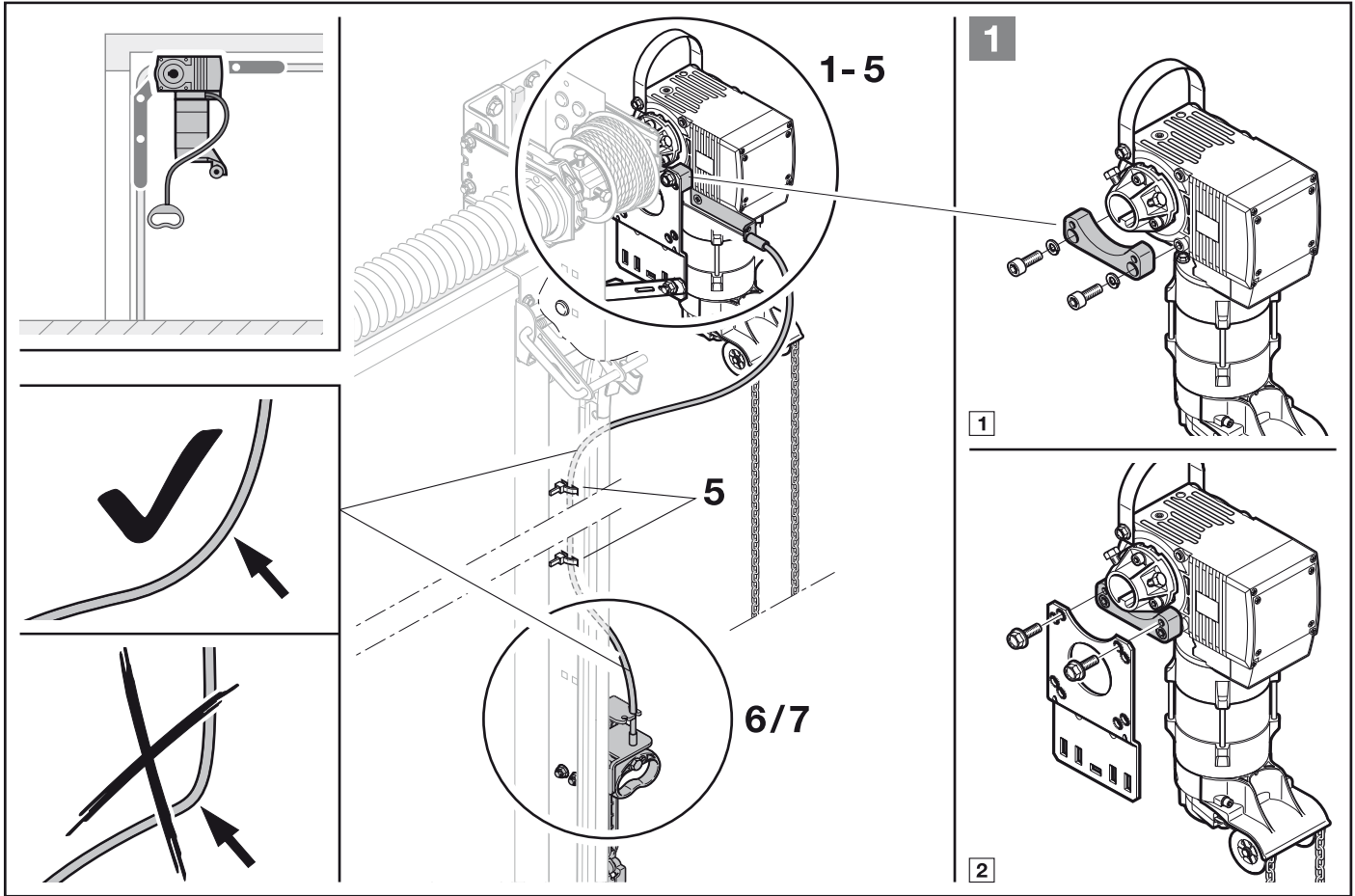

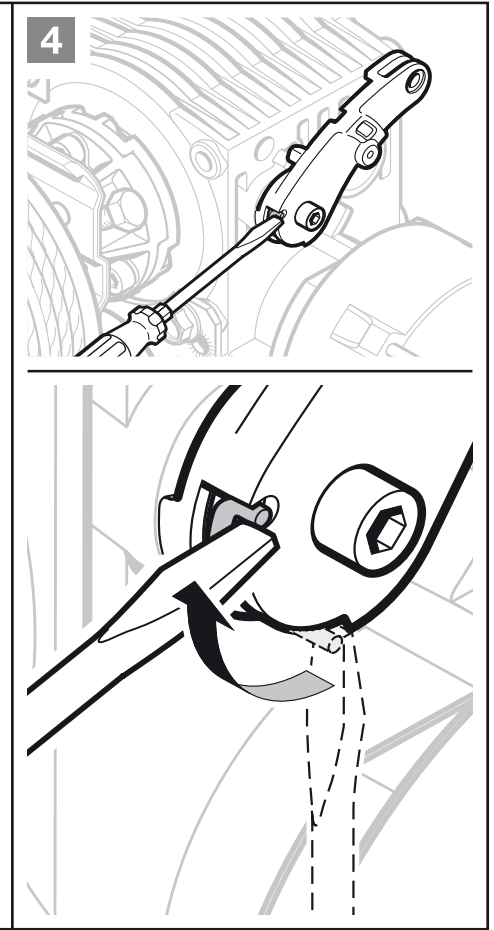
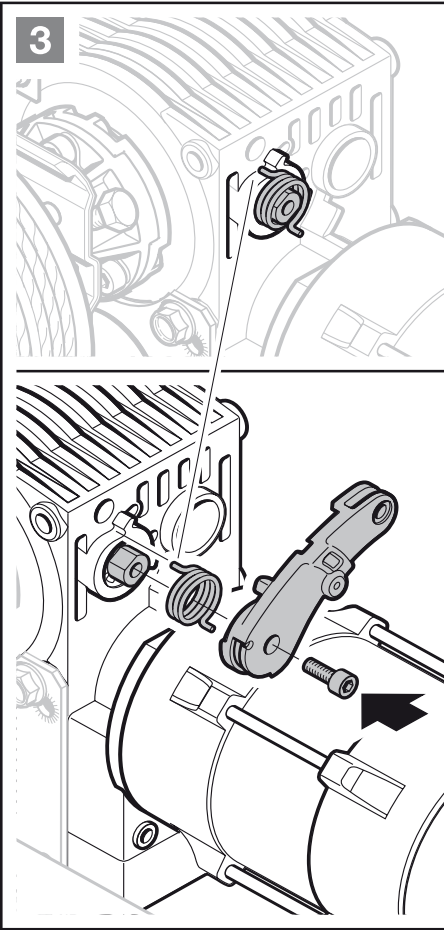
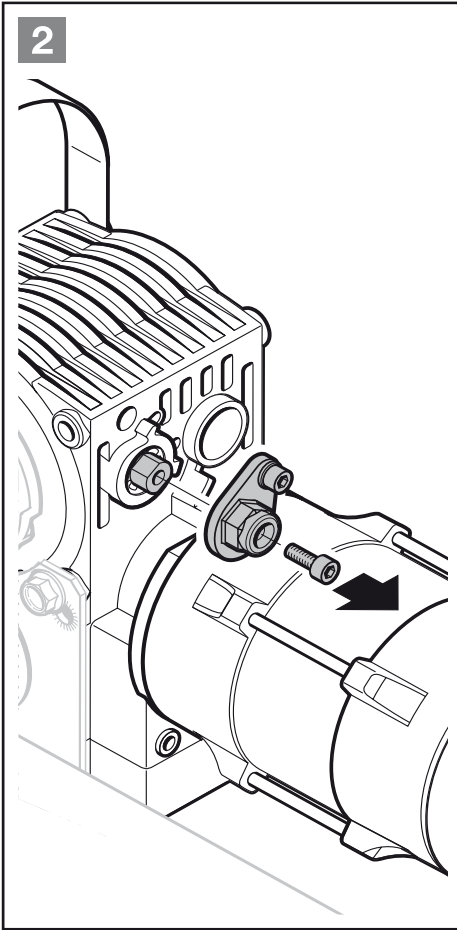

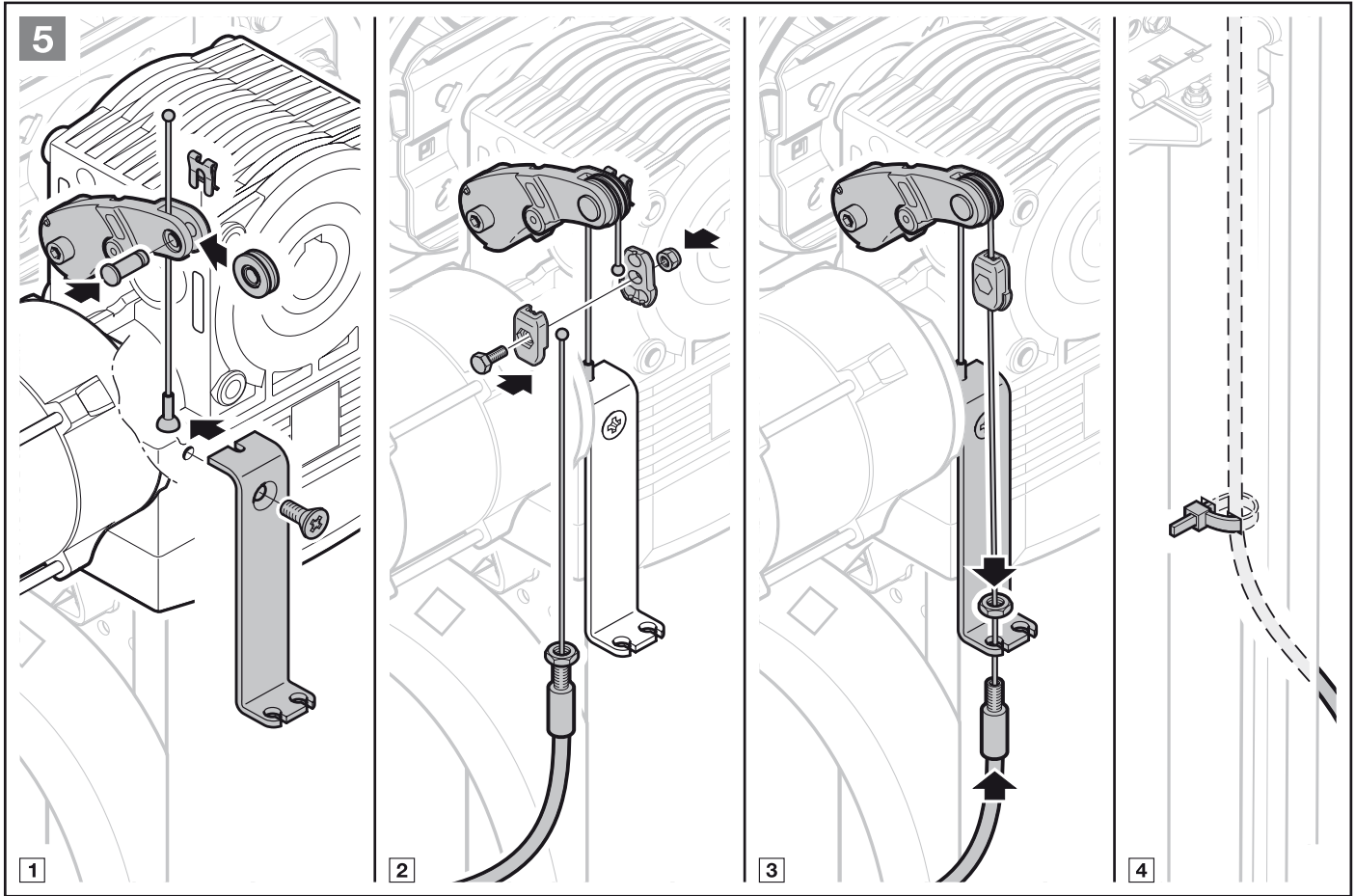

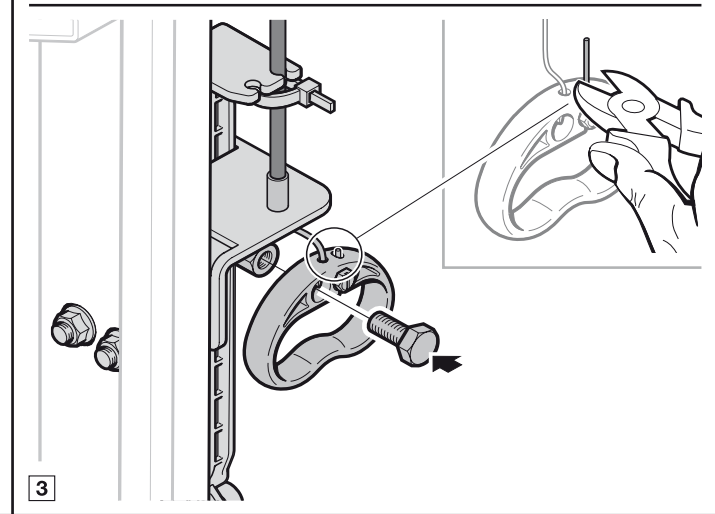
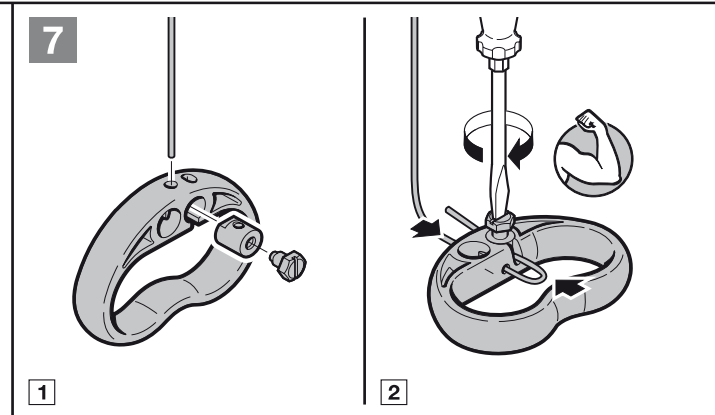
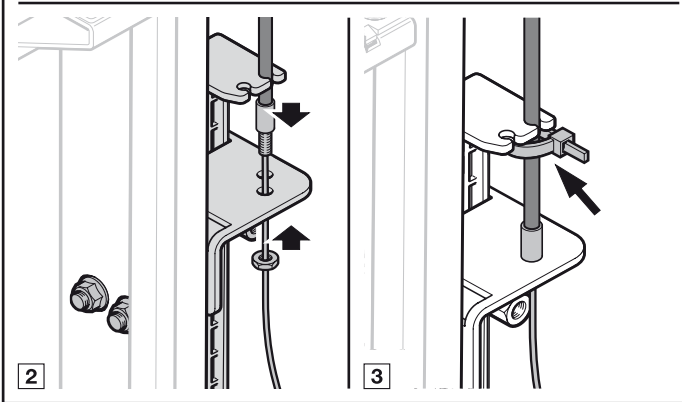
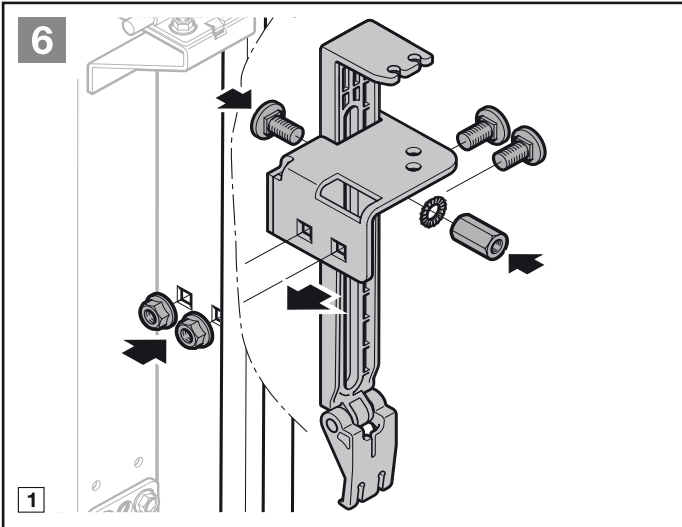



08.2011 TR30E001-E RE