

HÖRMANN

Ihr Fachhändler für
Tore, Türen und Antriebe.

[direkt zur Webseite](#)

Bereitgestellt von:
www.tor7.de

tor7 
Alles für Ihr Garagentor

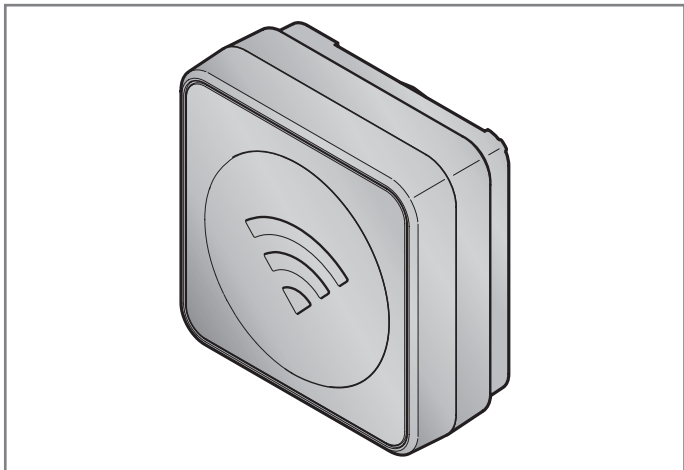

- DE** Anleitung für Montage und Betrieb
WLAN-Gateway
- EN** Instructions for fitting and operating
WLAN gateway
- FR** Instructions de montage et de service
Passerelle WiFi
- ES** Instrucciones de montaje y funcionamiento
Gateway WiFi
- RU** Руководство по монтажу и эксплуатации
Шлюз Wi-Fi-Gateway

DEUTSCH	3
ENGLISH	12
FRANÇAIS	21
FRANÇAIS	21
ESPAÑOL	30
РУССКИЙ	38
NEDERLANDS	47
ITALIANO	55
PORTUGUÊS	63
POLSKI	71
MAGYAR	80
ČESKY	88
SLOVENSKO	96
NORSK	104
SVENSKA	112
SUOMI	120
DANSK	128
SLOVENSKY	136
TÜRKÇE	144
LIETUVIŲ KALBA	152
EESTI	160
LATVIEŠU VALODA	168
HRVATSKI	176
SRPSKI	184
ΕΛΛΗΝΙΚΑ	192
ROMÂNĂ	200
БЪЛГАРСКИ	208

Inhaltsverzeichnis

1	Zu dieser Anleitung	4
2	Sicherheitshinweise	4
2.1	Bestimmungsgemäße Verwendung.....	4
2.2	Verwendete Symbole.....	4
2.3	Sicherheitshinweise zum Betrieb.....	5
2.4	Datenschutzhinweis.....	5
3	Lieferumfang	5
4	Produktbeschreibung (siehe Bild 1)	6
5	Montage und Installation (siehe Bild 2)	6
6	Home Applikation (App)	6
6.1	Systemvoraussetzungen.....	6
7	Inbetriebnahme	7
7.1	Einrichten Home App.....	7
7.1.1	Geräte hinzufügen.....	7
7.1.2	Zusätzliche Anwendungen.....	7
7.2	Einrichtung weiterer Dienste.....	7
8	Geräte-Reset	7
9	Statusanzeige	8
9.1	Definition Blinkfrequenzen.....	8
10	Reinigung	9
11	Entsorgung	9
11.1	Entsorgung von Elektroaltgeräten in Deutschland.....	9
12	Technische Daten	10
13	Rechtliche Hinweise	10
14	EU-Konformitätserklärung	11

1 Zu dieser Anleitung

Diese Anleitung gliedert sich in einen Text- und Bildteil. Die Anleitung enthält wichtige Informationen zum Produkt, insbesondere Sicherheits- und Warnhinweise.

- ▶ Lesen Sie die Anleitung sorgfältig durch.
- ▶ Bewahren Sie diese Anleitung sicher auf.

HINWEIS

Beachten Sie alle am Einsatzort des WLAN-Gateway geltenden Bestimmungen, Normen und Sicherheitsvorschriften.

2 Sicherheitshinweise

2.1 Bestimmungsgemäße Verwendung

Das WLAN-Gateway ist eine Sendeeinheit zum Ansteuern von Antrieben und Schranken. Das WLAN-Gateway kann mit dem Apple HomeKit und / oder mit einem Sprachassistenten u. a. die Torbewegung steuern.

Die Kompatibilitätsübersicht finden Sie unter:



www.hoermann-docs.com/167712

Andere Anwendungsarten sind unzulässig. Der Hersteller haftet nicht für Schäden, die durch bestimmungswidrigen Gebrauch oder falsche Bedienung verursacht werden.

2.2 Verwendete Symbole



Die Works with Apple HomeKit Wortmarke und die Logos sind eingetragene Marken von Apple Inc. und werden von der Hörmann KG Verkaufsgesellschaft unter Lizenz verwendet. Andere Marken und Markennamen sind Eigentum ihrer jeweiligen Besitzer.



Das Wi-Fi-CERTIFIED™ Logo ist eine Zertifizierungsmarke der Wi-Fi Alliance® und wird von der Hörmann KG Verkaufsgesellschaft unter Lizenz verwendet. Andere Marken und Markennamen sind Eigentum ihrer jeweiligen Besitzer.



Google ist eine Marke von Google LLC.

Amazon, Alexa und alle zugehörigen Logos sind Marken von Amazon.com, Inc. oder seinen verbundenen Unternehmen.

2.3 Sicherheitshinweise zum Betrieb

Um die Betriebssicherheit der Anlage nicht zu gefährden, muss vor der Inbetriebnahme anwenderseitig eine Analyse der Cyber-Security der angeschlossenen IT-Komponenten stattgefunden haben.

WARNUNG

Verletzungsgefahr bei beabsichtigter oder unbeabsichtigter Torfahrt

- ▶ Stellen Sie sicher, dass das WLAN-Gateway nicht in Kinderhände gelangt!
- ▶ Stellen Sie sicher, dass nur Personen das WLAN-Gateway benutzen, die in der Funktionsweise der ferngesteuerten Anlage eingewiesen sind.
- ▶ Wenn Sie zusätzlich zur serienmäßig vorhandenen Kraftbegrenzung eine Lichtschranke am Tor installiert haben, ist eine Automation oder die Steuerung einer automatischen Toranlage ohne Sicht zum Tor erlaubt.
- ▶ Durchfahren bzw. durchgehen Sie Toröffnungen erst, wenn das Tor in Torendlage AUF steht.
- ▶ Bleiben Sie niemals im Bewegungsbereich des Tors stehen.
- ▶ Stellen Sie sicher, dass durch die Fernbedienung von Geräten keine Gefahren für Personen oder Gegenstände entstehen oder diese Risiken durch Sicherheitseinrichtungen abgedeckt sind.
- ▶ Beachten Sie die Herstellerhinweise der fernbedienten Geräte.

ACHTUNG

Fremdspannung an den Anschlussklemmen

Fremdspannung an den Anschlussklemmen führt zur Zerstörung der Elektronik.

- ▶ Legen Sie an den Anschlussklemmen keine Netzspannung (230/240 V AC) an.

Beeinträchtigung der Funktion durch Umwelteinflüsse

Hohe Temperaturen, Wasser und Schmutz beeinträchtigen die Funktionen des WLAN-Gateways. Schützen Sie das Gerät vor folgenden Einflüssen:

- direkte Sonneneinstrahlung
- Feuchtigkeit
- Staubbelastung

2.4 Datenschutzhinweis

Bei der Bedienung des Gateways aus der Ferne kommt es zu einer Übermittlung der Produktstammdaten und der Schaltvorgänge zum Hörmann Portal.

Beachten Sie die Datenschutzhinweise im Portal oder in der App.

3 Lieferumfang

- WLAN-Gateway
- Kurzanleitung
- Befestigungszubehör
- Systemleitung (1 x 2 m)
- HomeKit Code

optional: HCP-Adapter

4 Produktbeschreibung (siehe Bild 1)

- | | |
|-----------------------------------|---------------------|
| ① Gehäuse WLAN-Gateway | ② WLAN-Symbol, weiß |
| ③ Anschlussbuchse (BUS) | ④ Dichtung (Kabel) |
| ⑤ Reset-Taste | ⑥ LED, grün |
| ⑦ Dichtung (Gehäuse WLAN-Gateway) | |

5 Montage und Installation (siehe Bild 2)

Die Wahl des Montageorts hat Einfluss auf die Reichweite.

- ▶ Prüfen Sie vor der Montage, die WLAN-Signalstärke an dem gewählten Montageort.
- ▶ Stellen Sie sicher, dass mindestens zwei oder mehr Balken auf Ihrem Smartphone zu sehen sind.
 - Ermitteln Sie die beste Ausrichtung ggf. durch Versuche.

Achten Sie bei der Montage des WLAN-Gateway darauf, dass der Montageort

- vor direktem Regen geschützt ist.
- vor direkter Sonneneinstrahlung geschützt ist.
- sich möglichst an der Nordseite Ihrer Anlage befindet und nicht an der Wetterseite.
- einen großen Abstand zu Dachvorsprüngen hat.
- der empfohlene Mindestabstand zu Ihrem Repeater / Router eingehalten wird.

HINWEIS

Entfernen Sie nach der Montage im Außenbereich den Einrichtungscode. Bewahren Sie den Einrichtungscode sicher auf.

6 Home Applikation (App)

Die Kommunikation zwischen iPhone, iPad oder iPod touch und dem HomeKit-fähigen WLAN-Gateway wird durch die HomeKit-Technologie gesichert.

Mit der Home App können Sie Ihre Garagentor-Antriebe, Einfahrtstor-Antriebe oder Schrankenanlagen steuern. Zusätzlich zur Steuerung Ihres Tors oder Ihrer Schrankenanlage zeigt Ihnen die App die Tor-/Schrankenposition an.

HINWEIS

Beachten Sie, dass nicht jeder Dienst in jedem Land verfügbar ist.

6.1 Systemvoraussetzungen

Zugriff von zu Hause

iOS-Gerät	Softwareversion
iPhone, iPad oder iPod touch	ab iOS 11.3

iCloud-Remotezugriff

iOS-Gerät	Softwareversion
HomePod, Apple TV	ab tvOS 11.3
iPad	ab iOS 11.3

7 Inbetriebnahme

7.1 Einrichten Home App

Bevor Sie das Gerät einrichten, stellen Sie folgende Punkte sicher:

- das Gerät ist mit dem Antrieb verbunden, das WLAN-Symbol blinkt 6 x
- zwischen WLAN-Router und iPhone besteht eine WLAN-Verbindung

Je nach Antriebstyp ist ein BUS-Scan erforderlich. Angaben hierzu entnehmen Sie der Anleitung des Antriebs oder der Schranke.

7.1.1 Geräte hinzufügen

1. Öffnen Sie die Home App.
2. Wählen Sie **Gerät hinzufügen**.
3. Folgen Sie den Schritten in der Benutzerführung.
4. Die Koppelung des WLAN mit der Home App kann bis zu 1 Minute dauern.

HINWEIS

Das WLAN-Gateway ist bereits mit einem Sprachassistenten verbunden.

- ▶ Halten Sie die Reset-Taste 5 Sekunden gedrückt, bis das WLAN-Symbol schnell blinkt und anschließend erlischt. Lassen Sie die Reset-Taste los. Sobald die LED 6 x blinkt, ist das Gerät im WAC-Modus.

7.1.2 Zusätzliche Anwendungen

Sie haben die Möglichkeit, das WLAN-Gateway von unterwegs anzusteuern. Hierfür benötigen Sie ein:

- HomePod ab tvOS 11.3
- Apple TV ab tvOS 11.3
- iPad ab iOS 11.3

7.2 Einrichtung weiterer Dienste

Zur Einrichtung der Sprachsteuerung über die Google Home App, Google Assistant oder die Amazon Alexa App folgen Sie den Anweisungen der entsprechenden Dienste.

1. Registrieren Sie sich unter: <https://cd.hoermann.com>
2. Zur Einrichtung müssen Sie die Reset-Taste 2 Sekunden gedrückt halten.
3. Warten Sie, bis die LED 2 x blinkt. Das Gerät ist nun im Einrichtungsmodus.
4. Folgen Sie den Anweisungen in der Benutzerführung.
5. Aktivieren Sie den Google Dienst / Amazon Skill Hörmann Tor
 - a. Die erforderliche PIN für den Google Dienst finden Sie in Ihrem Benutzerkonto der Hörmann Cloud. Die PIN wird für jedes Hörmann Gateway einzeln vergeben.

8 Geräte-Reset

Es gibt 2 verschiedene Möglichkeiten für einen Geräte-Reset:

1. Zurücksetzen der WLAN-Verbindung
 - ▶ Öffnen Sie das Gehäuse.
 - ▶ Drücken Sie die Reset-Taste.
 - ▶ Halten Sie die Reset-Taste gedrückt, bis das WLAN-Symbol schnell blinkt.
 - ▶ Lassen Sie die Reset-Taste los.

- ▶ Die WLAN-Verbindung ist zurückgesetzt.
2. Zurücksetzen auf Werkseinstellung
- ▶ Öffnen Sie das Gehäuse.
 - ▶ Drücken Sie die Reset-Taste.
 - ▶ Halten Sie die Reset-Taste gedrückt, bis das WLAN-Symbol schnell blinkt und anschließend erlischt.
 - ▶ Das Gerät ist nun auf Werkseinstellung zurückgesetzt.
 - ▶ Entfernen Sie das Gerät aus der Home App.

HINWEIS:

Wenn die Reset-Taste vorzeitig losgelassen wird, bricht der Geräte-Reset ab. Die WLAN-Verbindung oder das Gerät ist nicht auf Werkseinstellung zurückgesetzt.

9 Statusanzeige

Mit dem weißen WLAN-Symbol können Hinweise und Fehler identifiziert werden.

Anzeigeart	Intervall	Hinweis / Fehler
leuchtet dauerhaft	-	Verbindung zum WLAN-Router ist hergestellt
blinkt langsam mit Pause	1 x	Verbindung zum Antrieb ist hergestellt
	2 x	Einrichtungsmodus gestartet (Onboarding)
	3 x	Keine Verbindung zum WLAN hergestellt
	4 x	Schlechte WLAN-Verbindung
	5 x	Identifizieren
	6 x	WAC-Modus
	7 x	HCP-Fehler

9.1 Definition Blinkfrequenzen

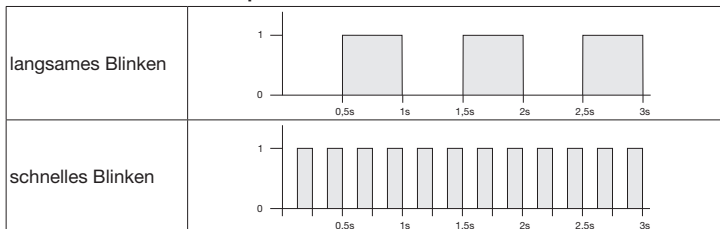

10 Reinigung

ACHTUNG

Beschädigung des WLAN-Gateway durch falsche Reinigung

- ▶ Reinigen Sie das WLAN-Gateway nur mit einem sauberen weichen Tuch.

HINWEIS

Regelmäßiger Gebrauch von Desinfektionsmitteln kann Schäden am WLAN-Gateway verursachen.

11 Entsorgung



Verpackung sortenrein entsorgen.



Elektro- und Elektronikgeräte müssen in den dafür eingerichteten Annahme- und Sammelstellen abgegeben werden.

11.1 Entsorgung von Elektroaltgeräten in Deutschland

Wichtige Informationen nach dem Elektro- und Elektronikgerätegesetz (ElektroG)

Wir weisen Besitzer von Elektro- und Elektronikaltgeräten darauf hin, dass Elektroaltgeräte gemäß den geltenden gesetzlichen Vorschriften einer vom Siedlungsabfall getrennten Entsorgung zuzuführen sind.

Entsorgung

In den Elektroaltgeräten enthaltene Batterien und Akkumulatoren, die nicht fest vom Elektroaltgerät umschlossen sind, sowie Lampen, die zerstörungsfrei aus dem Elektroaltgerät entnommen werden können, sind vor deren Abgabe an einer Entsorgungsstelle zerstörungsfrei von diesem zu trennen und einer vorgesehenen Entsorgung zuzuführen. Soweit unsere Geräte Batterien oder Akkumulatoren enthalten, entnehmen Sie weitere Informationen zum Typ und chemischen System der Batterie sowie zu deren Entnahme, der Bedienungsanleitung des jeweiligen Geräts.



Das dargestellte und auf Elektro- und Elektronikaltgeräten aufgebrachte Symbol einer durchgestrichenen Abfalltonne weist zusätzlich auf die Pflicht zur getrennten Entsorgung hin.

Rückgabe im Einzelhandel oder beim Entsorgungsträger

Elektrofachmärkte und Lebensmittelläden sind nach § 17 ElektroG unter bestimmten Voraussetzungen zur Rücknahme von Elektro- und Elektronikaltgeräten verpflichtet. Stationäre Vertrieber müssen bei Verkauf eines neuen Elektro- und Elektronikgeräts ein Elektroaltgerät der gleichen Art kostenfrei zurücknehmen (1:1 Rücknahme). Dies gilt auch bei Lieferungen nach Hause. Diese Vertrieber müssen außerdem bis zu 3 kleine Elektroaltgeräte (≤ 25 cm) zurücknehmen, ohne dass dies an einen Neukauf geknüpft werden darf (0:1 Rücknahme).

Daneben ist die Rückgabe von Elektroaltgeräten auch bei einer offiziellen Abgabestelle der öffentlich-rechtlichen Entsorgungsträger möglich.

Löschung personenbezogener Daten

Für die Löschung personenbezogener Daten auf den zu entsorgenden Elektroaltgeräten sind Sie als Endnutzer vor der Abgabe selbst verantwortlich.

12 Technische Daten

Modell	WLAN-Gateway
Frequenz	2.400...2.483,5 MHz
Sendeleistung	max. 100 mW (EIRP)
Spannungsversorgung	24 V DC
zul. Umgebungstemperatur	-20 °C bis +60 °C
maximale Luftfeuchtigkeit	93 % nicht kondensierend
Schutzart	IP 24
Anschlusskabel	2 m
Abmessungen (B x H x T)	80 x 80 x 35 mm

13 Rechtliche Hinweise

© 2019 Apple Inc. Alle Rechte vorbehalten. Apple, das Apple-Logo, Apple TV, Apple Watch, iPad, iPad Air, iPad Mini, iPhone, iPod, iPod touch, iTunes, Mac und Siri sind Marken von Apple Inc., eingetragen in den USA und anderen Ländern. HomeKit, HomePod, Multi-Touch und tvOS sind Marken von Apple Inc.

Mit dem Works with Apple HomeKit Logos wurde ein elektronisches Zubehör speziell für den Anschluss an einen iPod touch, ein iPhone oder ein iPad entwickelt und vom Entwickler entsprechend zertifiziert. Das Zubehör erfüllt die Apple-Leistungsstandards. Apple ist nicht verantwortlich für den Betrieb dieses Geräts oder die Einhaltung von Sicherheits- und behördlichen Standards.

Das Wi-Fi-CERTIFIED™ Logo ist eine Zertifizierungsmarke der Wi-Fi Alliance®.

Amazon, Alexa und alle zugehörigen Logos sind Marken von Amazon.com, Inc. oder seinen verbundenen Unternehmen.

Google ist eine Marke von Google LLC.

14 EU-Konformitätserklärung

Hersteller Hörmann KG Verkaufsgesellschaft
 Adresse Upheider Weg 94 – 98
 33803 Steinhagen
 Deutschland



Hiermit erklärt der o. a. Hersteller in alleiniger Verantwortung, dass sich dieses Produkt

Gerät	WLAN-Gateway
Modell	WLAN-Gateway
Bestimmungsgemäße Verwendung	Sendeeinheit zum Ansteuern von Antrieben und Schranken
Sendefrequenzband	2.400...2.483,5 MHz
Strahlungsleistung	max. 100 mW (EIRP)

aufgrund seiner Konzipierung und Bauart in der von uns in Verkehr gebrachten Ausführung den einschlägigen grundlegenden Anforderungen der nachstehend aufgeführten Richtlinien bei bestimmungsgemäßer Verwendung entsprechen:

2014/53/EU (RED)	EU-Richtlinie Funkanlagen
2015/863/EU (RoHS)	Beschränkung der Verwendung gefährlicher Stoffe

Angewandte Normen und Spezifikationen

EN 62368 – 1:2014 + AC:2015 + A11:2017	Produktsicherheit (Artikel 3.1(a) der 2014/53/EU)
EN 62311:2008	Gesundheit (Artikel 3.1(a) der 2014/53/EU)
EN 301489 – 1 V2.2.3	Elektromagnetische Kompatibilität (Artikel 3.1(b) der 2014/53/EU)
EN 301489 – 17 V3.2.2 (draft)	
EN 300328 V2.2.2	Effiziente Nutzung des Funkspektrums (Artikel 3.2 der 2014/53/EU)
EN IEC 63000:2018	Beschränkung der Verwendung gefährlicher Stoffe

Bei einer nicht mit uns abgestimmten Änderung des Geräts verliert diese Erklärung ihre Gültigkeit.

Steinhagen, den 14.06.2021

ppa. Axel Becker
 Geschäftsleitung

Contents

1	About these instructions	12
2	Safety instructions	13
2.1	Intended use.....	13
2.2	Symbols used.....	13
2.3	Safety instructions for operation.....	13
2.4	Data protection notice.....	14
3	Scope of delivery	14
4	Product description (see figure 1)	14
5	Fitting and installation (see figure 2)	15
6	Home application (App)	15
6.1	System requirements.....	15
7	Initial start-up	15
7.1	Home App set up.....	15
7.1.1	Adding devices.....	16
7.1.2	Additional applications.....	16
7.2	Setting up other services.....	16
8	Reset	16
9	Status display	17
9.1	Definition of flash frequencies.....	17
10	Cleaning	17
11	Disposal	17
12	Technical data	18
13	Legal notices	18
14	EU Declaration of Conformity	19
15	UK Declaration of Conformity	20

1 About these instructions

These instructions are divided into a text section and an illustrated section. The instructions contain important information on the product, and especially safety instructions and warnings.

- ▶ Read through the instructions carefully.
- ▶ Keep these instructions in a safe place.

NOTICE

Observe all specifications, standards and safety regulations applicable at the location where the WiFi gateway is installed.

2 Safety instructions

2.1 Intended use

The WiFi gateway is a transmitter for controlling operators and barriers. In conjunction with the Apple HomeKit and/or a voice assistant, the WiFi gateway can control door travel.

You will find the compatibility overview at:



www.hoermann-docs.com/229817

Other types of application are prohibited. The manufacturer is not liable for damage caused by improper use or incorrect operation.

2.2 Symbols used



The Works with Apple HomeKit word mark and logos are registered trademarks of Apple Inc. and are used by Hörmann KG Verkaufsgesellschaft under licence. Other trademarks and brand names are the property of their respective owners.



The Wi-Fi-CERTIFIED™ logo is a certification mark of the Wi-Fi Alliance® and is used by Hörmann KG Verkaufsgesellschaft under licence. Other trademarks and brand names are the property of their respective owners.



Google is a brand of Google LLC.

Amazon, Alexa and all other corresponding logos are brands of Amazon.com, Inc. or its associated companies.

2.3 Safety instructions for operation

To avoid putting the operational safety of the system at risk, a cyber security analysis of the connected IT components must be performed by the user before initial start-up.

⚠ WARNING

Risk of injury during intended or unintended door run

- ▶ Make sure that the WiFi gateway is kept away from children!
- ▶ Make sure that the WiFi gateway is only used by people who have been instructed on how the remote-control system functions.
- ▶ Automation or control of an automatic door system without view of the door is permitted if a photocell has been installed on the door in addition to the standard power limit.
- ▶ Drive or walk through the door openings only when the door is in the OPEN end-of-travel position.
- ▶ Never stand in the door's area of travel.
- ▶ Ensure that the remote-controlled operation of devices does not result in danger to persons or objects or that these risks are covered by safety equipment.
- ▶ Observe the manufacturer information for the remote-controlled devices.

ATTENTION

External voltage at the connecting terminals

External voltage at the connecting terminals will destroy the electronics.

- ▶ Do not apply any mains voltage (230 / 240 V AC) to the connecting terminals.

Functional impairment caused by effects of the environment

High temperatures, water and dirt impair the function of the WiFi gateway. Protect the device from the following factors:

- Direct sunlight
- Moisture
- Dust

2.4 Data protection notice

When remotely operating the gateway, the product master data and the switching processes are transmitted to the Hörmann portal.

Observe the data protection notices on the portal or in the app.

3 Scope of delivery

- WLAN gateway
- Brief instructions
- Fitting accessories
- System cable (1 × 2 m)
- HomeKit code

Optional: HCP adapter

4 Product description (see figure 1)

- | | |
|-------------------------------|----------------------|
| ① WiFi gateway housing | ② WiFi symbol, white |
| ③ Connection socket (BUS) | ④ Seal (cable) |
| ⑤ Reset button | ⑥ Green LED |
| ⑦ Seal (WiFi gateway housing) | |

5 Fitting and installation (see figure 2)

The choice of the fitting location affects the range.

- ▶ Prior to fitting, verify that the WiFi signal can reach the selected fitting site.
- ▶ Make sure that your smartphone has at least two bars.
 - Determine the best orientation, by trial and error, if required.

When fitting the WiFi gateway, make sure that the fitting location

- is protected from direct rain.
- is protected from direct sunlight.
- is on the north side of your system, if possible, and not on the weather side.
- is far away from eaves.
- the recommended minimum distance from your repeater / router is maintained.

NOTICE

Remove the set up code after outdoor fitting. Keep the set up code in a safe place.

6 Home application (App)

The communication between the iPhone, iPad or iPod touch and the HomeKit-capable WiFi gateway is secured by the HomeKit technology.

Your garage door operators / entrance gate operators or barrier systems can be controlled with the Home App. In addition to controlling your door or your barrier system, the app shows you the door / barrier position.

NOTICE

Please note that not every service is available in every country.

6.1 System requirements

Access from home

iOS device	Software version
iPhone, iPad or iPod touch	From iOS 11.3

iCloud remote access

iOS device	Software version
HomePod, Apple TV	From tvOS 11.3
iPad	From iOS 11.3

7 Initial start-up

7.1 Home App set up

Before setting up the device, confirm the following:

- The device is connected to the operator, the WiFi symbol flashes 6 x
- The iPhone is connected to the WiFi router

A BUS scan may be required depending on the operator type. Please see the operator or barrier instructions for information.

7.1.1 Adding devices

1. Open the Home app.
2. Select **Add device**.
3. Follow the steps in the user interface.
4. Coupling the Home app with the WLAN may take up to 1 minute.

NOTICE

The WiFi gateway is already connected to a voice assistant.

- ▶ Press and hold the reset button for 5 seconds until the WiFi symbol flashes quickly and then goes out. Release the Reset button. The device is in WAC mode as soon as the LED flashes 6 x.

7.1.2 Additional applications

You can also actuate the WiFi gateway while on the go. To do so, you need:

- HomePod from tvOS 11.3
- Apple TV from tvOS 11.3
- iPad from iOS 11.3

7.2 Setting up other services

To set up the voice control via the Google Home app, Google Assistant or the Amazon Alexa app, follow the instructions for the corresponding services.

1. Register at: <https://cd.hoermann.com>
2. Press and hold the reset button for 2 seconds to set up.
3. Wait until the LED flashes 2 x. The device is now in set up mode.
4. Follow the instructions in the user interface.
5. Activate the Google service / Amazon Skill Hörmann door
 - a. The PIN required for the Google service can be found in your Hörmann Cloud user account. This is assigned individually for each Hörmann gateway.

8 Reset

There are two different options for resetting the device:

1. Resetting the WiFi connection
 - ▶ Open the housing.
 - ▶ Press the Reset button.
 - ▶ Keep the reset button pressed until the WiFi symbol flashes quickly.
 - ▶ Release the Reset button.
 - ▶ The WiFi connection is reset.
2. Resetting to the factory setting
 - ▶ Open the housing.
 - ▶ Press the Reset button.
 - ▶ Keep the reset button pressed until the WiFi symbol flashes very quickly and then goes out.
 - ▶ The device has now been reset to the factory setting.
 - ▶ Remove the device from the Home app.

NOTICE

If the reset button is released prematurely, the device reset is aborted. The WiFi connection or the device is not reset to the factory setting.

9 Status display

The white WiFi symbol identifies notes and errors.

Display type	Interval	Note / error
Continuously illuminated	-	Connection established to WLAN router
Flashes slowly with pause	1 x	Connection established to operator
	2 x	Set up mode started (Onboarding)
	3 x	No connection established to WLAN router
	4 x	Poor WiFi connection
	5 x	Identifying
	6 x	WAC-mode
	7 x	HCP error

9.1 Definition of flash frequencies

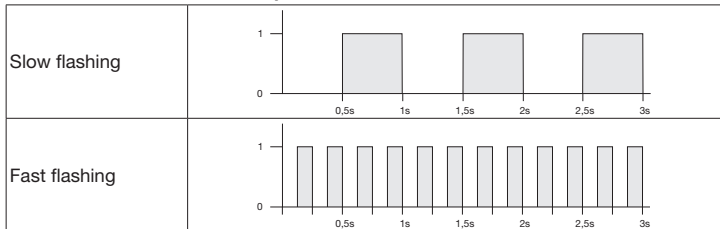

10 Cleaning

ATTENTION

Damage to the WiFi gateway through improper cleaning

- ▶ Only clean the WiFi gateway with a clean and soft cloth.

NOTICE

Regular use of disinfectants can cause damage to the WiFi gateway.

11 Disposal



Dispose of the packaging sorted by materials



Electrical and electronic devices must be returned to the appropriate recycling facilities.

12 Technical data

Model	WLAN gateway
Frequency	2,400 – 2,483.5 MHz
Transmitting power	Max. 100 mW (EIRP)
Power supply	24 V DC
Perm. ambient temperature	-20 °C to +60 °C
Maximum humidity	93%, non-condensing
Protection category	IP 24
Connection cable	2 m
Dimensions (W × H × D)	80 × 80 × 35 mm

13 Legal notices

© 2019 Apple Inc. All rights reserved. Apple, the Apple-Logo, Apple TV, Apple Watch, iPad, iPad Air, iPad Mini, iPhone, iPod, iPod touch, iTunes, Mac and Siri are all brands of Apple Inc., registered in the USA and in other countries. HomeKit, HomePod, Multi-Touch and tvOS are brands of Apple Inc.

Electronic accessories were developed for connection to an iPod touch, iPhone or iPad and certified by the developer accordingly with the Works with Apple HomeKit logo. These accessories meet Apple performance standards. Apple is not responsible for the operation of this device or compliance with the safety and authority standards.

The Wi-Fi-CERTIFIED™ logo is a certification mark of the Wi-Fi Alliance®.

Amazon, Alexa and all other corresponding logos are brands of Amazon.com, Inc. or its associated companies.

Google is a brand of Google LLC.

14 EU Declaration of Conformity

Manufacturer Hörmann KG Verkaufsgesellschaft
 Address Upheider Weg 94-98
 33803 Steinhagen
 Germany



The manufacturer above herewith declares under his sole responsibility that the product

Device	WLAN gateway
Model	WLAN gateway
Intended use	Transmitter for controlling operators and barriers
Transmitting frequency band	2,400 – 2,483.5 MHz
Radiant power	Max. 100 mW (EIRP)

conforms to the respective essential requirements of the directives listed below with intended use, on the basis of its style and type in the version marketed by us:

2014/53/EU (RED)	EU Directive for Radio Equipment
2015/863/EU (RoHS)	Restriction of the use of certain hazardous substances

Applied standards and specifications

EN 62368-1:2014 + AC:2015 + A11:2017	Product safety (Article 3.1(a) of 2014/53/EU)
EN 62311:2008	Health (Article 3.1(a) of 2014/53/EU)
EN 301489-1 V2.2.3	Electromagnetic compatibility (Article 3.1(b) of 2014/53/EU)
EN 301489-17 V3.2.2 (draft)	
EN 300328 V2.2.2	Efficient use of the radio spectrum (Article 3.2 of 2014/53/EU)
EN IEC 63000:2018	Restriction of the use of certain hazardous substances

Any modification made to the device without our express permission and approval shall render this declaration null and void.

Steinhagen, 14.06.2021

Axel Becker,
 Management

15 UK Declaration of Conformity

Manufacturer Hörmann UK Ltd.
 Address Gee Road
 Coalville
 LE67 4JW
 GB-Leicestershire



The manufacturer above herewith declares under his sole responsibility that the product

Device	WLAN gateway
Model	WLAN gateway
Intended use	Transmitter for controlling operators and barriers
Transmitting frequency band	2400...2483.5 MHz
Radiated power	Max. 100 mW (EIRP)

conforms to the respective essential requirements of the UK regulations listed below with intended use, on the basis of its style and type in the version marketed by us:

2017 No. 1206	UK Radio Equipment Regulations 2017
2012 No. 3032	UK Restriction of the use of certain Hazardous Substances 2012

Applied standards and specifications

EN 62368-1:2014 + AC:2015 + A11:2017	Product safety (Article 6.1(a) of 2017 No. 1206)
EN 62311:2008	Health (Article 6.1(a) of 2017 No. 1206)
EN 301489-1 V2.2.3	Electromagnetic compatibility (Article 6.1(b) of 2017 No. 1206)
EN 301489-17 V3.2.2 (draft)	
EN 300328 V2.2.2	Efficient use of the radio spectrum (Article 6.2 of 2017 No. 1206)
EN IEC 63000:2018	Restriction of the use of certain hazardous substances

Any modification made to this device without our express permission and approval shall render this declaration null and void.

Coalville, 14.06.2021

Wolfgang Gorner
 Managing Director

Table des matières

1	A propos de ces instructions.....	21
2	Consignes de sécurité.....	22
2.1	Utilisation appropriée.....	22
2.2	Symboles utilisés.....	22
2.3	Consignes de sécurité concernant le fonctionnement.....	22
2.4	Remarque sur la protection des données.....	23
3	Matériel livré.....	23
4	Description produit (voir Fig. 1).....	24
5	Montage et installation (voir Fig. 2).....	24
6	Application (appli) Home.....	24
6.1	Configuration système requise.....	24
7	Mise en service.....	25
7.1	Configuration de l'application Home.....	25
7.1.1	Ajout d'appareils.....	25
7.1.2	Applications supplémentaires.....	25
7.2	Configuration d'autres services.....	25
8	Réinitialisation de l'appareil.....	26
9	Affichage de statut.....	26
9.1	Définition des fréquences de clignotement.....	27
10	Nettoyage.....	27
11	Élimination.....	27
12	Données techniques.....	28
13	Mentions légales.....	28
14	Déclaration de conformité UE.....	29

1 A propos de ces instructions

Les présentes instructions se composent d'une partie texte et d'une partie illustrée. Les instructions comprennent des informations importantes sur le produit, notamment des consignes de sécurité et des avertissements.

- ▶ Veuillez lire les instructions attentivement.
- ▶ Conservez ces instructions en lieu sûr.

AVIS

Respectez toutes les dispositions, normes et directives de sécurité applicables sur le site d'exploitation de la passerelle WiFi.

Toute transmission ou reproduction de ce document, toute exploitation ou communication de son contenu sont interdites, sauf autorisation expresse. Tout manquement à cette règle est illicite et expose son auteur au versement de dommages et intérêts. Tous droits réservés en cas de dépôt d'un brevet, d'un modèle d'utilité ou d'agrément. Sous réserve de modifications.

2 Consignes de sécurité

2.1 Utilisation appropriée

La passerelle WiFi est une unité émettrice pour la commande de motorisations et de barrières. La passerelle WiFi permet, entre autres, de contrôler le mouvement de porte avec le HomeKit d'Apple et/ou avec un assistant vocal.

Vous trouverez le récapitulatif de compatibilité sur :



www.hoermann-docs.com/229817

Tout autre type d'utilisation est interdit. Le fabricant décline toute responsabilité en cas de dommages provenant d'une utilisation inappropriée ou incorrecte.

2.2 Symboles utilisés



La marque verbale et les logos Works with Apple HomeKit sont des marques déposées d'Apple Inc. et sont utilisés par Hörmann KG Verkaufsgesellschaft sous licence. Les autres marques et noms commerciaux appartiennent à leurs propriétaires respectifs.



Le logo Wi-Fi CERTIFIED™ est une marque de certification de la Wi-Fi Alliance® et est utilisé par Hörmann KG Verkaufsgesellschaft sous licence. Les autres marques et noms commerciaux appartiennent à leurs propriétaires respectifs.



Google est une marque de Google LLC.

Amazon, Alexa et tous les logos associés sont des marques d'Amazon.com, Inc. ou de ses sociétés affiliées.

2.3 Consignes de sécurité concernant le fonctionnement

Afin de ne pas compromettre la sécurité de fonctionnement de l'installation, une analyse de la cybersécurité des composants informatiques connectés doit avoir été effectuée par l'utilisateur avant la mise en service.

AVERTISSEMENT

Risque de blessure en cas de mouvement de porte, intentionnel ou non

- ▶ Assurez-vous que la passerelle WiFi reste hors de portée des enfants !
- ▶ Assurez-vous que la passerelle WiFi est uniquement utilisée par des personnes déjà initiées au fonctionnement de l'installation télécommandée.
- ▶ Si vous avez installé une cellule photoélectrique sur la porte en plus du limiteur d'effort présent de série, une automatisation ou la commande d'un ensemble de porte motorisé sans contact visuel avec la porte est autorisée.
- ▶ N'empruntez les ouvertures de porte en véhicule ou à pied que lorsque la porte s'est immobilisée en position finale Ouvert.
- ▶ Ne restez jamais dans la zone de débattement de la porte.
- ▶ Assurez-vous que la commande à distance d'appareils ne présente aucun danger pour les personnes ou le matériel et, le cas échéant, éliminez ces risques au moyen de dispositifs de sécurité.
- ▶ Veuillez observer les consignes du fabricant pour les appareils télécommandés.

AVERTISSEMENT

Courant étranger aux bornes de raccordement

Un courant étranger aux bornes de raccordement entraîne une destruction de l'électronique.

- ▶ N'appliquez aucune tension secteur (230 – 240 V CA) aux bornes de raccordement de la commande.

Altération du fonctionnement due à des intempéries

Des températures élevées ainsi que la présence d'eau ou de poussière peuvent altérer les fonctions de la passerelle WiFi. Protégez l'appareil contre les influences suivantes :

- Exposition directe au soleil
- Humidité
- Poussière

2.4 Remarque sur la protection des données

En cas de commande à distance de la passerelle, les données de base du produit ainsi que les commutations sont transmises au portail Hörmann.

Veuillez tenir compte des remarques sur la protection des données figurant sur le portail ou dans l'appli.

3 Matériel livré

- Passerelle WiFi
- Instructions succinctes
- Accessoires de fixation
- Câble de connexion (1 x 2 m)
- Code HomeKit

En option : adaptateur HCP

4 Description produit (voir Fig. 1)

- | | |
|---|----------------------|
| ① Boîtier de la passerelle WiFi | ② Icône WiFi blanche |
| ③ Douille de raccordement (BUS) | ④ Joint (câble) |
| ⑤ Touche de réinitialisation | ⑥ LED verte |
| ⑦ Joint (boîtier de la passerelle WiFi) | |

5 Montage et installation (voir Fig. 2)

Le choix du site de montage influe sur la portée.

- ▶ Avant le montage, vérifiez l'intensité du signal WiFi sur le site de montage choisi.
- ▶ Assurez-vous de voir au moins deux barres ou plus sur votre smartphone.
 - Le cas échéant, procédez à des tests pour déterminer la meilleure orientation.

Lors du montage de la passerelle WiFi, assurez-vous que le lieu de montage

- est protégé de la pluie directe,
- n'est pas soumis à une exposition solaire directe,
- se trouve dans la mesure du possible sur la face nord de votre installation, et non sur la face exposée aux intempéries,
- est situé à une grande distance des avant-toits.
- respecte la distance minimale recommandée par rapport à votre répéteur / routeur.

AVIS

Après le montage à l'extérieur, retirez le code de configuration. Conservez le code de configuration en lieu sûr.

6 Application (appli) Home

La communication entre l'iPhone, l'iPad ou l'iPod touch et la passerelle WiFi compatible HomeKit est assurée par la technologie HomeKit.

L'application Home vous permet de commander vos motorisations de portes de garage et de portails ainsi que vos installations de barrières. Outre la commande de votre porte ou de votre installation de barrière, l'application vous indique la position de la porte / barrière.

AVIS

Veillez noter que tous les services ne sont pas disponibles dans tous les pays.

6.1 Configuration système requise

Accès domestique

Appareil iOS	Version logicielle
iPhone, iPad ou iPod touch	iOS 11.3 ou supérieur

Accès à distance iCloud

Appareil iOS	Version logicielle
HomePod, Apple TV	tvOS 11.3 ou supérieur
iPad	iOS 11.3 ou supérieur

7 Mise en service

7.1 Configuration de l'application Home

Avant de configurer l'appareil, assurez-vous que les conditions suivantes sont remplies :

- l'appareil est connecté à la motorisation, l'icône WiFi clignote 6 x
- une connexion sans fil est établie entre le routeur WiFi et l'iPhone

Selon le type de motorisation, un scan BUS est nécessaire. Vous trouverez des informations à ce sujet dans les instructions de la motorisation ou de la barrière.

7.1.1 Ajout d'appareils

1. Ouvrez l'application Home.
2. Sélectionnez **Ajouter un appareil**.
3. Suivez les étapes du guide de l'utilisateur.
4. Le couplage du WiFi à l'application Home peut prendre jusqu'à 1 minute.

AVIS

La passerelle WiFi est déjà connectée à un assistant vocal.

- ▶ Maintenez la touche de réinitialisation enfoncée pendant 5 secondes jusqu'à ce que l'icône WiFi clignote rapidement, puis s'éteigne. Relâchez la touche de réinitialisation. Dès que la LED clignote 6 x, l'appareil est en mode WAC.

7.1.2 Applications supplémentaires

Vous avez la possibilité de commander la passerelle WiFi lorsque vous êtes en déplacement. A cette fin, vous aurez besoin de :

- HomePod tvOS 11.3 ou supérieur
- Apple TV tvOS 11.3 ou supérieur
- iPad iOS 11.3 ou supérieur

7.2 Configuration d'autres services

Pour configurer la commande vocale via l'application Google Home, Google Assistant ou l'application Amazon Alexa, suivez les instructions des services correspondants.

1. Inscrivez-vous sur : <https://cd.hoermann.com>
2. Pour procéder à la configuration, vous devez maintenir la touche de réinitialisation enfoncée pendant 2 secondes.
3. Attendez que la LED clignote 2 x. L'appareil est maintenant en mode de configuration.
4. Suivez les instructions du guide de l'utilisateur.
5. Activez le service Google / Amazon Skill « Porte Hörmann »
 - a. Vous trouverez le code PIN nécessaire pour le service Google dans votre compte d'utilisateur Hörmann Cloud. Il est attribué individuellement pour chaque passerelle Hörmann.

8 Réinitialisation de l'appareil

Vous disposez de 2 possibilités différentes pour une réinitialisation de l'appareil :

1. Réinitialisation de la connexion sans fil
 - ▶ Ouvrez le boîtier.
 - ▶ Appuyez sur la touche de réinitialisation.
 - ▶ Maintenez la touche de réinitialisation enfoncée jusqu'à ce que l'icône WiFi clignote rapidement.
 - ▶ Relâchez la touche de réinitialisation.
 - ▶ La connexion sans fil est réinitialisée.
2. Réinitialisation aux réglages d'usine
 - ▶ Ouvrez le boîtier.
 - ▶ Appuyez sur la touche de réinitialisation.
 - ▶ Maintenez la touche de réinitialisation enfoncée jusqu'à ce que l'icône WiFi clignote rapidement, puis s'éteigne.
 - ▶ L'appareil est à présent réinitialisé au réglage d'usine.
 - ▶ Retirez l'appareil de l'application Home.

AVIS

Si vous relâchez la touche de réinitialisation prématurément, la réinitialisation de l'appareil sera interrompue. La connexion sans fil ou l'appareil n'est pas réinitialisé au réglage d'usine.

9 Affichage de statut

L'icône WiFi blanche permet d'identifier des indications et erreurs.

Type d'affichage	Intervalle	Indication / Erreur
S'allume durablement	-	La connexion au routeur WiFi est établie
Clignote lentement avec pause	1 x	La connexion à la motorisation est établie
	2 x	Mode de configuration lancé (onboarding)
	3 x	Aucune connexion WiFi établie
	4 x	Mauvaise connexion WiFi
	5 x	Identification
	6 x	Mode WAC
	7 x	Erreur HCP

9.1 Définition des fréquences de clignotement

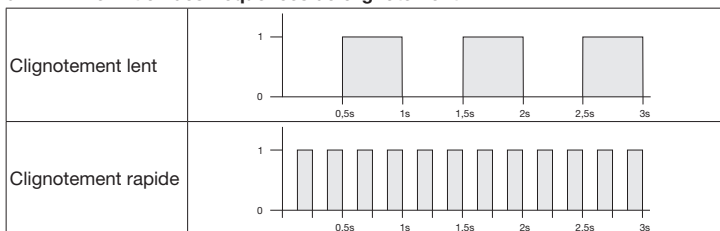

10 Nettoyage

AVERTISSEMENT

Endommagement de la passerelle WiFi dû à un nettoyage incorrect

- ▶ Nettoyez la passerelle WiFi uniquement à l'aide d'un chiffon propre et doux.

AVIS

L'utilisation régulière de désinfectants peut endommager la passerelle WiFi.

11 Elimination



Éliminez les emballages par type.



Les appareils électriques et électroniques doivent être remis aux points de collecte prévus à cet effet.



FR
Cet appareil,
ses accessoires
et piles
se recyclent

À DÉPOSER
EN MAGASIN



À DÉPOSER
EN DÉCHÈTERIE



OU

Points de collecte sur www.quefairedemesdechets.fr
Privilégiez la réparation ou le don de votre appareil !

12 Données techniques

Modèle	Passerelle WiFi
Fréquence	2 400...2 483,5 MHz
Puissance d'émission	Max. 100 mW (PIRE)
Alimentation en tension	24 V CC
Température ambiante autorisée	-20 °C à +60 °C
Humidité de l'air maximale	93 % sans condensation
Indice de protection	IP 24
Câble de raccordement	2 m
Dimensions (L x H x P)	80 x 80 x 35 mm

13 Mentions légales

© 2019 Apple Inc. Tous droits réservés. Apple, le logo Apple, Apple TV, Apple Watch, iPad, iPad Air, iPad Mini, iPhone, iPod, iPod touch, iTunes, Mac et Siri sont des marques déposées d'Apple Inc. aux États-Unis et dans d'autres pays. HomeKit, HomePod, Multi-Touch et tvOS sont des marques déposées d'Apple Inc.

Avec les logos Works with Apple HomeKit, un accessoire électronique a été développé spécifiquement pour la connexion à un iPod touch, iPhone ou iPad et certifié par le développeur. Cet accessoire répond aux normes de performance d'Apple. Apple n'est pas responsable du fonctionnement de cet appareil ni de sa conformité aux normes de sécurité et de réglementation.

Le logo Wi-Fi CERTIFIED™ est une marque de certification de Wi-Fi Alliance®.

Amazon, Alexa et tous les logos associés sont des marques d'Amazon.com, Inc. ou de ses sociétés affiliées.

Google est une marque de Google LLC.

14 Déclaration de conformité UE

Fabricant Hörmann KG Verkaufsgesellschaft
 Adresse Upheider Weg 94-98
 33803 Steinhagen
 Allemagne



Par la présente, le fabricant susmentionné déclare sous sa propre responsabilité que son produit

Appareil	Passerelle WiFi
Modèle	Passerelle WiFi
Utilisation appropriée	Unité émettrice pour la commande de motorisations et de barrières
Bande de fréquence d'émission	2 400...2 483,5 MHz
Puissance de rayonnement	Max. 100 mW (PIRE)

satisfait, sur le plan de la conception et de la fabrication et dans la version que nous commercialisons, aux exigences fondamentales des directives mentionnées en cas d'utilisation appropriée:

2014/53/UE (RED)	Directive UE sur les installations radio
2015/863/UE (RoHS)	Restriction concernant l'utilisation de matières dangereuses

Normes et spécifications appliquées

EN 62368-1:2014 + AC:2015 + A11:2017	Sécurité des produits (art. 3.1(a) de la norme 2014/53/UE)
EN 62311:2008	Santé (art. 3.1(a) de la norme 2014/53/UE)
EN 301489-1 V2.2.3	Compatibilité électromagnétique (article 3.1(b) de 2014/53/UE)
EN 301489-17 V3.2.2 (draft)	
EN 300328 V2.2.2	Utilisation efficace du spectre radio (article 3.2 de 2014/53/UE)
EN IEC 63000:2018	Restriction concernant l'utilisation de matières dangereuses

Toute modification non approuvée de l'appareil annule la validité de la présente déclaration.

Steinhagen, le 14/06/2021

p.p. Axel Becker
 Direction générale

Índice

1	Acerca de estas instrucciones	30
2	Indicaciones de seguridad	31
2.1	Uso apropiado	31
2.2	Símbolos utilizados.....	31
2.3	Indicaciones de seguridad para el funcionamiento.....	31
2.4	Aviso sobre la protección de datos	32
3	Volumen de suministro	32
4	Descripción del producto (ver imagen 1)	33
5	Montaje e instalación (ver foto 2)	33
6	Aplicación para el hogar (App)	33
6.1	Requisitos del sistema.....	33
7	Puesta en marcha	34
7.1	Configurar la Home App	34
7.1.1	Añadir dispositivos	34
7.1.2	Aplicaciones adicionales	34
7.2	Configuración de otros servicios	34
8	Restablecimiento de los ajustes del aparato	34
9	Indicación de estado	35
9.1	Definición de frecuencias de parpadeo	35
10	Limpieza	36
11	Reciclaje	36
12	Datos técnicos	36
13	Aviso legal	36
14	Declaración UE de conformidad	37

1 Acerca de estas instrucciones

Estas instrucciones están divididas en una parte de texto y otra parte de ilustraciones. Las instrucciones contienen información importante sobre el producto, en particular indicaciones de seguridad y advertencia.

- ▶ Lea estas instrucciones detenidamente.
- ▶ Guarde estas instrucciones a buen recaudo.

AVISO

Observe todas las regulaciones, normas y disposiciones de seguridad relevantes del lugar de uso la gateway de WiFi.

Quedan prohibidas la divulgación y la reproducción de este documento, así como su uso indebido y la comunicación del contenido, salvo por autorización explícita. Cualquier infracción comporta la obligación de prestar indemnización por daños y perjuicios. Se reservan todos los derechos, en particular para el caso de concesión de patente, de modelo de utilidad o industrial. Reservado el derecho a modificaciones.

2 Indicaciones de seguridad

2.1 Uso apropiado

La gateway de WiFi es una unidad de transmisión para controlar los automatismos y las barreras. La gateway WiFi puede controlar el movimiento de la puerta con Apple HomeKit o con un asistente de voz, entre otras cosas.

Puede encontrar un resumen de la compatibilidad en:



www.hoermann-docs.com/229817

No están permitidos otros usos. El fabricante no asume responsabilidad alguna por daños resultantes de un uso no previsto o un manejo incorrecto.

2.2 Símbolos utilizados



La marca verbal Works with Apple HomeKit y los logotipos son marcas registradas de Apple Inc. y la sociedad de ventas Hörmann KG las utiliza bajo licencia. Otras marcas y nombres de marcas pertenecen a su respectivo propietario.



El logotipo Wi-Fi-CERTIFIED™ es una marca de certificación de la Wi-Fi Alliance® y la sociedad de ventas Hörmann KG lo emplea bajo licencia. Otras marcas y nombres de marcas pertenecen a su respectivo propietario.



Google es una marca de Google LLC.

Amazon, Alexa y los logos respectivos son marcas de Amazon.com, Inc. o sus empresas vinculadas.

2.3 Indicaciones de seguridad para el funcionamiento

Para no poner en peligro la seguridad de funcionamiento del sistema, el usuario debe haber realizado un análisis de la ciberseguridad de los componentes informáticos conectados antes de la puesta en marcha.

ADVERTENCIA

Riesgo de lesiones durante el recorrido de puerta intencional o involuntario

- ▶ Asegúrese de que la gateway de WiFi no esté al alcance de los niños.
- ▶ Asegúrese de que solo utilicen la gateway de WiFi personas instruidas en el funcionamiento de la instalación controlada a distancia.
- ▶ Solo está permitido automatizar o manejar una instalación de puerta automática sin visión sobre la puerta si adicionalmente a la limitación de fuerza existente de serie se ha montado también una célula fotoeléctrica en la puerta.
- ▶ Atraviese el hueco de la puerta únicamente cuando la puerta se encuentre en la posición final ABIERTA.
- ▶ No permanezca parado nunca en la zona de movimiento de la puerta.
- ▶ Asegúrese de que el manejo a distancia de aparatos no suponga un riesgo para las personas ni para los objetos, o compruebe que estos riesgos queden cubiertos por dispositivos de seguridad.
- ▶ Tenga en cuenta las indicaciones del fabricante de los aparatos controlados a distancia.

ATENCIÓN

Tensión externa en los bornes de conexión

La presencia de tensión externa en los bornes de conexión puede destruir toda la electrónica.

- ▶ No conecte tensión de red (230-240 V CA) en los bornes de conexión del cuadro de maniobra.

Fallos del funcionamiento por influencias ambientales

Las temperaturas elevadas, el agua y la suciedad afectan al funcionamiento de la gateway de WiFi. Proteja el aparato de las siguientes influencias:

- Exposición directa a la radiación solar
- Humedad
- Acumulación de polvo

2.4 Aviso sobre la protección de datos

Al manejar la gateway a distancia, los datos maestros del producto y las operaciones de conmutación se transmiten al portal de Hörmann.

Tenga en cuenta la información sobre protección de datos en el portal o en la aplicación.

3 Volumen de suministro

- Gateway WiFi
- Instrucciones breves
- Complementos para fijación
- Cable de sistema (1 x 2 m)
- Código de HomeKit

Opcional: adaptador de HCP

4 Descripción del producto (ver imagen 1)

- | | |
|---|---------------------------|
| ① Carcasa de la gateway de WiFi | ② Símbolo de WiFi, blanco |
| ③ Casquillo de conexión (BUS) | ④ Junta (cable) |
| ⑤ Tecla de reset | ⑥ LED, verde |
| ⑦ Junta (carcasa de la gateway de WiFi) | |

5 Montaje e instalación (ver foto 2)

La elección del lugar de montaje influye en el alcance.

- ▶ Antes de proceder al montaje, verifique que la señal de WiFi llega al lugar de montaje elegido.
- ▶ Compruebe que en su teléfono inteligente se visualicen como mínimo dos barras.

- En caso dado, realice pruebas para determinar cuál es la mejor orientación.

Durante el montaje de la gateway de WiFi, asegúrese de que el lugar de montaje

- esté protegido de la lluvia directa.
- esté protegido de la radiación solar directa.
- a ser posible en el lado norte de su instalación y no en el lado más expuesto a las inclemencias meteorológicas.
- mantenga una distancia amplia respecto a los aleros del tejado.
- se mantenga la distancia mínima recomendada a su repetidor / router.

AVISO

Retire el código de instalación después del montaje en exteriores. Guarde el código de configuración a buen resguardo.

6 Aplicación para el hogar (App)

La comunicación entre iPhone, iPad o iPod touch y la gateway de WiFi compatible con HomeKit está garantizada a través de la tecnología de HomeKit.

Con la Home App, puede controlar los automatismos de la puerta del garaje, de la cancela de entrada o los sistemas de barrera. Además de controlar su sistema de puerta o barrera, la aplicación le muestra la posición de la puerta o barrera.

AVISO

Tenga en cuenta que hay servicios que no están disponibles en todos los países.

6.1 Requisitos del sistema

Acceso desde casa

Dispositivo iOS	Versión de software
iPhone, iPad o iPod touch	a partir de iOS 11.3

Acceso remoto a iCloud

Dispositivo iOS	Versión de software
HomePod, Apple TV	tvOS a partir de 11.3
iPad	a partir de iOS 11.3

7 Puesta en marcha

7.1 Configurar la Home App

Antes de configurar el aparato, compruebe los siguientes puntos:

- el aparato está conectado al automatismo, el símbolo de WiFi parpadea 6 veces.
- Hay una conexión WiFi entre el router WiFi y el iPhone

En función del tipo de automatismo, se necesita un BUS-Scan. Para más detalles, consulte las instrucciones del automatismo o de la barrera.

7.1.1 Añadir dispositivos

1. Abra la aplicación Home.
2. Seleccione **Añadir dispositivo**.
3. Siga los pasos que aparecen en la interfaz de usuario.
4. La conexión de la WLAN con la aplicación Home puede tardar hasta 1 minuto.

AVISO

La gateway de WiFi ya está conectada a un asistente de voz.

- ▶ Mantenga pulsada la tecla de reinicio durante 5 segundos hasta que el símbolo de WiFi parpadee rápidamente y a continuación se apague. Suelte la tecla de reset. En cuanto el LED parpadea 6 veces, el aparato está en modo WAC.

7.1.2 Aplicaciones adicionales

Tiene la opción de controlar la gateway de WiFi a distancia. Para ello requiere:

- HomePod a partir de tvOS 11.3
- Apple TV a partir de tvOS 11.3
- iPad a partir de iOS 11.3

7.2 Configuración de otros servicios

Para configurar el control por voz a través de la app Google Home, el Google Assistant o la app de Amazon Alexa, siga las instrucciones de los servicios correspondientes.

1. Regístrese en: <https://cd.hoermann.com>
2. Para configurarlo, debe mantener pulsada la tecla de reinicio durante 2 segundos.
3. Espere hasta que el LED parpadee 2 veces. El equipo está ahora en modo de configuración.
4. Siga las instrucciones de la interfaz de usuario.
5. Activar el servicio Google / Amazon Skill Hörmann puerta
 - a. Encontrará el PIN necesario para el servicio de Google en su cuenta de usuario de Hörmann Cloud. Se asigna individualmente para cada gateway Hörmann.

8 Restablecimiento de los ajustes del aparato

Existen 2 posibilidades distintas para realizar un restablecimiento de los ajustes del aparato:

1. Restablecer la conexión WiFi
 - ▶ Abra la carcasa.
 - ▶ Presione la tecla de reset.
 - ▶ Mantenga pulsada la tecla de reinicio hasta que el símbolo de WiFi parpadee rápidamente.

- ▶ Suelte la tecla de reset.
 - ▶ La conexión WiFi se restablece.
2. Restablecer al ajuste de fábrica
- ▶ Abra la carcasa.
 - ▶ Presione la tecla de reset.
 - ▶ Mantenga pulsada la tecla de reinicio hasta que el símbolo de WiFi parpadee rápidamente y a continuación se apague.
 - ▶ Se ha restablecido el ajuste de fábrica del aparato.
 - ▶ Elimine el aparato de la aplicación Home.

AVISO

Si suelta la tecla de reset antes de tiempo, el reset del aparato se interrumpe. La conexión de WiFi o el aparato no se ha restablecido al ajuste de fábrica.

9 Indicación de estado

El símbolo blanco del WiFi se puede utilizar para identificar los avisos y los errores.

Modo de visualización	Intervalo	Aviso / Error
Brilla permanentemente	-	Se ha establecido la conexión con el router WLAN
Parpadea lentamente con pausas	1 x	Se ha establecido la conexión con el automatismo
	2 x	Modo de configuración iniciado (onboarding)
	3 x	No se ha establecido la conexión con WLAN
	4 x	Mala conexión a la red WiFi
	5 x	Identificar
	6 x	Modo WAC
	7 x	Error de HCP

9.1 Definición de frecuencias de parpadeo

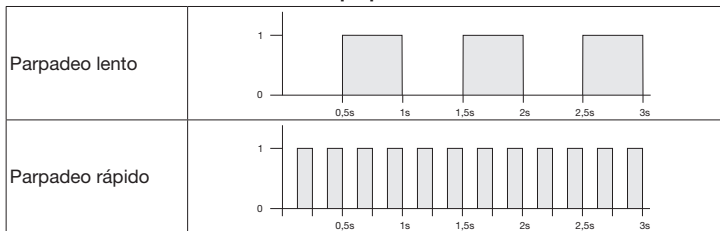

10 Limpieza

ATENCIÓN

Daños en la gateway de WiFi debido a una limpieza incorrecta

- ▶ Limpie la gateway WiFi únicamente con un paño suave y limpio.

AVISO

El uso regular de desinfectantes puede provocar daños en la gateway de WiFi.

11 Reciclaje



Elimine el embalaje de forma diferenciada.



Los dispositivos eléctricos y electrónicos deben entregarse en los puntos de recogida previstos para ello.

12 Datos técnicos

Modelo	Gateway WiFi
Frecuencia	2.400...2.483,5 MHz
Potencia de transmisión	Máx. 100 mW (EIRP)
Alimentación de tensión	24 V CC
Temperatura ambiente admisible	de -20 °C a + 60 °C
Humedad atmosférica máxima	93 % sin condensación
Índice de protección	IP 24
Cable de conexión	2 m
Medidas (An x Al x Pr)	80 x 80 x 35 mm

13 Aviso legal

© 2019 Apple Inc. Todos los derechos reservados. Apple, el logotipo de Apple, Apple TV, Apple Watch, iPad, iPad Air, iPad Mini, iPhone, iPod, iPod touch, iTunes, Mac y Siri son marcas de Apple Inc., registradas en EE. UU y en otros países. HomeKit, HomePod, Multi-Touch y tvOS son marcas de Apple Inc.

El desarrollador certifica con el logotipo Works with Apple HomeKit un accesorio electrónico especialmente desarrollado para la conexión con un iPod touch, un iPhone o un iPad. El accesorio cumple con los estándares de rendimiento de Apple. Apple no es responsable del funcionamiento de este aparato ni del cumplimiento con los estándares de seguridad y normativos.

El logotipo Wi-Fi-CERTIFIED™ es una marca de certificación de la Wi-Fi Alliance®

Amazon, Alexa y los logos respectivos son marcas de Amazon.com, Inc. o sus empresas vinculadas.

Google es una marca de Google LLC.

14 Declaración UE de conformidad

Fabricante Hörmann KG Verkaufsgesellschaft
 Dirección Upheider Weg 94-98
 33803 Steinhagen
 Alemania



Por la presente, el fabricante arriba indicado confirma bajo su exclusiva responsabilidad que este producto

Aparato	Gateway WiFi
Modelo	Gateway WiFi
Uso apropiado	Unidad de transmisión para controlar los automatismos y las barreras
Banda de frecuencia de transmisión	2.400...2.483,5 MHz
Potencia de radiación	Máx. 100 mW (EIRP)

corresponde según su concepto y tipo de construcción en la versión comercializada por nosotros a los requisitos básicos pertinentes estipuladas en las directivas siguientes siempre y cuando se respete la aplicación prevista:

2014/53/UE (RED)	Directiva de equipos radioeléctricos
2015/863/UE (RoHS)	Restricciones a la utilización de determinadas sustancias peligrosas en aparatos eléctricos y electrónicos

Normas y especificaciones aplicadas:

EN 62368-1:2014 + AC:2015 + A11:2017	Seguridad de productos (Artículo 3.1(a) de la 2014/53/UE)
EN 62311:2008	Salud (Artículo 3.1(a) de la 2014/53/UE)
EN 301489-1 V2.2.3	Compatibilidad electromagnética (Artículo 3.1(b) de la 2014/53/UE)
EN 301489-17 V3.2.2 (draft)	
EN 300328 V2.2.2	Utilización eficiente del espectro radioeléctrico (Artículo 3.2 de la 2014/53/UE)
EN IEC 63000:2018	Restricciones a la utilización de determinadas sustancias peligrosas en aparatos eléctricos y electrónicos

En caso de una modificación del aparato no acordada con nosotros, esta declaración perderá su validez.

Steinhagen, 14/06/2021

ppa. Axel Becker, Dirección

Содержание

1	Введение.....	38
2	Указания по безопасности.....	39
2.1	Использование по назначению.....	39
2.2	Используемые символы	39
2.3	Указания по безопасности при эксплуатации.....	40
2.4	Заявление о конфиденциальности.....	40
3	Объем поставки.....	41
4	Описание изделия (см. рис. 1)	41
5	Монтаж и электромонтаж (см. рис. 2).....	41
6	Приложение Home (App)	41
6.1	Требования к системе.....	42
7	Ввод в эксплуатацию	42
7.1	Настройка приложения Home App.....	42
7.1.1	Добавление устройств	42
7.1.2	Дополнительные возможности использования	42
7.2	Настройка других служб.....	42
8	Возврат прибора в исходное состояние (reset).....	43
9	Индикация состояния.....	43
9.1	Определение частоты мигания	44
10	Очистка	44
11	Утилизация	44
12	Технические данные	44
13	Правовые аспекты	45
14	Заявление о соответствии требованиям ЕС.....	46

1 Введение

Данное руководство делится на текстовую и иллюстративную части. В данном руководстве содержится важная информация об изделии, прежде всего, указания по технике безопасности и предупреждения об опасности.

- ▶ Внимательно прочтите данное руководство.
- ▶ Бережно храните руководство в надежном месте.

УВЕДОМЛЕНИЕ

Выполняйте все предписания, нормы и правила техники безопасности, действующие на месте эксплуатации шлюза Wi-Fi-Gateway

Без наличия специального разрешения запрещено любое распространение или воспроизведение данного документа, а также использование и размещение где-либо его содержания. Несоблюдение данного положения влечет за собой санкции в виде возмещения ущерба. Все объекты патентного права (патенты, полезные модели, зарегистрированные промышленные образцы и т.д.) защищены. Сохраняем за собой право на внесение изменений.

2 Указания по безопасности

2.1 Использование по назначению

Шлюз Wi-Fi-Gateway представляет собой блок передатчика для управления приводами и шлагбаумами. В комбинации с системой Apple HomeKit и /или голосовым помощником шлюз Wi-Fi-Gateway может, в том числе, управлять движением ворот.

Обзор совместимых устройств Вы найдете на сайте:



www.hoermann-docs.com/231684

Другие виды использования недопустимы. Производитель не несет ответственности за ущерб, возникший в результате неправильного использования изделия или его использования не по назначению.

2.2 Используемые символы



Словесный товарный знак «Works with Apple HomeKit» и логотипы – это зарегистрированные знаки компании Apple Inc., которые используются компанией Hörmann KG Verkaufsgesellschaft согласно лицензии. Другие фирменные знаки и торговые марки являются собственностью соответствующих владельцев.



Логотип «Wi-Fi-CERTIFIED™» является сертифицированной торговой маркой Wi-Fi Alliance® и используется компанией Hörmann KG Verkaufsgesellschaft согласно лицензии. Другие фирменные знаки и торговые марки являются собственностью соответствующих владельцев.



Google является торговой маркой Google LLC.

Amazon, Alexa и все соответствующие логотипы являются торговыми марками компании Amazon.com Inc. или связанных с ней фирм.

2.3 Указания по безопасности при эксплуатации

Во избежание угроз эксплуатационной безопасности системы, перед вводом в эксплуатацию пользователь должен провести анализ кибербезопасности подключенных IT-компонентов.

ОСТОРОЖНО

Опасность получения травм при преднамеренном или непреднамеренном движении ворот

- ▶ Следите за тем, чтобы шлюз Wi-Fi-Gateway не попал в детские руки!
- ▶ Убедитесь в том, что к использованию шлюза Wi-Fi-Gateway допускаются только лица, ознакомленные с правилами эксплуатации устройств с дистанционным управлением.
- ▶ Автоматизация или управление автоматическими воротами вне зоны видимости ворот допускается только при наличии на них светового барьера дополнительно к серийному ограничению усилия.
- ▶ Проезжать или проходить через проем ворот разрешается только, когда ворота находятся в конечном положении ОТКР.
- ▶ Никогда не стойте в зоне движения ворот.
- ▶ Убедитесь в том, что в ходе дистанционного управления устройствами люди и предметы не подвергаются никакой опасности или что подобные риски устраняются за счет использования устройств безопасности.
- ▶ Пожалуйста, обратите внимание на указания производителя устройств с дистанционным управлением.

ВНИМАНИЕ

Внешнее напряжение на соединительных клеммах

Внешнее напряжение на соединительных клеммах ведет к повреждению электроники.

- ▶ Не подводите к соединительным клеммам напряжение сети (230 / 240 В перем. тока).

Негативное влияние факторов окружающей среды на функционирование изделия

Высокие температуры, вода и грязь отрицательно влияют на работу шлюза Wi-Fi-Gateway. Защищайте устройство от следующих воздействий:

- Прямое воздействие солнечных лучей
- Влага
- Пыль

2.4 Заявление о конфиденциальности

При управлении шлюзом (Gateway) на расстоянии происходит передача основных данных изделия и процессов коммуникации с порталом Hörmann.

Обратите внимание на заявления о конфиденциальности на портале или в Приложении (App).

3 Объем поставки

- Шлюз Wi-Fi-Gateway
- Краткое руководство
- Крепежные принадлежности
- Системный провод (1 × 2 м)
- HomeKit Code

Опция: адаптер HCP

4 Описание изделия (см. рис. 1)

- | | |
|---|------------------------------|
| ① Корпус шлюза Wi-Fi-Gateway | ② Символ Wi-Fi, белого цвета |
| ③ Гнездо для подключения (BUS) | ④ Уплотнение (кабель) |
| ⑤ Клавиша возврата в исходное состояние | ⑥ Светодиод, зеленый |
| ⑦ Уплотнение (корпус шлюза Wi-Fi-Gateway) | |

5 Монтаж и электромонтаж (см. рис. 2)

Выбор места монтажа влияет на радиус действия сигнала.

- ▶ Перед монтажом проверьте силу сигнала беспроводной локальной сети Wi-Fi на выбранном месте монтажа.
- ▶ Убедитесь, что на Вашем смартфоне горят, как минимум, две полоски индикатора.
 - Определите наилучшее место расположения и ориентацию, при необходимости, экспериментальным путем.

При установке шлюза Wi-Fi-Gateway следите за тем, чтобы место монтажа

- было защищено от прямого попадания дождя.
- было защищено от прямого воздействия солнечных лучей.
- по возможности было с северной стороны Вашей системы и не с наветренной стороны.
- находилось на значительном расстоянии от выступов крыши.
- находилось с соблюдением рекомендуемого минимального расстояния до Вашего повторителя / роутера.

УВЕДОМЛЕНИЕ

После монтажа вне помещения удалите код устройства. Бережно храните код устройства в надежном месте.

6 Приложение Home (App)

Связь между устройствами iPhone, iPad или iPod touch и шлюзом Wi-Fi-Gateway с поддержкой HomeKit обеспечивается благодаря технологии HomeKit.

С помощью приложения Home Вы можете управлять Вашими приводами гаражных ворот, приводами въездных ворот и системами шлагбаумов. Помимо управления Вашими воротами или Вашей системой шлагбаумов Ваше приложение также отображает положение ворот / шлагбаума.

УВЕДОМЛЕНИЕ

Обратите внимание, что не все службы доступны во всех странах.

6.1 Требования к системе

Доступ из дома

Устройство iOS	Версия ПО
iPhone, iPad или iPod touch	Начиная с iOS 11.3

Удаленный доступ к iCloud

Устройство iOS	Версия ПО
HomePod, Apple TV	Начиная с tvOS 11.3
iPad	Начиная с iOS 11.3

7 Ввод в эксплуатацию

7.1 Настройка приложения Home App

Перед настройкой устройства убедитесь в выполнении следующих условий:

- Устройство соединено с приводом, символ Wi-Fi мигает 6 раз
- Между роутером Wi-Fi и iPhone установлено беспроводное соединение

В зависимости от типа привода требуется BUS-Scan. Подробности Вы найдете в руководстве привода или шлагбаума.

7.1.1 Добавление устройств

1. Откройте приложение Home App.
2. Выберите **Добавить устройство**.
3. Выполните необходимые операции согласно инструкциям.
4. На соединение WLAN с приложением Home App может потребоваться до 1-ой минуты.

УВЕДОМЛЕНИЕ

Шлюз Wi-Fi-Gateway уже подключен к голосовому ассистенту.

- ▶ Удерживайте клавишу возврата нажатой в течение 5 секунд, пока символ Wi-Fi не начнет быстро мигать и затем не погаснет. Отпустите клавишу возврата в исходное состояние. После того, как светодиод мигнет 6 раз, устройство будет находиться в режиме WAC.

7.1.2 Дополнительные возможности использования

Вы также можете пользоваться шлюзом Wi-Fi-Gateway, находясь вне дома.

Для этого Вам потребуется:

- HomePod начиная с версии tvOS 11.3
- Apple TV начиная с версии tvOS 11.3
- iPad начиная с версии iOS 11.3

7.2 Настройка других служб

Для настройки голосового управления через приложения Google Home App, Google Assistant или Amazon Alexa App следуйте указаниям соответствующей службы.

1. Зарегистрируйтесь на сайте <https://cd.hoermann.com>
2. Для настройки удерживайте клавишу сброса нажатой в течение 2 секунд.

3. Подождите, пока светодиод мигнет 2 раза. Теперь устройство находится в режиме настройки.
4. Следуйте инструкциям и подсказкам для пользователя.
5. Активируйте сервис Google / Amazon Skill «Ворота Hörmann»
 - a. Необходимый PIN для сервиса Google Вы найдете в Вашей учетной записи пользователя Hörmann Cloud. Для каждого шлюза Gateway Hörmann этот код выдается индивидуально.

8 Возврат прибора в исходное состояние (reset)

Возврат прибора в исходное состояние можно выполнить 2-мя разными способами:

1. Сброс соединения Wi-Fi
 - ▶ Откройте корпус.
 - ▶ Нажмите на клавишу возврата в исходное состояние.
 - ▶ Удерживайте клавишу возврата нажатой, пока символ Wi-Fi не начнет быстро мигать.
 - ▶ Отпустите клавишу возврата в исходное состояние.
 - ▶ Соединение Wi-Fi сброшено.
2. Восстановление заводских настроек
 - ▶ Откройте корпус.
 - ▶ Нажмите на клавишу возврата в исходное состояние.
 - ▶ Удерживайте клавишу возврата нажатой, пока символ Wi-Fi не начнет быстро мигать и затем не погаснет.
 - ▶ Заводская настройка устройства восстановлена.
 - ▶ Удалите устройство из приложения Home App.

УВЕДОМЛЕНИЕ:

Если отпустить клавишу возврата раньше времени, то возврат прибора в исходное состояние (reset) прервется. Сброса соединения Wi-Fi или сброса устройства до заводских настроек не произойдет.

9 Индикация состояния

С помощью белого символа Wi-Fi можно идентифицировать уведомления и ошибки.

Вид индикации	Периодический	Уведомление / Ошибка
Постоянно горит	-	Установлена связь с роутером WLAN
Мигает медленно с паузой	1 x	Соединение с приводом установлено
	2 x	Режим настройки запущен (Onboarding)
	3 x	Связь с WLAN не установлена
	4 x	Плохое соединение Wi-Fi
	5 x	Идентификация
	6 x	Режим WAC
	7 x	Ошибка устройства HCP

9.1 Определение частоты мигания

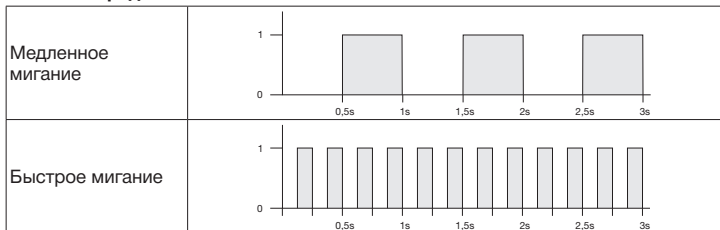

10 Очистка

ВНИМАНИЕ

Повреждение шлюза Wi-Fi-Gateway вследствие неправильной очистки

▶ Чистите шлюз Wi-Fi-Gateway чистой и мягкой салфеткой из ткани.

УВЕДОМЛЕНИЕ

Регулярное использование дезинфицирующих средств может привести к повреждению шлюза Wi-Fi-Gateway.

11 Утилизация



Утилизируйте упаковку согласно ее составу.



Электрические и электронные приборы подлежат сдаче в специальные пункты приема старых электроприборов с целью утилизации.

12 Технические данные

Модель	Шлюз Wi-Fi-Gateway
Частота	2.400...2.483,5 МГц
Излучаемая мощность	макс. 100 мВт (EIRP)
Напряжение питания	24 В пост. тока
Допустимая температура окружающей среды	От -20 °C до +60 °C
Макс. влажность воздуха	до 93 % без конденсации
Класс защиты	IP 24
Соединительный кабель	2 м
Размеры (Ш × В × Г)	80 × 80 × 35 мм

13 Правовые аспекты

© 2019 Apple Inc. Все права защищены. Apple, логотип Apple, Apple TV, Apple Watch, iPad, iPad Air, iPad Mini, iPhone, iPod, iPod touch, iTunes, Mac и Siri – это торговые марки Apple Inc., зарегистрированные в США и других странах. HomeKit, HomePod, Multi-Touch и tvOS – это торговые марки Apple Inc.

С помощью технологии «Works with Apple HomeKit» электронные принадлежности были специально разработаны и сертифицированы для подключения к iPod touch, iPhone или iPad. Принадлежности отвечают стандартам производительности Apple. Компания Apple не отвечает за эксплуатацию этого устройства, а также за соблюдение стандартов безопасности и официальных предписаний.

Логотип Wi-Fi-CERTIFIED™ является сертифицированной торговой маркой Wi-Fi Alliance®.

Amazon, Alexa и все соответствующие логотипы являются торговыми марками компании Amazon.com Inc. или связанных с ней фирм.

Google является торговой маркой Google LLC.

14 Заявление о соответствии требованиям ЕС

Фирма-производитель Hörmann KG Verkaufsgesellschaft
 Адрес Upheider Weg 94-98
 33803 Steinhagen
 Германия



Настоящим вышеуказанная фирма-производитель под собственную ответственность заявляет, что данное изделие:

Устройство	Шлюз Wi-Fi-Gateway
Модель	Шлюз Wi-Fi-Gateway
Использование по назначению	Блок передатчика для управления приводами и шлагбаумами
Частотный диапазон передатчика	2.400...2.483,5 МГц
Мощность излучения	макс. 100 мВт (EIRP)

благодаря принципам, лежащим в основе его конструкции, а также в предлагаемом нами на рынке исполнении, при условии использования по назначению соответствует основополагающим требованиям приведенных ниже Директив:

2014/53/EU (RED)	Директива ЕС на радиооборудование
2015/863/EC (RoHS)	Ограничение содержания опасных веществ

Примененные стандарты и спецификации

EN 62368-1:2014 + AC:2015 + A11:2017	Безопасность продукции (статья 3.1(a) стандарта 2014/53/EU)
EN 62311:2008	Здоровье и архитектура (статья 3.1(a) стандарта 2014/53/EU)
EN 301489-1 V2.2.3	Электромагнитная совместимость (статья 3.1(b) стандарта 2014/53/EU)
EN 301489-17 V3.2.2 (draft)	
EN 300328 V2.2.2	Эффективное использование спектра радиоволн (статья 3.2 стандарта 2014/53/EC)
EN IEC 63000:2018	Ограничение содержания опасных веществ

Это заявление утрачивает силу в случае не согласованного с нами изменения прибора.

Штайнхаген, 14.06.2021

Аксель Беккер (Axel Becker)
 Руководитель предприятия

Inhoudsopgave

1	Over deze handleiding	47
2	Veiligheidsinstructies	48
2.1	Gebruik volgens de voorschriften.....	48
2.2	Gebruikte symbolen.....	48
2.3	Veiligheidsinstructies voor de bediening	48
2.4	Privacy	49
3	Leveringsomvang	50
4	Productbeschrijving (zie afbeelding 1)	50
5	Montage en installatie (zie afbeelding 2)	50
6	Home Application (app)	50
6.1	Systeemvoorwaarden	50
7	Ingebruikname	51
7.1	Instellen Home-app	51
7.1.1	Toestellen toevoegen	51
7.1.2	Extra toepassingen.....	51
7.2	Instelling van verdere diensten	51
8	Toestel resetten	51
9	Statusweergave	52
9.1	Definitie knipperfrequenties	52
10	Reiniging	53
11	Verwijdering	53
12	Technische gegevens	53
13	Juridische aanwijzingen	53
14	EU-conformiteitsverklaring	54

1 Over deze handleiding

Deze handleiding is samengesteld uit een tekstdeel en illustraties. Deze handleiding bevat belangrijke informatie over het product, met name veiligheidsinstructies en waarschuwingsinformatie.

- ▶ Lees de handleiding zorgvuldig door.
- ▶ Bewaar deze handleiding zorgvuldig.

LET OP

Neem alle op de gebruikslocatie van de wifi-gateway geldende bepalingen, normen en veiligheidsinstructies in acht.

2 Veiligheidsinstructies

2.1 Gebruik volgens de voorschriften

De wifi-gateway is een zendeenheid voor het aansturen van aandrijvingen en slagbomen. De wifi-gateway kan met de Apple HomeKit en / of met een spraakassistent onder andere de deurbeweging aansturen.

Het compatibiliteitsoverzicht is te vinden op:



www.hoermann-docs.com/229817

Andere toepassingswijzen zijn niet toegestaan. De fabrikant is niet aansprakelijk voor schade die door ongeoorloofd gebruik of een verkeerde bediening wordt veroorzaakt.

2.2 Gebruikte symbolen



Het Works with Apple HomeKit-merkbeeld en de logo's zijn geregistreerde merken van Apple Inc. en worden onder licentie door de Hörmann KG Verkaufsgesellschaft gebruikt. Andere merken en merknamen zijn eigendom van de betreffende eigenaar.



Het Wi-Fi-CERTIFIED™-logo is een certificeringsmerk van Wi-Fi Alliance® en wordt onder licentie door de Hörmann KG Verkaufsgesellschaft gebruikt. Andere merken en merknamen zijn eigendom van de betreffende eigenaar.



Google is een handelsmerk van Google LLC.

Amazon, Alexa en alle bijbehorende logo's zijn handelsmerken van Amazon.com, Inc. of haar dochterondernemingen.

2.3 Veiligheidsinstructies voor de bediening

Om de bedrijfsveiligheid van het systeem niet in gevaar te brengen, moet de gebruiker vóór de ingebruikname een analyse van de cyberveiligheid van de aangesloten IT-componenten hebben uitgevoerd.

WAARSCHUWING
Gevaar voor lichamelijk letsel bij een opzettelijke of onopzettelijke deurbeweging

- ▶ Zorg ervoor dat kinderen de wifi-gateway niet in handen kunnen krijgen!
- ▶ Zorg ervoor dat de wifi-gateway alleen wordt gebruikt door personen die vertrouwd zijn met de werkwijze van de installatie met afstandsbediening.
- ▶ Een automatisering of de besturing van een automatische deurinstallatie zonder zicht op de deur / het hek is alleen toegestaan wanneer u naast de standaard aanwezige krachtbegrenzing ook een fotocel op de deur / het hek heeft geïnstalleerd.
- ▶ Rijd of loop pas door de deuropeningen wanneer de deur zich in de eindpositie OPEN bevindt.
- ▶ Blijf nooit in het bewegingsbereik van de deur staan.
- ▶ Zorg ervoor dat door de afstandsbediening van toestellen geen gevaar ontstaat voor personen of voorwerpen, of zorg ervoor dat deze risico's door aangepaste veiligheidsvoorzieningen worden voorkomen.
- ▶ Neem de instructies van de fabrikant van toestellen met een afstandsbediening in acht.

OPGELET
Externe spanning op de aansluitklemmen

Externe spanning op de aansluitklemmen leidt tot onherstelbare schade aan de elektronica.

- ▶ Zet geen netspanning (230 / 240 V AC) op de aansluitklemmen.

Belemmering van de werking door omgevingsinvloeden

Hoge temperaturen, water en vuil belemmeren de functies van de wifi-gateway. Bescherm het toestel tegen de volgende invloeden:

- direct zonlicht;
- vocht;
- stof

2.4 Privacy

Bij het bedienen van de gateway op afstand worden er productgegevens en schakelprocessen doorgestuurd naar het Hörmann-portaal.

Let op de privacyverklaringen in het portaal en de app.

3 Leveringsomvang

- Wifi-gateway
- Korte handleiding
- Bevestigingstoebehoren
- Voedingskabel (1 x 2 m)
- HomeKit-code

Optioneel: HCP-adapter

4 Productbeschrijving (zie afbeelding 1)

- | | |
|---------------------------------------|----------------------|
| ① Behuizing wifi-gateway | ② Wifi-symbool, wit |
| ③ Aansluitopening (BUS) | ④ Afdichting (kabel) |
| ⑤ Reset-toets | ⑥ Led, groen |
| ⑦ Afdichting (behuizing wifi-gateway) | |

5 Montage en installatie (zie afbeelding 2)

De keuze van de montageplaats heeft invloed op het bereik.

- ▶ Controleer voordat u met de montage begint de sterkte van het wifisignaal op de gekozen montageplaats.
- ▶ Zorg ervoor dat u minstens twee of meer streepjes op uw smartphone ziet.
 - Bepaal de optimale locatie door bijv. een paar tests uit te voeren.

Let er bij de montage van de wifi-gateway op dat de montageplaats

- is beschermd tegen directe regen;
- is beschermd tegen direct zonlicht;
- zich zo mogelijk aan de noordkant van uw installatie bevindt en niet aan de weerkant;
- een grote afstand heeft tot uitstekende dakgedeelten.
- en dat de aanbevolen minimale afstand tot uw repeater / router wordt aangehouden.

LET OP

Verwijder na de montage buiten de instellingscode. Bewaar de instellingscode zorgvuldig.

6 Home Application (app)

De communicatie tussen de iPhone, iPad of iPod touch en de voor HomeKit geschikte wifi-gateway wordt gewaarborgd door de HomeKit-technologie.

Met de Home-app kunt u uw garagedeuraandrijvingen, inrithekaandrijvingen en slagboominstallaties bedienen. Naast de besturing van uw deur of slagboominstallatie geeft de app de deur- / slagboompositie aan.

OPMERKINGEN

Let erop dat niet elke dienst in elk land beschikbaar is.

6.1 Systeemvoorwaarden

Toegang vanuit huis

iOS-toestel	Softwareversie
iPhone, iPad of iPod touch	Vanaf iOS 11.3

Toegang op afstand tot iCloud

iOS-toestel	Softwareversie
HomePod, Apple TV	Vanaf tvOS 11.3
iPad	Vanaf iOS 11.3

7 Ingebruikname

7.1 Instellen Home-app

Zorg ervoor dat de volgende punten zijn geregeld voordat u het toestel instelt:

- het toestel is met de aandrijving verbonden, het wifi-symbool knippert 6 x;
- er is een wifiverbinding tussen de wifi-router en de iPhone.

Afhankelijk van het aandrijvingstype is een BUS-Scan vereist. Informatie hierover is te vinden in de handleiding van de aandrijving of de slagboom.

7.1.1 Toestellen toevoegen

1. Open de Woning-app.
2. Kies **Toestel toevoegen**.
3. Volg de stappen in de gebruikersnavigatie.
4. Het koppelen van de wifi met de Woning-app kan ca. 1 minuut duren.

LET OP

De wifi-gateway is al met een spraakassistent verbonden.

- ▶ Houd de reset-toets 5 seconden ingedrukt totdat het wifi-symbool snel knippert en daarna uitgaat. Laat de reset-toets los. Zodra de led 6 x knippert, is het toestel in de WAC-modus.

7.1.2 Extra toepassingen

U heeft de mogelijkheid om de wifi-gateway onderweg aan te sturen. Hiervoor heeft u het volgende nodig:

- HomePod vanaf tvOS 11.3
- Apple TV vanaf tvOS 11.3
- iPad vanaf iOS 11.3

7.2 Instelling van verdere diensten

Om stembediening via de Google Home-app, Google Assistant of de Amazon Alexa-app in te stellen, volgt u de instructies van de betreffende diensten.

1. Registreer u via: <https://cd.hoermann.com>
2. Voor het instellen moet u de reset-toets 2 seconden ingedrukt houden.
3. Wacht tot de led 2 x knippert. Het toestel bevindt zich nu in de instellingsmodus.
4. Volg de aanwijzingen in de gebruikersnavigatie.
5. Activeer de Google Action / Amazon Skill Hörmann-gateway
 - a. De vereiste pincode voor de Google Action vindt u in uw gebruikersaccount bij de Hörmann-cloud. Dit wordt apart verleend voor elke Hörmann-gateway.

8 Toestel resetten

Er zijn 2 verschillende mogelijkheden om een toestel te resetten:

1. Wifiverbinding resetten

- ▶ Open de behuizing.
- ▶ Druk op de reset-toets.
- ▶ Houd de reset-toets ingedrukt totdat het wifi-symbool snel knippert.
- ▶ Laat de reset-toets los.
- ▶ De wifi-verbinding is gereset.

2. Naar fabrieksinstelling resetten

- ▶ Open de behuizing.
- ▶ Druk op de reset-toets.
- ▶ Houd de reset-toets ingedrukt totdat het wifi-symbool zeer snel knippert en daarna uitgaat.
- ▶ Het toestel is nu gereset naar de fabrieksinstelling.
- ▶ Verwijder het toestel uit de Woning-app.

LET OP

Wanneer de reset-toets voortijdig wordt losgelaten, wordt het resetten van het toestel geannuleerd. De wifi-verbinding of het toestel is niet gereset naar de fabrieksinstelling.

9 Statusweergave

Het witte wifi-symbool kan worden gebruikt om aanwijzingen en fouten te identificeren.

Weergavetype	Interval	Opmerking / storing
Brandt continu	-	Er is een verbinding met de wifirouter
Knippert langzaam met pauze	1 x	Er is een verbinding met de aandrijving
	2 x	Instellingsmodus gestart (onboarding)
	3 x	Er is geen verbinding met de wifi
	4 x	Slechte wifi-verbinding
	5 x	Identificeren
	6 x	WAC-modus
	7 x	HCP-fout

9.1 Definitie knipperfrequenties

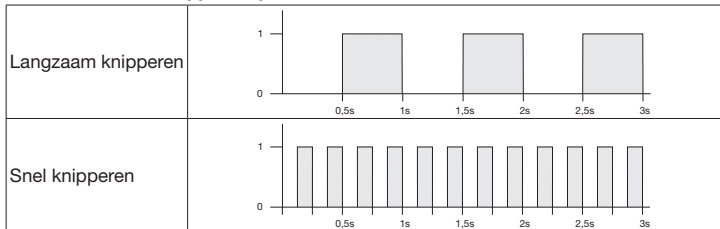

10 Reiniging

OPGELET

Beschadiging van de wifi-gateway door onjuiste reiniging

- ▶ Reinig de wifi-gateway alleen met een schone, zachte doek.

LET OP

Regelmatig gebruik van desinfectiemiddelen kan schade aan de wifi-gateway veroorzaken.

11 Verwijdering



Voer de verpakking af naar het juiste soort afval.



Elektrische en elektronische apparaten moeten bij de daarvoor bestemde aanneem- en verzamelpunten worden afgegeven.

12 Technische gegevens

Model	Wifi-gateway
Frequentie	2.400...2.483,5 MHz
Overdrachtsvermogen	Max. 100 mW (EIRP)
Stroomvoorzorging	24 V DC
Toegest. omgevingstemperatuur	-20 °C tot +60 °C
Maximale luchtvochtigheid	93 %, niet condenserend
Beschermingsgraad	IP 24
Aansluitkabel	2 m
Afmetingen (B x H x D)	80 x 80 x 35 mm

13 Juridische aanwijzingen

© 2019 Apple Inc. Alle rechten voorbehouden. Apple, het Apple-logo, Apple TV, Apple Watch, iPad, iPad Air, iPad mini, iPhone, iPod, iPod touch, iTunes, Mac en Siri zijn merken van Apple Inc., geregistreerd in de VS en andere landen. HomeKit, HomePod, Multi-Touch en tvOS zijn merken van Apple Inc.

Met de Works with Apple HomeKit-logo's is een elektronisch toebehoren speciaal voor aansluiting op een iPod touch, iPhone of iPad ontwikkeld en door de ontwikkelaar dienovereenkomstig gecertificeerd. Het toebehoren voldoet aan de Apple-prestatienormen. Apple is niet verantwoordelijk voor het gebruik van dit toestel of het navolgen van veiligheids- en wettelijke normen.

Het Wi-Fi-CERTIFIED™-logo is een certificeringsmerk van Wi-Fi Alliance®.

Amazon, Alexa en alle bijbehorende logo's zijn handelsmerken van Amazon.com, Inc. of haar dochterondernemingen.

Google is een handelsmerk van Google LLC.

14 EU-conformiteitsverklaring

Producent Hörmann KG Verkaufsgesellschaft
 Adres Upheider Weg 94-98
 33803 Steinhagen
 Duitsland



Hiermee verklaart de bovengenoemde fabrikant als enige verantwoordelijke dat dit product

Toestel	Wifi-gateway
Model	Wifi-gateway
Gebruik volgens de voorschriften	Zendeenheid voor het aansturen van aandrijvingen en slagbomen
Zendfrequentieband	2.400...2.483,5 MHz
Stralingsvermogen	Max. 100 mW (EIRP)

op grond van het ontwerp en de constructie in de door ons in de handel gebrachte uitvoering bij gebruik volgens de voorschriften voldoet aan de desbetreffende fundamentele eisen van de onderstaand vermelde richtlijnen:

2014/53/EU (RED)	EU-richtlijn radioapparatuur
2015/863/EU (RoHS)	Limieten voor het gebruik van gevaarlijke stoffen

Toegepaste normen en specificaties

EN 62368-1:2014 + AC:2015 + A11:2017	Productveiligheid (artikel 3.1(a) van de richtlijn 2014/53/EU)
EN 62311:2008	Gezondheid (artikel 3.1(a) van de richtlijn 2014/53/EU)
EN 301489-1 V2.2.3	Elektromagnetische compatibiliteit (Artikel 3.1(b) van de 2014/53/EU)
EN 301489-17 V3.2.2 (draft)	
EN 300328 V2.2.2	Efficiënt gebruik van het radiospectrum (Artikel 3.2 van de 2014/53/EU)
EN IEC 63000:2018	Limieten voor het gebruik van gevaarlijke stoffen

Bij een niet met ons afgestemde wijziging van het apparaat verliest deze verklaring haar geldigheid.

Steinhagen, 14-6-2021

p.p. Axel Becker
 Bedrijfsleiding

Indice

1	Su queste istruzioni	55
2	Indicazioni di sicurezza	56
2.1	Uso a norma	56
2.2	Simboli utilizzati	56
2.3	Indicazioni di sicurezza per l'uso	56
2.4	Avvertenza sulla protezione dei dati	57
3	Fornitura	57
4	Descrizione del prodotto (vedere immagine 1).....	58
5	Montaggio e installazione (vedere immagine 2).....	58
6	Applicazione Home (app)	58
6.1	Requisiti del sistema.....	58
7	Messa in funzione	59
7.1	Installazione dell'app Home.....	59
7.1.1	Aggiunta di apparecchi.....	59
7.1.2	Applicazioni supplementari.....	59
7.2	Allestimento di ulteriori servizi	59
8	Reset del dispositivo	59
9	Display di stato	60
9.1	Definizione frequenza di lampeggiamento.....	60
10	Pulizia.....	60
11	Smaltimento	61
12	Dati tecnici.....	61
13	Note legali.....	61
14	Dichiarazione di conformità UE.....	62

1 Su queste istruzioni

Queste istruzioni si suddividono in un testo e una parte illustrata. Le istruzioni contengono informazioni importanti relative al prodotto; in particolar modo le indicazioni e le avvertenze di sicurezza.

- ▶ Si prega di leggere attentamente le istruzioni e
- ▶ di conservarle in un luogo sicuro.

AVVISO

Osservare tutte le disposizioni, norme e direttive di sicurezza del gateway WLAN vigenti presso il luogo di utilizzo.

Il trasferimento di dati a terzi e la copia del documento stesso, utilizzando il contenuto per scopi diversi da quelli preposti, sono vietati, salvo espressamente accordato per iscritto dalla società. La mancanza di piena adesione a queste condizioni potrà causare la richiesta di risarcimento danni. Tutti i diritti, riferiti a Certificazioni, già esistenti o in via di applicazione, sono riservati. Con riserva di modifiche.

2 Indicazioni di sicurezza

2.1 Uso a norma

Il gateway WLAN è un'unità di invio per il comando di motorizzazioni e barriere. Il gateway WLAN può controllare, tra le altre cose, il movimento della serranda con l'Apple HomeKit e/o con un assistente vocale.

Il quadro di compatibilità è disponibile al sito:



www.hoermann-docs.com/231683

Altri tipi di applicazione non sono consentiti. Il produttore non si assume nessuna responsabilità per i danni provocati da un uso non a norma o non corretto.

2.2 Simboli utilizzati



Il marchio e i loghi Works with Apple HomeKit sono marchi registrati di proprietà di Apple Inc. e sono utilizzati su licenza da Hörmann KG Verkaufsgesellschaft. Altri marchi e nomi di marchi sono di proprietà dei rispettivi proprietari.



Il logo Wi-Fi-CERTIFIED™ è un marchio di certificazione della Wi-Fi Alliance® e viene utilizzato su licenza da Hörmann KG Verkaufsgesellschaft. Altri marchi e nomi di marchi sono di proprietà dei rispettivi proprietari.



Google è un marchio di Google LLC.

Amazon, Alexa e tutti i rispettivi loghi sono marchi di Amazon.com, Inc. o delle aziende correlate.

2.3 Indicazioni di sicurezza per l'uso

Per non compromettere la sicurezza di funzionamento dell'impianto, prima della messa in funzione occorre eseguire un'analisi della Cyber-Security dei componenti IT collegati.

 **AVVERTENZA**
Pericolo di lesioni causate dalla manovra volontaria o involontaria del portone

- ▶ Accertarsi che il gateway WLAN sia lontano dalla portata dei bambini!
- ▶ Assicurarsi che il gateway WLAN sia utilizzato solo da persone istruite sulle modalità di funzionamento dell'impianto con comando a distanza.
- ▶ Se sul portone è stata installata una fotocellula in aggiunta alla limitazione di sforzo standard già presente, è consentita una automazione o la centralina di comando di un sistema di chiusura automatico senza vista del portone.
- ▶ Attraversare i varchi dei sistemi di chiusura solo se il portone si trova nella posizione di finecorsa del portone di APERTURA.
- ▶ Non sostare mai nel range di movimento del portone.
- ▶ Assicurarsi che il comando a distanza di apparecchi non rappresenti un pericolo per persone od oggetti o che tali rischi siano coperti da dispositivi di sicurezza.
- ▶ Osservare le indicazioni del produttore di apparecchi comandati a distanza.

ATTENZIONE**Tensione separata sui morsetti**

La tensione separata sui morsetti di collegamento provoca un danno irreparabile al sistema elettronico.

- ▶ Non applicare tensione di rete ai morsetti (230 / 240 V AC).

Compromissione del funzionamento a causa di influenze ambientali

Alte temperature, acqua e sporco pregiudicano le funzioni della tastiera per il gateway WLAN. Proteggere l'apparecchio dai seguenti fattori di influenza:

- esposizione diretta ai raggi del sole
- Umidità
- Polvere

2.4 Avvertenza sulla protezione dei dati

Con il comando del gateway a distanza vengono trasmessi al portale Hörmann i dati di base del prodotto e le manovre.

Osservare le avvertenze sulla protezione dei dati nel portale o nell'app.

3 Fornitura

- Gateway WLAN
- Guida breve
- Accessori di fissaggio
- Linea di sistema (1 x 2 m)
- Codice HomeKit

Come opzione: adattatore HCP

4 Descrizione del prodotto (vedere immagine 1)

- | | | | |
|---|--|---|----------------------|
| ① | Alloggiamento gateway WLAN | ② | Simbolo WLAN, bianco |
| ③ | Presca di collegamento (BUS) | ④ | Guarnizione (cavo) |
| ⑤ | Tasto reset | ⑥ | LED, verde |
| ⑦ | Guarnizione (alloggiamento gateway WLAN) | | |

5 Montaggio e installazione (vedere immagine 2)

La scelta del luogo di montaggio esercita un'influenza sul raggio d'azione.

- ▶ Prima del montaggio controllare l'intensità del segnale WLAN sul luogo di montaggio scelto.
- ▶ Accertarsi che siano presenti almeno due o più tacche sul proprio smartphone.
 - Effettuare eventualmente delle prove per determinare l'orientamento migliore.

Montare il gateway WLAN tenendo presente che il luogo di montaggio

- deve essere protetto dalle precipitazioni di pioggia dirette.
- deve essere protetto dall'irraggiamento diretto del sole.
- deve trovarsi possibilmente sul lato nord dell'impianto e non sul lato esposto alle intemperie.
- deve trovarsi a grande distanza dai cornicioni.
- la distanza minima raccomandata per il ripetitore / router venga mantenuta.

AVVISO

Rimuovere il codice di allestimento in seguito al montaggio in ambiente esterno. Conservare il codice di allestimento in un luogo sicuro.

6 Applicazione Home (app)

La comunicazione tra iPhone, iPad o iPod touch e il gateway WLAN compatibile con l'HomeKit è garantita dalla tecnologia HomeKit.

Con l'app Home è possibile comandare la motorizzazione del portone da garage, del cancello d'ingresso o gli impianti a barriera. Oltre al comando del vostro portone o del vostro impianto a barriera, l'app vi mostra la posizione del portone / della barriera.

AVVISO

Vi ricordiamo che non tutti i servizi sono disponibili in qualsiasi paese.

6.1 Requisiti del sistema

Accesso da casa propria

Dispositivo iOS	Versione software
iPhone, iPad o iPod touch	da iOS 11.3

Accesso remoto iCloud

Dispositivo iOS	Versione software
HomePod, Apple TV	da tvOS 11.3
iPad	da iOS 11.3

7 Messa in funzione

7.1 Installazione dell'app Home

Prima di installare il dispositivo, verificare i seguenti punti:

- il dispositivo è collegato alla motorizzazione, il simbolo WLAN lampeggia 6 volte
- tra il router WLAN e l'iPhone è stabilita una connessione WLAN

A seconda del tipo di motorizzazione è necessario uno Scan BUS. Le informazioni in merito sono reperibili nelle istruzioni per l'uso della motorizzazione o della barriera.

7.1.1 Aggiunta di apparecchi

1. Aprire l'app Home.
2. Selezionare **Aggiungi apparecchio**.
3. Rispettare i passi descritti nella guida per utente.
4. L'accoppiamento del WLAN con l'app Home può durare fino a 1 minuto.

AVVISO

Il gateway WLAN è già collegato a un assistente vocale.

- ▶ Tenere premuto il tasto reset per 5 secondi fino a quando il simbolo WLAN non lampeggia velocemente e poi si spegne. Rilasciare il tasto Reset. Non appena il LED lampeggia 6 volte, l'apparecchio si trova in modalità WAC.

7.1.2 Applicazioni supplementari

È possibile controllare il gateway WLAN anche se si è fuori casa. Per fare ciò, è necessario:

- HomePod da tvOS 11.3
- Apple TV da tvOS 11.3
- iPad da iOS 11.3

7.2 Allestimento di ulteriori servizi

Per l'allestimento del comando vocale tramite l'app Google Home, Google Assistant o l'app Amazon Alexa, seguire le istruzioni dei relativi servizi.

1. Registrarsi sotto: <https://cd.hoermann.com>
2. Per l'allestimento occorre tener premuto il tasto di reset per 2 secondi.
3. Attendere fino a quando il LED lampeggia 2 volte. Ora l'apparecchio è in modalità di allestimento.
4. Rispettare le istruzioni descritte nella guida per utente.
5. Attivare il servizio Google / Amazon Skill portone Hörmann
 - a. Il PIN necessario per il servizio Google è riportato nel vostro account utente del cloud di Hörmann. Questo PIN viene assegnato singolarmente per ciascun gateway Hörmann.

8 Reset del dispositivo

Ci sono 2 possibilità diverse per effettuare il reset del dispositivo:

1. Reset della connessione WLAN
 - ▶ Aprire la custodia.
 - ▶ Premere il tasto Reset.
 - ▶ Tenere premuto il tasto reset fino a quando il simbolo WLAN non lampeggia velocemente.
 - ▶ Rilasciare il tasto Reset.
 - ▶ La connessione WLAN è resettata.

2. Reset all'impostazione di fabbrica

- ▶ Aprire la custodia.
- ▶ Premere il tasto Reset.
- ▶ Tenere premuto il tasto reset fino a quando il simbolo WLAN non lampeggia molto velocemente e poi si spegne.
- ▶ Il dispositivo, a questo punto, è resettato all'impostazione di fabbrica.
- ▶ Rimuovere il dispositivo dall'app Home.

AVVISO

Se il tasto Reset viene rilasciato in anticipo, si interrompe il reset del dispositivo. La connessione WLAN o il dispositivo non è resettato all'impostazione di fabbrica.

9 Display di stato

Grazie al simbolo WLAN bianco è possibile identificare avvisi ed errori.

Modalità di visualizzazione	Intervallo	Avviso / errore
Rimane acceso	-	La connessione al router WLAN è stabilita
Lampeggia lentamente con pausa	1 x	La connessione alla motorizzazione è stabilita
	2 x	Modalità di allestimento avviata (onboarding)
	3 x	La connessione al WLAN è assente
	4 x	Cattiva connessione WLAN
	5 x	Identificazione
	6 x	Modalità WAC
	7 x	Errore HCP

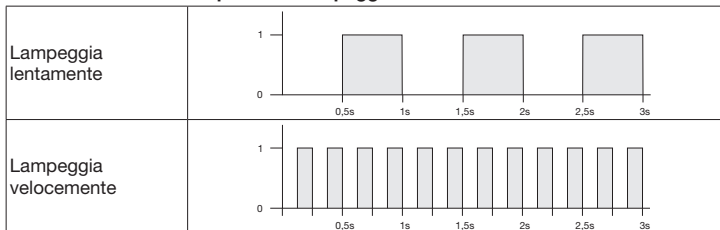
9.1 Definizione frequenza di lampeggiamento**10 Pulizia****ATTENZIONE****Danneggiamento del gateway WLAN a causa di una pulizia scorretta**

- ▶ Per la pulizia del gateway WLAN utilizzare solo un panno pulito e morbido.

AVVISO

L'utilizzo regolare di prodotti di disinfezione può causare danni al gateway WLAN.

11 Smaltimento

Smaltire l'imballaggio in base alla tipologia.



Gli apparecchi elettrici ed elettronici devono essere consegnati presso gli appositi punti di accettazione e raccolta.

12 Dati tecnici

Modell	Gateway WLAN
Frequenza	2.400...2.483,5 MHz
Potenza di trasmissione	max. 100 mW (EIRP)
Alimentazione elettrica	24 V DC
Temperatura ambiente consentita	da -20 °C a +60 °C
Umidità atmosferica massima	93 % non condensante
Tipo di protezione	IP 24
Cavo di collegamento	2 m
Dimensioni (L x H x P)	80 x 80 x 35 mm

13 Note legali

© 2019 Apple Inc. Tutti i diritti riservati. Apple, il logo Apple, Apple TV, Apple Watch, iPad, iPad Air, iPad Mini, iPhone, iPod, iPod touch, iTunes, Mac e Siri sono marchi della Apple Inc., registrati negli Stati Uniti e in altri Paesi. HomeKit, HomePod, Multi-Touch e tvOS sono marchi della Apple Inc.

Con i loghi Works with Apple HomeKit è stato sviluppato un accessorio elettronico destinato al collegamento ad un iPod touch, un iPhone o un iPad, il quale è stato regolarmente certificato dallo sviluppatore. L'accessorio soddisfa gli standard della Apple. Apple non è responsabile del funzionamento di questo dispositivo o della sua conformità con gli standard di sicurezza e delle autorità.

Il logo Wi-Fi-CERTIFIED™ è un marchio di certificazione della Wi-Fi Alliance®.

Amazon, Alexa e tutti i rispettivi loghi sono marchi di Amazon.com, Inc. o delle aziende correlate.

Google è un marchio di Google LLC.

14 Dichiarazione di conformità UE

Produttore Hörmann KG Verkaufsgesellschaft
 Indirizzo Upheider Weg 94-98
 33803 Steinhagen
 Germania



Con la presente, il sopraccitato produttore, sotto la sua esclusiva responsabilità, dichiara che questo prodotto

Apparecchio	Gateway WLAN
Modell	Gateway WLAN
Uso a norma	Unità di invio per il comando di motorizzazioni e barriere
Banda della frequenza di trasmissione	2.400...2.483,5 MHz
Potenza irradiata efficace	max. 100 mW (EIRP)

è conforme per struttura, tipo di costruzione e versione da noi messa in circolazione alle direttive di seguito elencate in caso di uso a norma:

2014/53/UE (RED)	Direttiva UE concernente le apparecchiature radio
2015/863/UE (RoHS)	Restrizione dell'uso di sostanze pericolose

Norme e specifiche applicate

EN 62368-1:2014 + AC:2015 + A11:2017	Sicurezza del prodotto (Art. 3.1(a) della 2014/53/UE)
EN 62311:2008	Salute (Art. 3.1(a) della 2014/53/UE)
EN 301489-1 V2.2.3 EN 301489-17 V3.2.2 (bozza)	Compatibilità elettromagnetica (Art. 3.1(b) della 2014/53/UE)
EN 300328 V2.2.2	Utilizzo efficiente dello spettro delle radiofrequenze (Art. 3.2 della 2014/53/UE)
EN IEC 63000:2018	Restrizione dell'uso di sostanze pericolose

La presente dichiarazione perde validità qualora l'apparecchio sia stato modificato senza espressa approvazione da parte nostra.

Steinhagen, 14/06/2021

pp. Axel Becker
 Direzione

Índice

1	Relativamente a estas instruções	63
2	Instruções de segurança	64
2.1	Utilização segundo as disposições	64
2.2	Símbolos utilizados	64
2.3	Instruções de segurança relativas ao funcionamento	64
2.4	Política de privacidade	65
3	Volume de entrega	65
4	Descrição do produto (ver figura 1)	66
5	Montagem e instalação (ver figura 2)	66
6	Aplicação (App) Home	66
6.1	Requisitos do sistema	66
7	Colocação em funcionamento	67
7.1	Configurar Home App	67
7.1.1	Adicionar equipamentos	67
7.1.2	Aplicações adicionais	67
7.2	Configuração de outros serviços	67
8	Reset ao equipamento	67
9	Indicação de estado	68
9.1	Definição de frequências de intermitência	68
10	Limpeza	69
11	Eliminação	69
12	Dados técnicos	69
13	Avisos legais	69
14	Declaração de conformidade UE	70

1 Relativamente a estas instruções

Estas instruções dividem-se numa parte ilustrada e numa parte escrita. As instruções contêm informações importantes sobre o produto, sobretudo instruções de segurança e de aviso.

- ▶ Leia as instruções cuidadosamente.
- ▶ Guarde estas instruções num local seguro.

AVISO

Observe todas as disposições, normas e prescrições de segurança aplicáveis no local de utilização do Gateway de WI-FI.

É proibida a divulgação e a reprodução do presente documento, bem como a utilização e a comunicação do seu teor sem a devida autorização expressa para o efeito. O incumprimento obriga ao pagamento de indemnizações. Reservados todos os direitos de registos de patentes, de modelos de utilidade ou de modelos de apresentação. Reservados os direitos a alterações.

2 Instruções de segurança

2.1 Utilização segundo as disposições

O Gateway de WI-FI é uma unidade transmissora para o controlo de acionamentos e barreiras. Com o Apple HomeKit e/ou um assistente de voz o Gateway de WI-FI pode controlar, entre outras coisas, o movimento da porta.

Podem encontrar a vista geral de compatibilidade em:



www.hoermann-docs.com/229817

Não são permitidos outros tipos de aplicação. O fabricante não se responsabiliza por danos resultantes do uso contrário às disposições ou de manuseamento incorreto.

2.2 Símbolos utilizados



A marca nominativa Works with Apple HomeKit e os logótipos são marcas registadas da Apple Inc. e são utilizados sob licença pela Hörmann KG Verkaufsgesellschaft. Outras marcas e marcas comerciais são propriedade dos seus respetivos titulares.



O logótipo Wi-Fi-CERTIFIED™ é uma marca de certificação da Wi-Fi Alliance® e é utilizada sob licença pela Hörmann KG Verkaufsgesellschaft. Outras marcas e marcas comerciais são propriedade dos seus respetivos titulares.



Google é uma marca registada da Google LLC.

Amazon, Alexa e todos os logótipos associados são marcas registadas da Amazon.com, Inc. ou das suas filiais.

2.3 Instruções de segurança relativas ao funcionamento

A fim de não pôr em risco a segurança de funcionamento do dispositivo, deve ser efetuada por parte do utilizador uma análise da cibersegurança dos componentes informáticos ligados antes da sua colocação em funcionamento.

ATENÇÃO

Perigo de lesões devido à deslocação intencional ou não intencional de porta

- ▶ Certifique-se de que o Gateway de WI-FI não esteja ao alcance de crianças!
- ▶ Certifique-se, que o Gateway de WI-FI é utilizado apenas por pessoas que estejam devidamente instruídas sobre o modo de funcionamento do dispositivo comandado à distância.
- ▶ Se tiver instalado uma célula fotoelétrica na porta, para além da limitação de força disponível de série, é permitida uma automatização ou o controlo de um dispositivo de porta automático sem visibilidade para a porta.
- ▶ Transponha as aberturas da porta apenas se a porta se encontrar na posição final de porta ABERTA.
- ▶ Nunca permaneça na área de movimento da porta.
- ▶ Certifique-se de que, através do acionamento à distância de equipamentos, não se verifiquem quaisquer perigos para pessoas ou objetos ou esses riscos estejam cobertos por dispositivos de segurança.
- ▶ Cumpra as instruções do fabricante dos equipamentos comandados à distância.

ATENÇÃO

Tensão externa nos bornes de ligação

A tensão externa nos bornes de ligação conduz à destruição do sistema eletrónico.

- ▶ Não aplique nos bornes de ligação do comando tensão de rede (230 / 240 V AC).

Danificação da função devido às influências ambientais

Temperaturas elevadas, água e sujidade prejudicam as funções do Gateway de WI-FI. Proteja o equipamento das seguintes influências:

- radiação solar direta
- humidade
- exposição ao pó

2.4 Política de privacidade

Ao operar o Gateway à distância, os dados principais do produto e as operações de comutação são transmitidos para o portal Hörmann.

Tenha em conta a política de privacidade no portal ou na app.

3 Volume de entrega

- Gateway de WI-FI
- Instruções breves
- Acessório de fixação
- Linha do sistema (1 x 2 m)
- Código do HomeKit

Opcional: adaptador HCP

4 Descrição do produto (ver figura 1)

- | | |
|---------------------------------------|---------------------------|
| ① Caixa de Gateway de WI-FI | ② Símbolo de WLAN, branco |
| ③ Conector (BUS) | ④ Vedação (cabo) |
| ⑤ Tecla Reset | ⑥ LED, verde |
| ⑦ Vedação (caixa de Gateway de WI-FI) | |

5 Montagem e instalação (ver figura 2)

A escolha do local de montagem tem influência no alcance.

- ▶ Antes da montagem, verifique a intensidade do sinal de WI-FI no local de montagem selecionado.
- ▶ Certifique-se de que se podem ver, no mínimo, duas ou mais barras no seu Smartphone.
 - Determine a melhor orientação, se necessário, através de tentativas.

Durante a montagem do Gateway de WI-FI certifique-se de que o local de montagem

- está protegido de chuva direta
- está protegido da radiação solar direta
- se encontra, se possível, do lado norte do seu sistema e não do lado exterior exposto ao tempo.
- tenha uma grande distância em relação aos telheiros.
- é respeitada a distância mínima em relação ao seu repetidor / router.

AVISO

Elimine o código de instalação após a montagem ao ar livre. Mantenha o código de instalação num local seguro.

6 Aplicação (App) Home

A comunicação entre iPhone, iPad ou iPod touch e o Gateway de WI-FI compatível com HomeKit é protegida pela tecnologia HomeKit.

Com a Home App pode controlar os seus acionamentos de portas de garagem, acionamentos de portas de entrada ou sistemas de barreira. Para além do controlo da sua porta ou do seu sistema de barreira, a app mostra-lhe a posição da porta / barreira.

AVISO

Tenha em consideração que nem todos os serviços estão disponíveis em todos os países.

6.1 Requisitos do sistema

Acesso a partir de casa

Equipamento iOS	Versão de software
iPhone, iPad ou iPod touch	a partir de iOS 11.3

Acesso remoto à iCloud

Equipamento iOS	Versão de software
HomePod, Apple TV	a partir de tvOS 11.3
iPad	a partir de iOS 11.3

7 Colocação em funcionamento

7.1 Configurar Home App

Antes de configurar o equipamento certifique-se dos seguintes pontos:

- o equipamento está conectado com o acionamento, o símbolo de WLAN pisca 6 x
- existe uma ligação WI-FI entre o router de WI-FI e o iPhone

Consoante o tipo de automatismo é necessária uma análise de BUS. Para obter mais informações a este respeito consulte as instruções do acionamento ou da barreira.

7.1.1 Adicionar equipamentos

1. Abra a Home App.
2. Selecione **Adicionar equipamentos**.
3. Siga os passos na orientação do utilizador.
4. O emparelhamento da WI-FI com a Home App pode demorar até 1 minuto.

AVISO

O Gateway de WI-FI já está conectado com um assistente de voz.

- ▶ Mantenha a tecla Reset premida durante 5 segundos até o símbolo de WLAN piscar rapidamente e, em seguida, apagar. Solte a tecla Reset. Assim que o LED piscar 6 x, o equipamento está no modo WAC.

7.1.2 Aplicações adicionais

Tem a possibilidade de controlar o Gateway de WI-FI em qualquer lugar. Necessita, para isso, de:

- HomePod a partir de tvOS 11.3
- Apple TV a partir de tvOS 11.3
- iPad a partir de iOS 11.3

7.2 Configuração de outros serviços

Para configurar o controlo por voz através da app Google Home, Google Assistant ou da app Amazon Alexa, siga as instruções dos serviços correspondentes.

1. Registe-se em: <https://cd.hoermann.com>
2. Para configurar deve manter a tecla Reset premida durante 2 segundos.
3. Aguarde até o LED piscar 2 x. O equipamento está agora no modo de configuração.
4. Siga as instruções do guia do utilizador.
5. Ative o Serviço Google/Amazon Skill das portas Hörmann
 - a. Encontrará o PIN necessário para o serviço Google na sua conta de utilizador da Cloud da Hörmann. Este é atribuído individualmente para cada Gateway da Hörmann.

8 Reset ao equipamento

Existem 2 possibilidades diferentes de efetuar um reset ao equipamento:

1. Repor a ligação WI-FI
 - ▶ Abra a caixa.
 - ▶ Prima a tecla Reset.
 - ▶ Mantenha a tecla Reset premida até o símbolo de WLAN piscar rapidamente.
 - ▶ Solte a tecla Reset.
 - ▶ A ligação WI-FI está reposta.

2. Repor para o ajuste de fábrica

- ▶ Abra a caixa.
- ▶ Prima a tecla Reset.
- ▶ Mantenha a tecla Reset premida até o símbolo de WLAN piscar muito rapidamente e, em seguida, apagar.
- ▶ O equipamento está agora reposto para o ajuste de fábrica.
- ▶ Elimine o equipamento da Home App.

AVISO

Se a tecla Reset for solta antecipadamente, é interrompido o reset ao equipamento. A ligação WI-FI ou o equipamento não está reposto para o ajuste de fábrica.

9 Indicação de estado

Com o símbolo de WLAN branco podem ser identificados avisos e erros.

Modo de indicação	Intervalo	Aviso / Erro
Está permanentemente ligado	-	Ligação ao router de WI-FI está estabelecida
Pisca lentamente com pausa	1 x	Ligação ao automatismo está estabelecida
	2 x	Modo de configuração iniciado (Onboarding)
	3 x	Nenhuma ligação ao router de WI-FI estabelecida
	4 x	Má ligação WI-FI
	5 x	Identificação
	6 x	Modo WAC
	7 x	Erro de HCP

9.1 Definição de frequências de intermitência

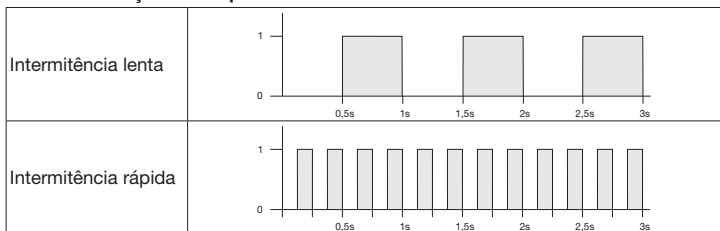

10 Limpeza

ATENÇÃO

Danificação do Gateway de WI-FI devido a limpeza incorreta

- ▶ Limpe o Gateway de WI-FI apenas com um pano limpo, macio.

AVISO

O uso frequente de desinfetantes pode causar danos no Gateway de WI-FI.

11 Eliminação



Elimine a embalagem de acordo com o respetivo tipo.



Os equipamentos elétricos e eletrónicos devem ser entregues em pontos de recolha e entrega estabelecidos para o efeito.

12 Dados técnicos

Modelo	Gateway de WI-FI
Frequência	2.400...2.483,5 MHz
Potência de transmissão	máx. 100 mW (PIRE)
Alimentação de tensão	24 V CC
Temperatura ambiente permitida	-20 °C a +60 °C
Humidade do ar máxima	93 % sem condensação
Índice de proteção	IP 24
Cabo de ligação	2 m
Dimensões (L x A x P)	80 x 80 x 35 mm

13 Avisos legais

© 2019 Apple Inc. Todos os direitos reservados. Apple, o logótipo da Apple, Apple TV, Apple Watch, iPad, iPad Air, iPad Mini, iPhone, iPod, iPod touch, iTunes, Mac e Siri são marcas da Apple Inc., registadas nos EUA e em outros países. HomeKit, HomePod, Multi-Touch e tvOS são marcas da Apple Inc.

Com os logótipos de Works with Apple HomeKit foi desenvolvido um acessório eletrónico especificamente para a ligação a um iPod touch, um iPhone ou um iPad e certificado pelo criador. O acessório cumpre os padrões de desempenho da Apple. A Apple não é responsável pelo funcionamento deste equipamento ou pela sua conformidade com as normas de segurança e regulamentares.

O logótipo Wi-Fi-CERTIFIED™ é uma marca de certificação da Wi-Fi Alliance®.

Amazon, Alexa e todos os logótipos associados são marcas registadas da Amazon.com, Inc. ou das suas filiais.

Google é uma marca registada da Google LLC.

14 Declaração de conformidade UE

Fabricante Hörmann KG Verkaufsgesellschaft
 Morada Upheider Weg 94-98
 33803 Steinhagen
 Alemanha



O fabricante acima referido declara por este meio, em exclusiva responsabilidade, que este produto,

Equipamento	Gateway de WI-FI
Modelo	Gateway de WI-FI
Utilização segundo as disposições	Unidade transmissora para o controlo de acionamentos e barreiras
Banda de frequência de transmissão	2.400...2.483,5 MHz
Potência radiada	máx. 100 mW (PIRE)

devido à sua conceção e tipo de construção, no modelo por nós comercializado, está em conformidade com os requisitos básicos relevantes das diretivas apresentadas em seguida em caso de utilização segundo as disposições:

2014/53/UE (RED)	Diretiva da UE relativa a equipamentos de rádio
2015/863/UE (RoHS)	Restrição do uso de substâncias perigosas

Normas e especificações aplicadas

EN 62368-1:2014 + AC:2015 + A11:2017	Segurança do produto (Artigo 3.1(a) da 2014/53/UE)
EN 62311:2008	Saúde (Artigo 3.1(a) da 2014/53/UE)
EN 301489-1 V2.2.3	Compatibilidade eletromagnética (Artigo 3.1(b) da 2014/53/UE)
EN 301489-17 V3.2.2 (anteprojeto)	
EN 300328 V2.2.2	Utilização eficaz do espectro de radiofrequências (Artigo 3.2 da 2014/53/UE)
EN IEC 63000:2018	Restrição do uso de substâncias perigosas

Esta declaração perde a validade se for feita qualquer alteração no equipamento sem consentimento prévio.

Steinhagen, 14-06-2021

p.p. Axel Becker
 Direção

Spis treści

1	Informacje dotyczące niniejszej instrukcji	71
2	Wskazówki dotyczące bezpieczeństwa	72
2.1	Stosowanie zgodne z przeznaczeniem	72
2.2	Stosowane symbole	72
2.3	Wskazówki dotyczące bezpieczeństwa eksploatacji	72
2.4	Ochrona danych	73
3	Zakres dostawy	73
4	Opis produktu (patrz ilustracja 1)	74
5	Montaż i instalacja (patrz ilustracja 2)	74
6	Aplikacja Home	74
6.1	Wymagania systemowe.....	74
7	Uruchomienie	75
7.1	Konfiguracja aplikacji Home	75
7.1.1	Dodawanie urządzeń	75
7.1.2	Dodatkowe aplikacje	75
7.2	Konfiguracja pozostałych usług.....	75
8	Resetowanie urządzenia	76
9	Wskaźnik statusu	76
9.1	Definicja częstotliwości migania.....	77
10	Czyszczenie	77
11	Utylizacja	77
12	Dane techniczne	77
13	Informacje prawne	78
14	Deklaracja zgodności UE	79

1 Informacje dotyczące niniejszej instrukcji

Niniejsza instrukcja dzieli się na część opisową i ilustrowaną. Instrukcja zawiera ważne informacje na temat produktu, w szczególności ostrzeżenia i wskazówki dotyczące bezpieczeństwa.

- ▶ Prosimy o dokładne zapoznanie się z instrukcją.
- ▶ Prosimy o staranne przechowywanie niniejszej instrukcji.

WSKAZÓWKA

Należy przestrzegać wszystkich regulacji, norm i przepisów bezpieczeństwa obowiązujących w miejscu użytkowania bramki sieciowej Wi-Fi.

2 Wskazówki dotyczące bezpieczeństwa

2.1 Stosowanie zgodne z przeznaczeniem

Bramka sieciowa Wi-Fi jest modułem transmisyjnym służącym do sterowania napędami i sterowaniami. Bramka sieciowa Wi-Fi w połączeniu z Apple HomeKit i/lub asystentem głosowym może sterować między innymi pracą bramy.

Listę kompatybilnych produktów znajdują Państwo na stronie:



www.hoermann-docs.com/233627

Każdy inny sposób użytkowania jest niedopuszczalny. Producent nie ponosi odpowiedzialności za szkody powstałe wskutek stosowania niezgodnego z przeznaczeniem lub nieprawidłowej obsługi urządzenia.

2.2 Stosowane symbole



Słowny znak towarowy Works with Apple HomeKit i logo są zarejestrowanymi znakami towarowymi Apple Inc., używanymi przez Hörmann KG Verkaufsgesellschaft na podstawie licencji. Pozostałe znaki towarowe i ich nazwy są własnością danego właściciela znaku.



Logo Wi-Fi-CERTIFIED™ jest certyfikującym znakiem towarowym Wi-Fi Alliance® używanym przez Hörmann KG Verkaufsgesellschaft na podstawie licencji. Pozostałe znaki towarowe i ich nazwy są własnością danego właściciela znaku.



Google jest znakiem towarowym Google LLC.

Amazon, Alexa i każde odpowiednie logo są znakami towarowymi Amazon.com, Inc. lub przedsiębiorstw powiązanych.

2.3 Wskazówki dotyczące bezpieczeństwa eksploatacji

Przed uruchomieniem systemu użytkownik jest zobowiązany przeprowadzić analizę bezpieczeństwa cybernetycznego podłączonych komponentów IT. Ma to na celu zapewnienie bezpieczeństwa eksploatacji systemu.

OSTRZEŻENIE

Niebezpieczeństwo skaleczenia podczas zamierzonego lub przypadkowego wyzwolenia biegu bramy

- ▶ Należy się upewnić, że bramka sieciowa Wi-Fi znajduje się w miejscu niedostępnym dla dzieci!
- ▶ Należy się upewnić, że z bramki sieciowej Wi-Fi korzystają jedynie osoby, które zaznały się z zasadą działania zdalnie sterowanej instalacji.
- ▶ Zezwala się na korzystanie z automatyki lub ze sterowania automatycznej bramy, znajdującej się poza zasięgiem wzroku użytkownika, wyłącznie pod warunkiem, że na bramie zainstalowano fotokomórkę jako dodatkowe zabezpieczenie oprócz montowanego standardowo ograniczenia siły.
- ▶ Przez bramę można przejeżdżać lub przechodzić dopiero wtedy, gdy zatrzyma się w położeniu krańcowym BRAMA OTWARTA.
- ▶ Nigdy nie należy zatrzymywać się w obszarze pracy bramy.
- ▶ Należy wykluczyć wszelkie ryzyko dla ludzi i przedmiotów związane ze zdalną obsługą urządzeń bądź wyeliminować takie zagrożenie przez zastosowanie odpowiednich urządzeń zabezpieczających.
- ▶ Stosować się do wytycznych producenta zdalnie sterowanego urządzenia.

UWAGA

Niepożądane napięcie na zaciskach przyłączeniowych

Niepożądane napięcie na zaciskach przyłączeniowych prowadzi do uszkodzenia układu elektronicznego.

- ▶ Nie należy podłączać zacisków przyłączeniowych do napięcia sieciowego (230 / 240 V AC)

Wpływ warunków zewnętrznych na działanie

Wysoka temperatura, woda i zanieczyszczenia mogą powodować zakłócenia działania bramki sieciowej Wi-Fi. Urządzenie należy chronić przed:

- bezpośrednim nasłonecznieniem
- wilgocią
- kurzem

2.4 Ochrona danych

Podczas zdalnego korzystania z bramki dane identyfikacyjne produktu i informacje o załączeniach są przekazywane do portalu Hörmann.

Prosimy zapoznać się z informacjami o ochronie danych zamieszczonymi na portalu lub w aplikacji.

3 Zakres dostawy

- | | |
|--|--|
| <ul style="list-style-type: none"> • Bramka sieciowa Wi-Fi • Skrócona instrukcja • Materiał montażowy | <ul style="list-style-type: none"> • Przewód systemowy (1 × 2 m) • Kod HomeKit Opcjonalnie: adapter HCP |
|--|--|

4 Opis produktu (patrz ilustracja 1)

- | | |
|--|-----------------------|
| ① Obudowa bramki sieciowej Wi-Fi | ② Symbol Wi-Fi, biały |
| ③ Gniazdo przyłączeniowe (magistrala) | ④ Uszczelka (kabel) |
| ⑤ Przycisk reset | ⑥ Dioda LED, zielona |
| ⑦ Uszczelka (obudowa bramki sieciowej Wi-Fi) | |

5 Montaż i instalacja (patrz ilustracja 2)

Wybór miejsca montażu ma wpływ na zasięg działania.

- ▶ Przed przystąpieniem do montażu należy sprawdzić siłę sygnału lokalnej sieci bezprzewodowej (Wi-Fi) w wybranym miejscu instalacji.
- ▶ Należy się upewnić, że na smartfonie widoczne są co najmniej dwie kreski lub więcej.
 - W razie konieczności najlepsze ustawienie należy ustalić w drodze prób.

Miejsce montażu bramki sieciowej Wi-Fi powinno być

- chronione przed bezpośrednimi opadami deszczu
- chronione przed bezpośrednim nasłonecznieniem
- w miarę możliwości zlokalizowane od północnej strony i nie po stronie narażonej na działanie czynników atmosferycznych
- zlokalizowane w odpowiednio dużej odległości od występow dachu.
- zlokalizowane w zalecanej minimalnej odległości od repeatera / routera.

WSKAZÓWKA

Po zakończeniu montażu na zewnątrz należy usunąć kod konfiguracyjny. Prosimy o staranne przechowywanie kodu konfiguracyjnego.

6 Aplikacja Home

Komunikacja między iPhone'm, iPadem lub iPodem touch a bramką sieciową Wi-Fi obsługującą HomeKit jest zabezpieczona przez technologię HomeKit.

Aplikacja Home umożliwia sterowanie szlabanami i napędami do bram garażowych i wjazdowych. Oprócz sterowania bramą lub szlabanem aplikacja umożliwia wyświetlanie położenia bramy / szlabanu.

WSKAZÓWKA

Uwaga: nie wszystkie usługi są dostępne w każdym kraju.

6.1 Wymagania systemowe

Dostęp z domu

Urządzenie iOS	Wersja oprogramowania
iPhone, iPad lub iPod touch	od iOS 11.3

Zdalny dostęp przez iCloud

Urządzenie iOS	Wersja oprogramowania
HomePod, Apple TV	od tvOS 11.3
iPad	od iOS 11.3

7 Uruchomienie

7.1 Konfiguracja aplikacji Home

Przed skonfigurowaniem urządzenia należy upewnić się, że:

- urządzenie jest połączone z napędem, symbol Wi-Fi miga 6 x
- iPhone jest bezprzewodowo połączony z routerem lokalnej sieci bezprzewodowej (Wi-Fi)

W zależności od typu napędu należy przeprowadzić skanowanie magistrali BUS. Informacje na ten temat zawiera instrukcja napędu lub szlabanu.

7.1.1 Dodawanie urządzeń

1. Otworzyć aplikację Home.
2. Wybrać **Dodaj urządzenie**.
3. Postępować zgodnie ze wskazówkami wyświetlanymi na interfejsie użytkownika.
4. Synchronizacja lokalnej sieci bezprzewodowej z aplikacją Home może trwać do 1 minuty.

WSKAZÓWKA

Bramka sieciowa Wi-Fi jest już połączona z asystentem głosowym.

- ▶ Przytrzymać wciśnięty przycisk Reset przez 5 sekund do momentu, w którym symbol Wi-Fi zacznie szybko migać, a następnie zgaśnie. Zwolnić przycisk Reset. Urządzenie jest w trybie WAC, gdy dioda LED miga 6 x.

7.1.2 Dodatkowe aplikacje

Istnieje możliwość zdalnego sterowania bramką sieciową Wi-Fi z dowolnego miejsca. Do tego celu wymagany jest:

- HomePod od tvOS 11.3
- Apple TV od tvOS 11.3
- iPad od iOS 11.3

7.2 Konfiguracja pozostałych usług

W celu skonfigurowania sterowania głosowego za pomocą aplikacji Google Home, Google Assistant lub aplikacji Amazon Alexa należy postępować zgodnie z instrukcjami odpowiednich usług.

1. Zarejestruj się na stronie: <https://cd.hoermann.com>
2. Przez 2 sekundy przytrzymaj wciśnięty przycisk Reset.
3. Odczekaj aż dioda LED miga 2 x. Urządzenie znajduje się teraz w trybie konfiguracji.
4. Postępuj zgodnie z instrukcjami wyświetlanymi w interfejsie użytkownika.
5. Aktywuj usługę Google / Amazon Skill Brama Hörmann
 - a. PIN wymagany do usługi Google znajdziesz na swoim koncie użytkownika Hörmann Cloud. Kod ten jest nadawany indywidualnie dla każdej bramki sieciowej Hörmann.

8 Resetowanie urządzenia

Istnieją 2 możliwości zresetowania urządzenia:

1. Przywracanie połączenia z Wi-Fi
 - ▶ Otworzyć obudowę.
 - ▶ Nacisnąć przycisk Reset.
 - ▶ Przytrzymać wciśnięty przycisk Reset do momentu, w którym symbol Wi-Fi zacznie szybko migać.
 - ▶ Zwolnić przycisk Reset.
 - ▶ Połączenie z Wi-Fi zostało przywrócone.
2. Przywracanie ustawień fabrycznych
 - ▶ Otworzyć obudowę.
 - ▶ Nacisnąć przycisk Reset.
 - ▶ Przytrzymać wciśnięty przycisk Reset do momentu, w którym symbol Wi-Fi zacznie bardzo szybko migać, a następnie zgaśnie.
 - ▶ Ustawienia fabryczne urządzenia zostały przywrócone.
 - ▶ Usuwanie urządzenia z aplikacji Home.

WSKAZÓWKA:

Przedwczesne zwolnienie przycisku Reset spowoduje przerwanie resetowania urządzenia. Połączenie z Wi-Fi lub ustawienia fabryczne urządzenia nie zostały przywrócone.

9 Wskaźnik statusu

Biały symbol Wi-Fi umożliwia rozpoznanie sygnalizowanych wskazówek i błędów.

Sposób sygnalizacji	Częstotliwość	Wskazówka / błąd
świeci się cały czas	-	Nawiązano połączenie z routerem lokalnej sieci bezprzewodowej
miga wolno z przerwą	1 x	Nawiązano połączenie z napędem
	2 x	Uruchomiono tryb konfiguracji (onboarding)
	3 x	Brak połączenia z WLAN
	4 x	Złe połączenie z Wi-Fi
	5 x	Identyfikacja
	6 x	Tryb WAC
	7 x	Błąd HCP

9.1 Definicja częstotliwości migania

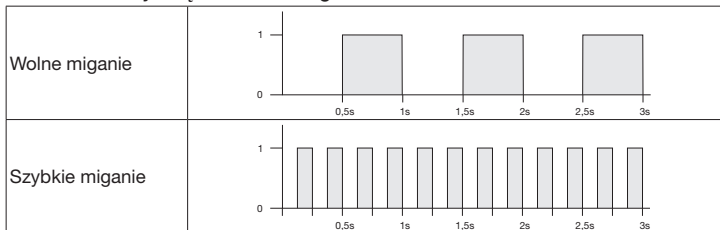

10 Czyszczenie

UWAGA

Uszkodzenie bramki sieciowej W-Fi wskutek nieprawidłowego czyszczenia

► Bramkę Wi-Fi należy czyścić wyłącznie czystą i miękką ściereczką.

WSKAZÓWKA

Regularne korzystanie ze środków dezynfekujących może spowodować uszkodzenie bramki sieciowej Wi-Fi.

11 Utylizacja



Zutylizować opakowanie z podziałem na surowce.



Urządzenia elektryczne i elektroniczne należy zwrócić do specjalnych punktów zbiórki.

12 Dane techniczne

Model	Bramka sieciowa Wi-Fi
Częstotliwość	2.400...2.483,5 MHz
Moc częstotliwości radiowej	maks. 100 mW (EIRP)
Zasilanie	24 V DC
Dopuszczalna temperatura otoczenia	-20 °C do +60 °C
Maksymalna wilgotność powietrza	93 % niepowodująca skraplania pary wodnej
Stopień ochrony	IP 24
Kabel przyłączeniowy	2 m
Wymiary (szer. × wys. × głęb.)	80 × 80 × 35 mm

13 Informacje prawne

© 2019 Apple Inc. Wszelkie prawa zastrzeżone. Apple, logo Apple, Apple TV, Apple Watch, iPad, iPad Air, iPad Mini, iPhone, iPod, iPod touch, iTunes, Mac i Siri są znakami towarowymi Apple Inc. zarejestrowanymi w Stanach Zjednoczonych i innych krajach. HomeKit, HomePod, Multi-Touch i tvOS są znakami towarowymi Apple Inc.

Wyposażenie elektroniczne Works with Apple HomeKit zostało skonstruowane specjalnie w celu podłączenia do urządzeń iPod touch, iPhone lub iPad i odpowiednio certyfikowane przez twórcę. Wyposażenie to spełnia standardy użytkowe Apple. Apple nie ponosi odpowiedzialności za eksploatację tego urządzenia ani za zachowanie standardów bezpieczeństwa i wymogów urzędowych.

Logo Wi-Fi-CERTIFIED™ jest certyfikującym znakiem towarowym Wi-Fi Alliance®.

Amazon, Alexa i każde odpowiednie logo są znakami towarowymi Amazon.com, Inc. lub przedsiębiorstw powiązanych.

Google jest znakiem towarowym Google LLC.

14 Deklaracja zgodności UE

Producent	Hörmann KG Verkaufsgesellschaft	CE
Adres	Upheider Weg 94-98 33803 Steinhagen Niemcy	

Wyżej wymieniony producent oświadcza na swoją wyłączną odpowiedzialność, że niniejszy produkt

Urządzenie	Bramka sieciowa Wi-Fi
Model	Bramka sieciowa Wi-Fi
Stosowanie zgodne z przeznaczeniem	Moduł transmisyjny do sterowania napędami i sterowaniami
Pasma częstotliwości nadawczej	2.400...2.483,5 MHz
Moc wypromieniowania	maks. 100 mW (EIRP)

pod warunkiem stosowania zgodnego z przeznaczeniem spełnia właściwe zasadnicze wymogi zawarte w niżej wymienionych dyrektywach ze względu na rodzaj konstrukcji oraz wersję wykonania wprowadzoną przez nas do obrotu:

2014/53/UE (RED)	Dyrektywa UE dotycząca urządzeń radiowych
2015/863/UE (RoHS)	Ograniczenie stosowania substancji niebezpiecznych

Stosowane normy i specyfikacje

EN 62368-1:2014 + AC:2015 + A11:2017	Bezpieczeństwo produktów (artykuł 3.1(a) dyrektywy 2014/53/UE)
EN 62311:2008	Ochrona zdrowia (artykuł 3.1(a) dyrektywy 2014/53/UE)
EN 301489-1 V2.2.3	Kompatybilność elektromagnetyczna (artykuł 3.1(b) dyrektywy 2014/53/UE)
EN 301489-17 V3.2.2 (draft)	
EN 300328 V2.2.2	Efektywne wykorzystanie widma radiowego (artykuł 3.2 dyrektywy 2014/53/UE)
EN IEC 63000:2018	Ograniczenie stosowania substancji niebezpiecznych

Niniejsza deklaracja traci swoją ważność w przypadku dokonania niezgodzonych z nami modyfikacji urządzenia.

Steinhagen, dnia 14.06.2021 r.



Axel Becker, prokurent
Kierownictwo spółki

Tartalomjegyzék

1	Néhány szó erről az Utasításról	80
2	Biztonsági utasítások	81
2.1	Rendeltetésszerű használat	81
2.2	Alkalmazott szimbólumok	81
2.3	Az üzemeltetés biztonsági utasításai	81
2.4	Adatvédelmi megjegyzések	82
3	A szállított tartalom	82
4	Termékleírás (lásd 1 ábra)	83
5	Szerelés és telepítés (lásd 2 ábra)	83
6	Home alkalmazás (applikáció).....	83
6.1	Rendszerfeltételek	83
7	Üzembe helyezés.....	84
7.1	A Home alkalmazás beállítása	84
7.1.1	Eszköz hozzáadása	84
7.1.2	További alkalmazások.....	84
7.2	További szolgáltatások beállítása	84
8	Eszköz-reset.....	84
9	Állapotkijelzés	85
9.1	Villogási sebesség magyarázata.....	85
10	Tisztítás.....	85
11	Megsemmisítés.....	86
12	Műszaki adatok.....	86
13	Jogi információk.....	86
14	EU-megfelelőségi nyilatkozat.....	87

1 Néhány szó erről az Utasításról

Ez az utasítás egy szöveges és egy ábrás részre tagolódik. Az utasítás fontos információkat tartalmaz a termékről, főleg biztonsági utasításokat és figyelmeztetéseket.

- ▶ Olvassa el figyelmesen az utasítást.
- ▶ Ezt az utasítást biztonságos helyen őrizze.

MEGJEGYZÉS

Vegye figyelembe az összes, a WLAN-Gateway telepítési helyszínén érvényes rendelkezést, szabványt és biztonsági előírást.

2 Biztonsági utasítások

2.1 Rendeltetésszerű használat

A WLAN-Gateway a meghajtások és sorompók vezérlését biztosító adóegység. A WLAN-Gateway az Apple HomeKit és / vagy egy nyelvi asszisztens segítségével többek között kapumozgásokat vezérelhet.

Kompatibilitási áttekintés az alábbi oldalon található:



www.hoermann-docs.com/230803

Másfajta felhasználás nem engedélyezett. A gyártó nem vállal felelősséget azon károkért, melyeket rendellenes használat vagy hibás működtetés okoz.

2.2 Alkalmazott szimbólumok



A Works with Apple HomeKit szövegdjegy és a logók az Apple Inc. cég bejegyzett márkái, melyeket a Hörmann KG Verkaufsgesellschaft licenc alapján használ. Más márkák és márkanévek az adott tulajdonosok tulajdonát képezik.



A Wi-Fi-CERTIFIED™ logó a Wi-Fi Alliance® cég tanúsítási védjegye, melyet a Hörmann KG Verkaufsgesellschaft licenc alapján használ. Más márkák és márkanévek az adott tulajdonosok tulajdonát képezik.



A Google a Google LLC védjegye.

Az Amazon, Alexa és az összes hozzájuk tartozó logo az Amazon.com, Inc. vagy leányvállalatainak a védjegyei.

2.3 Az üzemeltetés biztonsági utasításai

Annak érdekében, hogy a szerkezet üzembiztonsága ne legyen veszélyeztetve, az üzembe helyezés előtt a felhasználónak elemeznie kell a csatlakoztatott IT-komponensek kiberbiztonságát.

FIGYELMEZTETÉS

Sérülésveszély a kapu szándékos vagy akaratlan futása miatt

- ▶ Ügyeljen arra, hogy a WLAN-Gateway ne kerülhessen gyermekek kezébe!
- ▶ Bizonyosodjon meg arról, hogy a WLAN-Gatewayt csak olyan személyek használják, akik a távvezérelt szerkezetek működéséről megfelelő oktatásban részesültek!
- ▶ Ha a szériában létező erőhatárolás mellett kiegészítésként Önnek egy fénySOROMPÓ is telepítve van a kapujára, akkor megengedett a kapuszerkezet automatizálása vagy vezérlésének a kapura való rálátás nélküli működtetése.
- ▶ A kapuszerkezetek nyílásán áthajtani, ill. átmenni csak akkor szabad, ha a kapu a NYITVA végállásban áll!
- ▶ Soha ne tartózkodjon a kapu mozgástartományában.
- ▶ Biztosítsa, hogy a távműködtetett eszközök ne jelentsenek veszélyt személyekre vagy anyagi dolgokra, vagy ennek kockázatát biztonsági berendezésekkel váltsa ki.
- ▶ Vegye figyelembe a távműködtetett eszközök gyártói megjegyzéseit.

FIGYELEM

Vezérlés csatlakozóra kapcsolt idegenfeszültség

A csatlakozókapcsokon megjelenő idegenfeszültség az elektronika tönkremeneteléhez vezet.

- ▶ Ne vezessen a csatlakozókapcsokra hálózati feszültséget (230 / 240 V AC).

A működőképesség csökkenése környezeti hatásra

Magas hőmérséklet, víz és szennyeződés hatására csökken a WLAN-Gateway működőképessége. Óvja a eszközt a következő hatásoktól:

- közvetlen napsugárzás
- Nedvesség
- Porterhelés

2.4 Adatvédelmi megjegyzések

A Gateway távolról való működtetése során a termék törzsadatainak átadása és a kapcsolási folyamatok a Hörmann portálon keresztül történnek.

Figyeljen a portálon vagy az appban megjelenő adatvédelmi megjegyzésekre.

3 A szállított tartalom

- WLAN-Gateway
- Rövidített utasítás
- Rögzítőanyagok
- Rendszervezeték (1 x 2 m)
- HomeKit kód

Opcionálisan: HCP adapter

4 Termékleírás (lásd 1 ábra)

- | | |
|-----------------------------------|------------------------|
| ① WLAN-Gateway burkolat | ② Fehér WLAN szimbólum |
| ③ Csatlakoztató aljzat (BUS) | ④ Tömítés (vezeték) |
| ⑤ Reset-gomb | ⑥ LED: zöld |
| ⑦ Tömítés (WLAN-Gateway burkolat) | |

5 Szerelés és telepítés (lásd 2 ábra)

A szerelés helyének megválasztása hatással van a hatótávolságra.

- ▶ A szerelés előtt vizsgálja meg a WLAN jelerősségét a kiválasztott szerelési helyen.
- ▶ Bizonyosodjon meg róla, hogy legalább kettő vagy több oszlop látható az Ön iPhone-köstelefonján.
 - A legjobb beállítást adott esetben próbálkozásokkal határozza meg.

Figyeljen a WLAN-Gateway szerelése során arra, hogy a telepítési hely

- a közvetlen esőtől védve legyen,
- a közvetlen napsugárzástól védve legyen,
- lehetőleg a létesítménye északi oldalára kerüljön és ne az időjárásnak kitett oldalára,
- nagy távolságra legyen a tetőkiugrástól.
- megtartotta a Repeaterhez / Routerhez ajánlott legkisebb távolságot.

MEGJEGYZÉS

A szabadtéri telepítést követően távolítsa el a berendezés kódját. A berendezés kódját biztonságos helyen őrizze.

6 Home alkalmazás (applikáció)

Az iPhone, iPad vagy iPod touch és a HomeKit-képes WLAN-Gateway közötti kommunikációt a HomeKit technológia biztosítja.

A Home alkalmazással vezérelheti a garázsajtó, az udvari kapu és a vezérlőszekrény meghajtásait. Kiegészítésként a kapu vezérléséhez az App a kapu / vezérlőszekrény pozícióját is megmutatja Önnek.

MEGJEGYZÉS

Vegye figyelembe, hogy nem minden szolgáltatás érhető el minden országban.

6.1 Rendszerfeltételek

Hozzáférés otthonról

iOS eszköz	Szoftververzió
iPhone, iPad vagy iPod touch	iOS 11.3 vagy újabb

iCloud távoli hozzáférés

iOS eszköz	Szoftververzió
HomePod, Apple TV	tvOS 11.3 vagy újabb
iPad	iOS 11.3 vagy újabb

7 Üzembe helyezés

7.1 A Home alkalmazás beállítása

Mielőtt az eszközt beállítaná, bizonyosodjon meg az alábbi pontokról:

- az eszköz össze van kapcsolva a meghajtással, a WLAN-szimbólum hatszor villog
- a WLAN-router és az iPhone között van WLAN kapcsolat

A meghajtás típusától függően szükség lehet egy BUS-Scan egységre. Az ehhez szükséges adatokat megtalálja a meghajtás vagy a szekrény utasításában.

7.1.1 Eszköz hozzáadása

1. Nyissa meg a Home Appa alkalmazást.
2. Válassza az **Eszköz hozzáadása** lehetőséget.
3. Kövesse a használati utasítás lépéseit.
4. A Home App alkalmazás Wi-Fi-re kapcsolódása akár 1 percig is eltarthat.

MEGJEGYZÉS

A WLAN-Gateway össze van kapcsolva egy nyelvi asszisztenssel.

- ▶ Tartsa nyomva a Reset-gombot 5 másodpercig, amíg a WLAN-szimbólum gyorsan nem villog és végül kialszik. Engedje el a Reset-gombot. Amíg a LED hatszor villog, a készülék WAC üzemmódban van.

7.1.2 További alkalmazások

Önnek vezérelheti a WLAN-Gatewayt útközben is. Ehhez az alábbiak szükségesek:

- HomePod, tvOS 11.3 vagy újabb
- Apple TV, tvOS 11.3 vagy újabb
- iPad, iOS 11.3 vagy újabb

7.2 További szolgáltatások beállítása

A nyelvi asszisztensnek Google Home App, Google Assistant vagy Amazon Alexa App segítségével történő beállításához kövesse az adott szolgáltatás utasításait.

1. Regisztráljon a következő címen: <https://cd.hoermann.com>
2. A beállításához tartsa 2 másodpercig lenyomva a Reset gombot.
3. Várja meg, amíg minden LED kétszer villog. A készülék most beállítási üzemmódban van.
4. Kövesse a felhasználót segítő utasításokat
5. Aktiválja a Google szolgáltatás / Amazon Skill Hörmann kaput
 - a. A Google szolgáltatás PIN-kódját a Hörmann Felhő felhasználói fiókjában találja. Ezt minden Hörmann Gatewayhez egyenként adjuk meg.

8 Eszköz-reset

2 különböző lehetőség van az eszköz-reset elvégzésére:

1. A WLAN-kapcsolat visszaállítása
 - ▶ Niyssa ki a házat.
 - ▶ Nyomja meg a Reset-gombot.
 - ▶ Tartsa nyomva a Reset-gombot, amíg a WLAN-szimbólum gyorsan nem villog.
 - ▶ Engedje el a Reset-gombot.
 - ▶ A WLAN-kapcsolat visszaállítása megtörtént.

2. Visszaállítás a gyári beállításokra

- ▶ Nyissa ki a házat.
- ▶ Nyomja meg a Reset-gombot.
- ▶ Tartsa nyomva a Reset-gombot, amíg a WLAN-szimbólum nagyon gyorsan nem villog és végül kialszik.
- ▶ Az eszköz mostantól visszaállt a gyári beállításra.
- ▶ Távolítsa el az eszközt a Home App alkalmazásból.

MEGJEGYZÉS

Ha az Reset-gombot idő előtt elengedik, akkor megszakad a eszköz-visszaállítási folyamata. A WLAN-kapcsolat vagy az eszköz nem áll vissza a gyári beállításra.

9 Állapotkijelzés

A fehér WLAN-szimbólum segítségével lehet a megjegyzéseket és hibákat azonosítani.

Kijelzés módja	Intervallum	Megjegyzés / Hiba
tartósan világít	-	Kapcsolat létrehozva a Wi-Fi routerrel
lassan villog szünetekkel	1 x	Kapcsolat létrehozva a meghajtással
	2 x	A beállítási üzemmód elindult (beszállás)
	3 x	Nincs kapcsolat a Wi-Fi routerrel
	4 x	A WLAN-kapcsolat rossz
	5 x	Azonosítás
	6 x	WAC-üzemmód
	7 x	HCP-hiba

9.1 Villogási sebesség magyarázata

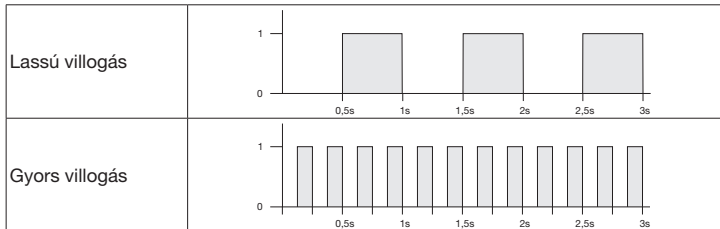

10 Tisztítás

FIGYELEM

A WLAN-Gateway károsodása a nem megfelelő tisztítás miatt

- ▶ A WLAN-Gateway egységet csak puha, tiszta kendővel tisztítsa.

MEGJEGYZÉS

A fertőtlenítőszeres gyakori használata a WLAN-Gateway károsodását eredményezheti.

11 Megsemmisítés

A csomagolást annak fajtája szerint semmisítse meg:



Az elektromos és elektronikai eszközöket az erre rendszeresített átvételi- és gyűjtőhelyeken kell leadni.

12 Műszaki adatok

Modell	WLAN-Gateway
Frekvencia	2.400...2.483,5 MHz
Adóteljesítmény	max. 100 mW (EIRP)
Tápellátás	24 V DC
Eng. környezeti hőmérséklet	-20 °C-tól +60 °C-ig
Levegő páratartalma max.	93 % nem lecsapódó
Védettség	IP 24
Csatlakoztató kábel	2 m
Méretek (Sz x Ma x Mé)	80 x 80 x 35 mm

13 Jogi információk

© 2019 Apple Inc. Minden jog fenntartva. Apple, az Apple-Logo, Apple TV, Apple Watch, iPad, iPad Air, iPad Mini, iPhone, iPod, iPod touch, iTunes, Mac és Siri az Apple Inc. cég bejegyzett védjegyei az USA-ban és más országokban. HomeKit, HomePod, Multi-Touch és tvOS az Apple Inc. cég védjegyei.

Az iPod touchhoz, iPhone-hoz vagy iPad-hez való csatlakozáshoz tervezett elektronikus kiegészítő a Works with Apple HomeKit Logos segítségével lett fejlesztve, és azt a fejlesztő ennek megfelelően tanúsította. A kiegészítő teljesíti az Apple standardokat. Az Apple nem vállal felelősséget az eszköz működéséért vagy a biztonsági és hatósági előírások betartásáért.

A Wi-Fi-CERTIFIED™ logó a Wi-Fi Alliance® cég tanúsítási védjegye.

Az Amazon, Alexa és az összes hozzájuk tartozó logó az Amazon.com, Inc. vagy leányvállalatainak a védjegyei.

A Google a Google LLC védjegye.

14 EU-megfelelőségi nyilatkozat

Gyártó Hörmann KG Verkaufsgesellschaft
 Cím Upheider Weg 94-98
 33803 Steinhagen
 Németország



A fent nevezett gyártó ezennel saját kizárólagos felelősségi körében kijelenti, hogy ez alábbi termék:

Eszköz	WLAN-Gateway
Modell	WLAN-Gateway
Rendeltetésszerű használat	Meghajtások és sorompók vezérlését biztosító adóegység
Átviteli frekvenciasáv	2.400...2.483,5 MHz
Kisugárzott teljesítmény	max. 100 mW (EIRP)

tervezése és felépítése, valamint az általunk forgalomba hozott kivitele alapján, rendeltetésszerű használat mellett, megfelel az alábbi irányelvekben megfogalmazott alapvető követelményeknek:

2014/53/EU (RED)	A rádióberendezések forgalmazására vonatkozó EU-irányelv
2015/863/EU (RoHS)	Veszélyes anyagok alkalmazásának korlátozása

Alkalmazott és felhasznált szabványok és specifikációk

EN 62368-1:2014 + AC:2015 + A11:2017	Termékbiztonság (2014/53/EU irányelv 3.1(a) cikkelye)
EN 62311:2008	Egészség (2014/53/EU irányelv 3.1(a) cikkelye)
EN 301489-1 V2.2.3	Elektromágneses összeférhetőség (2014/53/EU irányelv 3.1(b) cikkelye)
EN 301489-17 V3.2.2 (tervezet)	
EN 300328 V2.2.2	A rádiós spektrum hatékony használata (2014/53/EU irányelv 3.2 cikkelye)
EN IEC 63000:2018	Veszélyes anyagok alkalmazásának korlátozása

Ha a készüléken velünk nem egyeztetett változtatást hajtanak végre, ez a nyilatkozat érvényét veszti.

Steinhagen, 2021. 06. 14.

ppa. Axel Becker
 cégvezető

Obsah

1	K tomuto návodu	88
2	Bezpečnostní pokyny	89
2.1	Řádné používání v souladu s určením	89
2.2	Používané symboly	89
2.3	Bezpečnostní pokyny k provozu.....	89
2.4	Upozornění k ochraně údajů.....	90
3	Rozsah dodávky.....	90
4	Popis výrobku (viz obr. 1)	90
5	Montáž a instalace (viz obr. 2)	91
6	Home Aplikation (aplikace).....	91
6.1	Systémové předpoklady	91
7	Uvedení do provozu.....	91
7.1	Zřízení aplikace Home	91
7.1.1	Přidání dalších zařízení	92
7.1.2	Další aplikace.....	92
7.2	Zřízení dalších služeb	92
8	Obnovení výchozího nastavení přístroje.....	92
9	Indikace stavu	93
9.1	Definice frekvencí blikání	93
10	Čištění.....	93
11	Likvidace.....	94
12	Technické údaje.....	94
13	Právní doložka.....	94
14	Prohlášení o shodě EU	95

1 K tomuto návodu

Tento návod je rozdělený na textovou a obrazovou část. Tento návod obsahuje důležité informace o výrobku, především bezpečnostní a výstražné pokyny.

- ▶ Návod si pečlivě přečtete.
- ▶ Tento návod bezpečně uschovejte.

OZNÁMENÍ

Dodržte všechna ustanovení, normy a bezpečnostní předpisy platná na místě použití brány WLAN.

2 Bezpečnostní pokyny

2.1 Řádné používání v souladu s určením

Brána WLAN je vysílací jednotka ke spouštění pohonů a závor. Brána WLAN může prostřednictvím Apple HomeKit a/ nebo hlasového asistenta ovládat mj. pohyby vrat. Přehled o kompatibilitě najdete na adrese:



www.hoermann-docs.com/229817

Jiné způsoby použití jsou nepřipustné. Výrobce neručí za škody, které byly způsobeny použitím v rozporu s určením nebo nesprávnou obsluhou.

2.2 Používané symboly



Slovní známka Works with Apple HomeKit a loga jsou zapsané značky společnosti Apple Inc. a společnost Hörmann KG Verkaufsgesellschaft je používá na základě licence. Další obchodní značky a obchodní názvy jsou majetkem příslušných vlastníků.



Logo Wi-Fi-CERTIFIED™ Logo je certifikační značka společnosti Wi-Fi Alliance® a společnost Hörmann KG Verkaufsgesellschaft ji používá na základě licence. Další obchodní značky a obchodní názvy jsou majetkem příslušných vlastníků.



Google je známka společnosti Google LLC.

Amazon, Alexa a všechna příslušná loga jsou známkami Amazon.com, Inc. nebo přidružených společností.

2.3 Bezpečnostní pokyny k provozu

Aby nedošlo k ohrožení provozní bezpečnosti, je před uvedením do provozu ze strany uživatele třeba provést analýzu Cyber-Security připojených komponent IT.

⚠ VAROVÁNÍ

Nebezpečí zranění při úmyslném nebo neúmyslném pojezdu vrat

- ▶ Zajistěte, aby se brána WLAN nedostala do rukou dětem!
- ▶ Zajistěte, aby brána WLAN byla používána pouze osobami, které jsou poučeny o fungování dálkově ovládaného zařízení.
- ▶ Pokud ke standardně dodávané funkci mezní síly na vrata nainstalujete ještě světelnou závoru, je povolena možnost automatizace nebo řízení automatického vratového zařízení bez dohledu na vrata.
- ▶ Projíždějte a procházejte otvorem vrat až tehdy, když jsou vrata v koncové poloze Vrata otevřena.
- ▶ Nikdy nezůstávejte stát v oblasti pohybu vrat.
- ▶ Zajistěte, aby dálkovým ovládním přístrojů nevznikala žádná nebezpečí pro osoby nebo předměty nebo aby tato rizika byla pokryta bezpečnostními zařízeními.
- ▶ Řiďte se pokyny výrobce dálkově ovládaných přístrojů.

POZOR

Externí napětí na přípojovacích svorkách

Externí napětí na přípojovacích svorkách vede ke zničení elektroniky.

- ▶ K přípojovacím svorkám nepřikládejte síťové napětí (230/240 V AC).

Ovlivňování funkce vlivy okolního prostředí

Vysoké teploty, voda a nečistoty negativně ovlivňují funkce brány WLAN. Chraňte přístroj před těmito vlivy:

- Přímé sluneční záření
- Vlhkost
- Prašnost

2.4 Upozornění k ochraně údajů

Při dálkové obsluze brány dochází ke zprostředkování kmenových údajů o výrobku a procesech spínání na portál Hörmann.

Dodržujte upozornění k ochraně údajů na portálu nebo v aplikaci.

3 Rozsah dodávky

- | | |
|----------------------------|-----------------------------|
| • Brána WLAN | • Systémový kabel (1 x 2 m) |
| • Stručný návod | • HomeKit Code |
| • Upevňovací příslušenství | Volitelně: adaptér HCP |

4 Popis výrobku (viz obr. 1)

- | | |
|-----------------------------|---------------------|
| ① Kryt brány WLAN | ② Symbol WLAN, bílý |
| ③ Přípojovací zdířka (BUS) | ④ Těsnění (kabel) |
| ⑤ Tlačítko Reset | ⑥ Dioda LED, zelená |
| ⑦ Těsnění (kryt brány WLAN) | |

5 Montáž a instalace (viz obr. 2)

Volba místa montáže má vliv na dosah.

- ▶ Před montáží zkontrolujte intenzitu signálu WLAN na zvoleném místě montáže.
- ▶ Ujistěte se, že na vašem chytrém telefonu jsou viditelné nejméně dva a více sloupců.
 - Případně pomocí pokusů zjistíte nejlepší orientaci.

Při montáži brány WLAN dbejte u místa montáže na následující

- Je chráněno před přímým deštěm.
- Je chráněno před přímým slunečním zářením.
- Nachází se pokud možno na severní straně vašeho zařízení a ne na závětrné straně.
- Je v dostatečné vzdálenosti od převislých střech.
- Je dodržena doporučená minimální vzdálenost k vašemu zesilovači / routeru.

OZNÁMENÍ

Po montáži ve venkovním prostředí odstraňte zřizovací kód. Zřizovací kód bezpečně uschovejte.

6 Home Aplikation (aplikace)

Komunikace mezi zařízeními iPhone, iPad nebo iPod touch a bránou WLAN se způsobilostí pro HomeKit je zajištěna technologií HomeKit.

Prostřednictvím aplikace Home můžete ovládat své pohony garážových vrat, pohony vjezdových vrat nebo systémy závor. Kromě ovládání vašich vrat nebo systému závor zobrazuje aplikace polohu vrat / závor.

OZNÁMENÍ

Mějte na paměti, že v některých zemích nejsou k dispozici všechny služby.

6.1 Systémové předpoklady

Přístup z domova

Přístroj se systémem iOS	Softwarová verze
iPhone, iPad nebo iPod touch	Od iOS 11.3

Vzdálený přístup přes iCloud

Přístroj se systémem iOS	Softwarová verze
HomePod, Apple TV	Od tvOS 11.3
iPad	Od iOS 11.3

7 Uvedení do provozu

7.1 Zřízení aplikace Home

Než uvedete zařízení do provozu, zkontrolujte, zda jsou splněny tyto podmínky:

- Zařízení je spojeno s pohonem, symbol WLAN blikne 6 x
- Mezi routerem WLAN a zařízením iPhone je spojení WLAN

Podle typu pohonu je vyžadována kontrola pomocí sběrnice BUS. Potřebné údaje najdete v návodu k pohonu nebo závorám.

7.1.1 Přidání dalších zařízení

1. Otevřete aplikaci HomeApp.
2. Vyberte položku **Přidat zařízení**.
3. Postupujte podle pokynů v průvodci.
4. Navazování Wi-Fi připojení s aplikací HomeApp může trvat až 1 minutu.

OZNÁMENÍ

Brána WLAN je již propojena s hlasovým asistentem.

- ▶ Podržte tlačítko Reset stisknuté po dobu 5 sekund, až symbol WLAN začne rychle blikat a poté zhasne. Pusťte tlačítko Reset. Jakmile dioda LED 6 × blikne, je zařízení v režimu WAC.

7.1.2 Další aplikace

Máte možnost spouštět bránu WLAN, když jste na cestě. Co k tomu potřebujete:

- HomePod od tvOS 11.3
- Apple TV od tvOS 11.3
- iPad od iOS 11.3

7.2 Zřízení dalších služeb

Pro vytvoření hlasového ovládání prostřednictvím aplikace Google Home, služby Asistent Google nebo aplikace Amazon Alexa postupujte podle pokynů příslušných služeb.

1. Registrovat se na adrese: <https://cd.hoermann.com>
2. Pro zřízení musíte podržet tlačítko stisknuté po dobu 2 sekund.
3. Vyčkejte, než LED 2 × blikne. Zařízení je nyní ve zřizovacím režimu.
4. Postupujte podle pokynů nápovědy pro uživatele.
5. Aktivujte službu Google / Amazon Skill Hörmann Vrata
 - a. Potřebný PIN pro službu Google najdete ve vašem uživatelském účtu Hörmann Cloud. Zadává se pro každou bránu Hörmann samostatně.

8 Obnovení výchozího nastavení přístroje

Existují 2 různé možnosti obnovení výchozího nastavení přístroje:

1. Resetování připojení WLAN
 - ▶ Otevřete kryt.
 - ▶ Stiskněte tlačítko Reset.
 - ▶ Podržte stisknuté tlačítko Reset, až symbol WLAN začne rychle blikat.
 - ▶ Pusťte tlačítko Reset.
 - ▶ Resetování připojení WLAN je dokončeno.

2. Obnovení továrního nastavení

- ▶ Otevřete kryt.
- ▶ Stiskněte tlačítko Reset.
- ▶ Podržte stisknuté tlačítko Reset, až symbol WLAN začne velmi rychle blikat a poté zhasne.
- ▶ Tovární nastavení zařízení je obnoveno.
- ▶ Odeberte zařízení z aplikace HomeApp.

OZNÁMENÍ

Pokud tlačítko Reset uvolníte předčasně, resetování zařízení se přeruší. Resetování připojení WLAN nebo obnovení továrního nastavení zařízení není dokončeno.

9 Indikace stavu

Pomocí bílého symbolu WLAN je možné identifikovat upozornění a chyby.

Způsob indikace	Interval	Upozornění / chyba
nepřetržitě svítí	-	Je navázáno spojení s Wi-Fi routerem
Pomalou bliká s přestávkami	1 x	Je navázáno spojení s pohonem
	2 x	Spuštěný zřizovací režim (Onboarding)
	3 x	Není navázáno Wi-Fi připojení
	4 x	Nedostatečné připojení WLAN
	5 x	Identifikace
	6 x	Režim WAC
	7 x	Chyba HCP

9.1 Definice frekvencí blikání

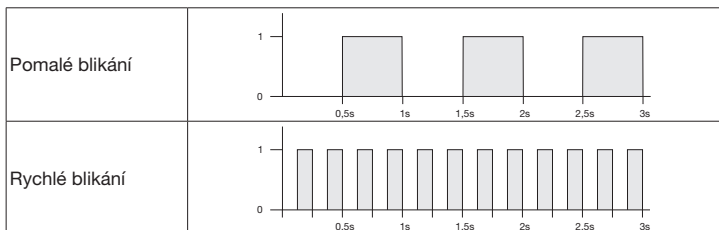

10 Čištění

POZOR

Poškození brány WLAN nesprávným čištěním

- ▶ Bránu WLAN čistíte jen čistým, měkkým hadříkem.

OZNÁMENÍ

Pravidelné používání dezinfekčních prostředků může způsobit poškození brány WLAN.

11 Likvidace

Obal zlikvidujte podle druhů odpadu.



Elektrické a elektronické přístroje se musejí odevzdávat na k tomu určených přijímacích a sběrných místech.

12 Technické údaje

Model	Brána WLAN
Frekvence	2 400...2 483,5 MHz
Vysílací výkon	Max. 100 mW (EIRP)
Napájecí zdroj	24 V DC
Přípustná okolní teplota	-20 °C až +60 °C
Maximální vlhkost vzduchu	93 %, nekondenzující
Druh krytí	IP 24
Připojovací kabel	2 m
Rozměry (š x v x h)	80 x 80 x 35 mm

13 Právní doložka

© 2019 Apple Inc. Všechna práva vyhrazena. Apple, logo firmy Apple, Apple TV, Apple Watch, iPad, iPad Air, iPad Mini, iPhone, iPod, iPod touch, iTunes, Mac a Siri jsou ochranné známky společnosti Apple Inc., registrované v USA a dalších zemích. HomeKit, HomePod, Multi-Touch a tvOS jsou ochranné známky společnosti Apple Inc.

Elektronické příslušenství s logem Works with Apple HomeKit bylo speciálně vyvinuto a certifikováno pro připojení k zařízením iPod touch, iPhone nebo iPad. Takové příslušenství splňuje výkonnostní standardy Apple. Společnost Apple neodpovídá za provoz tohoto zařízení nebo za dodržování bezpečnostních a úředních požadavků.

Logo Wi-Fi-CERTIFIED™ je certifikační značka společnosti Wi-Fi Alliance®.

Amazon, Alexa a všechna příslušná loga jsou známkami Amazon.com, Inc. nebo přidružených společností.

Google je známka společnosti Google LLC.

14 Prohlášení o shodě EU

Výrobce Hörmann KG Verkaufsgesellschaft
 Adresa Upheider Weg 94-98
 33803 Steinhagen
 Německo



Výše uvedený výrobce tímto na vlastní odpovědnost prohlašuje, že tento výrobek

Zařízení	Brána WLAN
Model	Brána WLAN
Řádné používání v souladu s určením	Vysílací jednotka ke spouštění pohonů a závor
Vysílací frekvenční pásmo	2 400...2 483,5 MHz
Zářivý výkon	Max. 100 mW (EIRP)

na základě své koncepce a konstrukce a v provedení, které uvádíme do oběhu, odpovídá při řádném používání příslušným základním požadavkům níže uvedených směrnic:

2014/53/EU (RED)	Směrnice EU o dodávání rádiových zařízení na trh
2015/863/EU (RoHS)	Omezení používání některých nebezpečných látek

Použité normy a specifikace

EN 62368-1:2014 + AC:2015 + A11:2017	Bezpečnost výrobků (článek 3.1(a) normy 2014/53/EU)
EN 62311:2008	Ochrana zdraví (článek 3.1(a) normy 2014/53/EU)
EN 301489-1 V2.2.3	Elektromagnetická kompatibilita (článek 3.1(b) normy 2014/53/EU)
EN 301489-17 V3.2.2 (draft)	
EN 300328 V2.2.2	Efektivní využívání rádiového spektra (článek 3.2 normy 2014/53/EU)
EN IEC 63000:2018	Omezení používání některých nebezpečných látek

V případě námi neodsouhlasené změny zařízení / přístroje zaniká platnost tohoto prohlášení.

Steinhagen, dne 14.6.2021

ppa. Axel Becker
 Vedení podniku

Kazalo

1	O navodilih.....	96
2	Varnostna navodila.....	97
2.1	Namensko pravilna uporaba.....	97
2.2	Uporabljeni simboli.....	97
2.3	Varnostna navodila za obratovanje.....	97
2.4	Obvestilo o varstvu podatkov.....	98
3	Obseg dobave.....	98
4	Opis proizvoda (glejte sliko 1).....	99
5	Montaža in instalacija (glejte sliko 2).....	99
6	Aplikacija Home.....	99
6.1	Sistemske zahteve.....	99
7	Zagon.....	100
7.1	Nastavljanje aplikacije Home.....	100
7.1.1	Dodajanje naprav.....	100
7.1.2	Dodatne aplikacije.....	100
7.2	Nastavitev drugih storitev.....	100
8	Resetiranje priprave.....	100
9	Prikaz statusa.....	101
9.1	Opredelitev pogostosti utripanja.....	101
10	Čiščenje.....	102
11	Odstranitev.....	102
12	Tehnični podatki.....	102
13	Pravna obvestila.....	102
14	EU izjava o skladnosti.....	103

1 O navodilih

Ta navodila so razdeljena na tekstovni in slikovni del. Ta navodila vsebujejo pomembne informacije o proizvodu, še posebno varnostna navodila in opozorila.

- ▶ Navodila skrbno preberite.
- ▶ Navodila varno shranite.

OBVESTILO

Upoštevajte vsa določila, standarde in varnostne predpise, veljavne za mesto uporabe prehoda WLAN.

2 Varnostna navodila

2.1 Namensko pravilna uporaba

Prehod WLAN je oddajna enota za krmiljenje pogonov in zapornic. Prehod WLAN lahko pomik vrat krmili z aplikacijo Apple HomeKit in / ali glasovnim asistentom ipd. Pregled združljivosti je na voljo na:



www.hoermann-docs.com/229817

Drugi načini uporabe niso dopustni. Proizvajalec ne odgovarja za škodo, ki bi nastala zaradi nenamenske ali napačne uporabe.

2.2 Uporabljeni simboli



Besedna znamka Works with Apple HomeKit in logotipi so registrirane blagovne znamke podjetja Apple Inc., ki jih prodajno podjetje Hörmann KG Verkaufsgesellschaft uporablja z licenco. Druge znamke in imena blagovnih znamk so last njihovega vsakokratnega lastnika.



Logotip Wi-Fi-CERTIFIED™ je certifikacijska znamka Wi-Fi Alliance® in jo podjetje Hörmann KG Verkaufsgesellschaft uporablja z licenco. Druge znamke in imena blagovnih znamk so last njihovega vsakokratnega lastnika.



Google je blagovna znamka družbe Google LLC.

Amazon, Alexa in vsi povezani logotipi so blagovne znamke družbe Amazon.com, Inc. ali njenih povezanih podjetij.

2.3 Varnostna navodila za obratovanje

Da ne bi ogrozili obratovalne varnosti sistema, mora uporabnik pred zagonom analizirati kibernetsko varnost povezanih IT komponent.

OPOZORILO
Nevarnost telesnih poškodb pri načrtovanem ali nenačrtovanem avtomatskem pomiku vrat

- ▶ Zagotovite, da prehod WLAN ne pride v otroške roke.
- ▶ Zagotovite, da prehod WLAN uporabljajo samo osebe, ki so poučene o delovanju naprave.
- ▶ Če ste poleg standardne omejitve sile na vrata namestili še fotocelico, je dovoljena avtomatizacija ali krmiljenje avtomatskega sistema vrat, ne da bi videli vrata.
- ▶ Skozi odprtino vrat z daljinskim upravljanjem zapeljite oz. pojdite šele, ko se vrata ustavijo v končnem položaju vrat ODPRTO.
- ▶ Nikoli ne stojte v območju premikanja vrat.
- ▶ Zagotovite, da se z daljinskim upravljanjem priprav ne pojavijo nevarnosti za osebe ali predmete ali pa morajo biti za preprečevanje teh nevarnosti vgrajene varnostne naprave.
- ▶ Upoštevajte navodila proizvajalca naprav za daljinsko upravljanje.

POZOR
Zunanja napetost na priključnih sponkah

Zunanja napetost na priključnih sponkah krmiljenja uniči elektroniko.

- ▶ Priključnih sponk krmiljenja ne smete priključiti na omrežno napetost (230 / 240 V AC).

Vpliv okolja na delovanje

Visoke temperature, voda in umazanija vplivajo na delovanje prehoda WLAN.

Zaščitite napravo pred naslednjimi vplivi:

- neposredno sončno sevanje
- vlaga
- prah

2.4 Obvestilo o varstvu podatkov

Pri upravljanju prehoda na daljavo pride do prenosa glavnih podatkov izdelka in preklopnih procesov na portal Hörmann.

Upoštevajte obvestilo o varstvu podatkov na portalu ali v aplikaciji.

3 Obseg dobave

- Prehod WLAN
- Kratka navodila
- Oprema za pritrditev
- Sistemski kabel (1 x 2 m)
- HomeKit koda

opcijsko: HCP adapter

4 Opis proizvoda (glejte sliko 1)

- | | |
|---------------------------------|---------------------|
| ① Ohišje prehoda WLAN | ② Simbol WLAN, bela |
| ③ Priključna doza (BUS) | ④ tesnilo (kabel) |
| ⑤ tipka za resetiranje | ⑥ LED, zelena |
| ⑦ Tesnilo (ohišje prehoda WLAN) | |

5 Montaža in instalacija (glejte sliko 2)

Izbira mesta montaže vpliva na doseg.

- ▶ Preverite pred montažo, če moč signala WLAN doseže izbrano mesto montaže.
- ▶ Zagotovite, da sta na vašem pametnem telefonu vidni najmanj dve črti ali več.
 - Ugotovite najboljšo usmeritev oz. položaj, po potrebi s poskusi.

Pazite pri montaži prehoda WLAN na to, da je mesto montaže

- zaščiten pred neposrednim dežjem.
- zaščiten pred neposrednim sončnim sevanjem.
- se nahaja čim bolj na severni strani vaše naprave in ne na vremenski strani.
- da obstaja velik razmak do strešnega napušča.
- izpolnjuje minimalno razdaljo do vašega ponavljalnika / usmerjevalnika.

OBVESTILO

Po montaži na prostem odstranite nastavitveno kodo. Nastavitveno kodo varno shranite.

6 Aplikacija Home

Komunikacija med napravami iPhone, iPad ali iPod touch in v okviru HomeKit delujočim prehodom WLAN zagotavlja tehnologija HomeKit.

Z aplikacijo Home lahko krmilite pogone garažnih vrat, pogone dvoriščnih vrat ali pregradne sisteme. Poleg krmiljenja vaših vrat ali pregradnega sistema vam aplikacija prikazuje tudi pozicijo vrat / zapornice.

OBVESTILO

Upoštevajte, da niso vse storitve na voljo v vsaki državi.

6.1 Sistemske zahteve

Dostop od doma

Naprava iOS	Različica programske opreme
iPhone, iPad ali iPod touch	od iOS 11.3 naprej

iCloud oddaljeni dostop

Naprava iOS	Različica programske opreme
HomePod, Apple TV	od tvOS 11.3 naprej
iPad	od iOS 11.3 naprej

7 Zagon

7.1 Nastavljanje aplikacije Home

Pređen nastavite napravo, preveriti naslednje točke:

- naprava je povezana s pogonom, simbol WLAN utripa 6 x.
- med WLAN usmerjevalnikom in napravo iPhone obstaja WLAN povezava.

Ovisno od vrste pogona je potrebno skeniranje BUS-a. Podatke o tem najdete v navodilih za pogon ali zapornico.

7.1.1 Dodajanje naprav

1. Odprite aplikacijo Home App.
2. Izberite **Dodajanje naprave**.
3. Sledite korakom v uporabniškem vmesniku.
4. Povezovanje WLAN z aplikacijo Home App lahko traja do 1 minute.

OBVESTILO

Prehod WLAN je že povezan z glasovnim asistentom.

- ▶ Zadržite tipko za resetiranje 5 sekund, dokler simbol WLAN ne začne hitro utripati in nato ugasne. Spustite tipko za resetiranje. Takoj ko LED utripa 6 x, se naprava nahaja v načinu WAC.

7.1.2 Dodatne aplikacije

Prehod WLAN lahko krmilite tudi, ko ste na poti. V ta namen potrebujete:

- HomePod od tvOS 11.3 naprej
- Apple TV od tvOS 11.3 naprej
- iPad od iOS 11.3 naprej

7.2 Nastavitev drugih storitev

Za nastavitev glasovnega nadzora prek aplikacije Google Home, Google Assistant ali aplikacije Amazon Alexa sledite navodilom za ustrezne storitve.

1. Registrirajte se na: <https://cd.hoermann.com>
2. Za nastavitev morate tipko za resetiranje držati pritisnjeno 2 sekundi.
3. Počakajte, da LED 2 x utripne. Naprava je zdaj v načinu za nastavljanje.
4. Sledite navodilom v napotkih za uporabnike.
5. Aktivirajte storitev Google / Amazon Skill Hörmann vrata
 - a. Kodo PIN, potrebno za storitev Google, najdete v uporabniškem računu oblaka Hörmann Cloud. Ta se dodeli za vsak prehod Hörmann posebej.

8 Resetiranje priprave

Na voljo sta 2 različni možnosti za resetiranje naprave:

1. Ponastavitev WLAN povezave
 - ▶ Odprite ohišje.
 - ▶ Pritisnite na tipko za resetiranje.
 - ▶ Zadržite tipko za resetiranje pritisnjeno, dokler simbol WLAN ne začne hitro utripati.
 - ▶ Spustite tipko za resetiranje.
 - ▶ WLAN povezava je resetirana.

2. Ponastavitev na tovarniške nastavitve

- ▶ Odprite ohišje.
- ▶ Pritisnite na tipko za resetiranje.
- ▶ Zadržite tipko za resetiranje pritisnjeno, dokler simbol WLAN ne začne zelo hitro utripati in nato ugasne.
- ▶ Naprava je sedaj ponastavljena na tovarniške nastavitve.
- ▶ Odstranite napravo iz aplikacije Home App.

OBVESTILO

Če tipko za resetiranje predčasno spustite, se postopek resetiranja naprave prekine. WLAN povezava ali naprava ni ponastavljena na tovarniške nastavitve.

9 Prikaz statusa

Z belim simbolom WLAN lahko identificirate opozorila in napake.

Način prikaza	interval	Obvestilo / napaka
sveti neprekinjeno	-	vzpostavljena je povezava z WLAN usmerjevalnikom
utripa počasi s prekinitvijo	1 x	vzpostavljena je povezava s pogonom
	2 x	način nastavljanja je zagnan (vstopanje oz. onboarding)
	3 x	ni vzpostavljena povezava z WLAN
	4 x	slaba WLAN povezava
	5 x	Identificiranje
	6 x	Način WAC
	7 x	HCP napaka

9.1 Opredelitev pogostosti utripanja

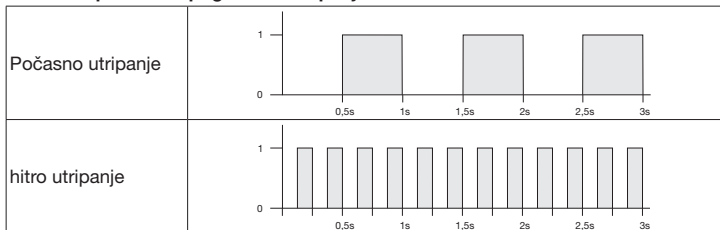

10 Čiščenje

POZOR**Poškodovanje prehoda WLAN zaradi nepravilnega čiščenja**

► Čistite prehod WLAN samo s čisto, mehko in vlažno krpo.

OBVESTILO

Redna uporaba razkuževal lahko poškoduje prehod WLAN.

11 Odstranitev



Embalažo odstranite glede na vrsto.



Električne in elektronske naprave je treba predati na zbirna in zbiralna mesta, ki so v ta namen vzpostavljena.

12 Tehnični podatki

Model	Prehod WLAN
Frekvenca	2.400...2.483,5 MHz
oddajna moč	maks. 100 mW (EIRP)
dovod napetosti	24 V DC
Dopustna temperatura okolja	-20 °C do +60 °C
Maksimalna vlažnost zraka	93 % nekondenzacije
Stopnja zaščite	IP 24
Priključni kabel	2 m
Mere (Š × V × G)	80 × 80 × 35 mm

13 Pravna obvestila

© 2019 Apple Inc. Vse pravice pridržane. Apple, logotip Apple, Apple TV, Apple Watch, iPad, iPad Air, iPad Mini, iPhone, iPod, iPod touch, iTunes, Mac in Siri so blagovne znamke družbe Apple Inc., registrirane v ZDA in drugih državah. HomeKit, HomePod, Multi-Touch in tvOS so blagovne znamke družbe Apple Inc.

Z Works with Apple HomeKit Logos je bila razvita elektronska oprema posebej za priključek na napravo iPod touch, iPhone ali iPad in ustrezno certificirana s strani podjetja, ki jo je razvilo. Oprema izpolnjuje standarde Apple za učinkovitost delovanja. Apple ni odgovoren za delovanje te naprave ali skladnost z varnostnimi in regulativnimi standardi.

Logotip Wi-Fi-CERTIFIED™ je certifikacijska znamka združenja Wi-Fi Alliance®.

Amazon, Alexa in vsi povezani logotipi so blagovne znamke družbe Amazon.com, Inc. ali njenih povezanih podjetij.

Google je blagovna znamka družbe Google LLC.

14 EU izjava o skladnosti

Proizvajalec

Hörmann KG Verkaufsgesellschaft

Naslov

Upheider Weg 94-98
33803 Steinhagen
Nemčija

Proizvajalec s tem izjavlja, da ta izdelek

Naprava	Prehod WLAN
Model	Prehod WLAN
Namensko pravilna uporaba	Oddajna enota za krmiljenje pogonov in zapornic.
Frekvenčni pas za prenos	2.400...2.483,5 MHz
Moč sevanja	maks. 100 mW (EIRP)

s svojo zasnovo in konstrukcijo ter z našo končno izvedbo v posredovani tržni obliki ustreza spodaj navedenim direktivam ob upoštevanju namensko pravilne uporabe:

2014/53/EU (RED)	Direktiva EU za brezžične naprave
2015/863/EU (RoHS)	Omejitev uporabe nevarnih snovi

Uporabljeni in upoštevani standardi in specifikacije

EN 62368-1:2014 + AC:2015 + A11:2017	Varnost proizvodov (člen 3.1(a) Direktive 2014/53/EU)
EN 62311:2008	Zdravje (člen 3.1(a) Direktive 2014/53/EU)
EN 301489-1 V2.2.3	Elektromagnetna združljivost (člen 3.1(b) Direktive 2014/53/EU)
EN 301489-17 V3.2.2 (osnutek)	
EN 300328 V2.2.2	Učinkovita uporaba brezžičnega spektra (člen 3.2 Direktive 2014/53/EU)
EN IEC 63000:2018	Omejitev uporabe nevarnih snovi

V primeru spreminjanja naprave, ki ni v skladu z našo zasnovo, ta izjava ne velja.

Steinhagen, 14.6.2021

ppa. Axel Becker
Vodstvo podjetja

Innhold

1	Om denne veiledningen.....	104
2	Sikkerhetsmerknader	105
2.1	Forskriftsmessig bruk	105
2.2	Brukte symboler.....	105
2.3	Sikkerhetsmerknader i forbindelse med driften.....	105
2.4	Merknad om databeskyttelse	106
3	Leveransen omfatter	106
4	Produktbeskrivelse (se bilde 1).....	106
5	Montering og installasjon (se bilde 2).....	107
6	Home-applikasjon (app).....	107
6.1	Systemforutsetninger.....	107
7	Igangsetting	107
7.1	Konfigurere Home-appen	107
7.1.1	Legg til enheter.....	108
7.1.2	Ytterligere anvendelser	108
7.2	Opprette ytterligere tjenester	108
8	Tilbakestilling av enheten	108
9	Statusvisning.....	109
9.1	Definisjon av blinkfrekvenser	109
10	Rengjøring	109
11	Avfallshåndtering	110
12	Tekniske data	110
13	Juridiske merknader.....	110
14	EU-samsvarserklæring.....	111

1 Om denne veiledningen

Denne veiledningen er delt opp i en tekst- og en bildedel. Veiledningen inneholder viktig informasjon om produktet, særlig sikkerhetsmerknader og advarsler.

- ▶ Les veiledningen nøye.
- ▶ Oppbevar denne veiledningen på et sikkert sted.

MERK

Følg alle bestemmelser, standarder og sikkerhetsforskrifter som gjelder på bruksstedet for Wi-Fi-gatewayen.

2 Sikkerhetsmerknader

2.1 Forskriftsmessig bruk

Wi-Fi-gatewayen er en senderenhet for styring av motorer og slagbommer. Wi-Fi-gatewayen kan blant annet styre portbevegelsen med Apple HomeKit og / eller med en språkassistent.

Kompatibilitetsoversikten finner du på:



www.hoermann-docs.com/240736

Alle andre anvendelser er ikke tillatt. Produsenten er ikke ansvarlig for skader som skyldes feil eller ikke forskriftsmessig bruk.

2.2 Brukte symboler



Works with Apple HomeKit-ordmerket og logoene er registrerte varemerker som eies av Apple Inc. og brukes av Hörmann KG Verkaufsgesellschaft under lisens. Andre merker og merkenavn tilhører de respektive innehavere.



Wi-Fi CERTIFIED™-logoen er et sertifiseringsmerke for Wi-Fi Alliance® og brukes av Hörmann KG Verkaufsgesellschaft under lisens. Andre merker og merkenavn tilhører de respektive innehavere.



Google er et varemerke for Google LLC.

Amazon, Alexa og alle relaterte logoer er varemerker som tilhører Amazon.com, Inc. eller deres tilknyttede selskaper.

2.3 Sikkerhetsmerknader i forbindelse med driften

For ikke å sette driftssikkerheten til anlegget i fare, må brukeren ha analysert cybersikkerheten til de tilkoblede IT-komponentene før igangsetting.

 **ADVARSEL**
Fare for skade ved tilsiktet eller utilsiktet portgang

- ▶ Sørg for at barn ikke får tak i Wi-Fi-gatewayen!
- ▶ Pass på at Wi-Fi-gatewayen brukes kun av personer som har blitt instruert i driften av det fjernstyrte anlegget.
- ▶ Hvis det er montert en fotocelle på porten i tillegg til den eksisterende standard kraftbegrensningen, er det tillatt med styring av et automatisk portanlegg uten direkte siktforbindelse til porten.
- ▶ Ikke kjør eller gå gjennom portåpninger før porten står i portens endeposisjon **ÅPEN**.
- ▶ Bli aldri stående i portens bevegelsesområde.
- ▶ Forsikre deg om at fjernstyring av enheter ikke utgjør noen fare for personer eller gjenstander, eller at disse risikoene dekkes av sikkerhetsinnretninger.
- ▶ Følg produsentens instruksjoner for de fjernstyrte enhetene.

NB**Ekstern spenning på tilkoblingsklemmene**

Ekstern spenning på tilkoblingsklemmene fører til ødeleggelse av elektronikken.

- ▶ Ikke kople nettspenning (230/240 V AC) til koplingsklemmene.

Redusert funksjon på grunn av miljøpåvirkninger

Høye temperaturer, vann og smuss påvirker funksjonene til Wi-Fi-gatewayen.

Beskytt enheten mot følgende påvirkninger:

- Direkte sollys
- Fuktighet
- Støvelastning

2.4 Merknad om databeskyttelse

Under fjerndrift av gatewayen, overføres produktstamdata og koplingsvirksomhet til Hörmann-portalen.

Ta hensyn til merknader om databeskyttelse i portalen eller appen.

3 Leveransen omfatter

- Wi-Fi-gateway
- Kort veiledning
- Monteringstilbehør
- Systemledning (1 × 2 m)
- Kode HomeKit

Som ekstrautstyr: HCP-adapter

4 Produktbeskrivelse (se bilde 1)

- | | |
|-----------------------------------|----------------------|
| ① Hus for Wi-Fi-gateway | ② Wi-Fi-symbol, hvit |
| ③ Tilkoblingskontakt (BUS) | ④ Pakning (kabel) |
| ⑤ Tilbakestillingstast | ⑥ LED, grønn |
| ⑦ Pakning (hus for Wi-Fi-gateway) | |

5 Montering og installasjon (se bilde 2)

Valg av monteringsstedet påvirker rekkevidden.

- ▶ Før monteringen bør du sjekke Wi-Fi-signalstyrken på det valgte monteringsstedet.
- ▶ Sørg for at det er minst to eller flere streker synlige på smarttelefonen.
 - Sjekk hvor dekningen er best, ev. gjennom prøving og flytting.

Under montering av Wi-Fi-gatewayen må du passe på at monteringsstedet

- Er beskyttet mot direkte regn.
- Er beskyttet mot direkte sollys.
- Er fortrinnsvis på anleggets nordside og ikke på værsiden.
- Har en stor avstand til takoverheng.
- Den anbefalte minimumsavstanden til din repeater / ruter opprettholdes.

MERK

Fjern installasjonskoden etter utendørs montering. Oppbevar installasjonskoden på et sikkert sted.

6 Home-applikasjon (app)

Kommunikasjonen mellom iPhone, iPad eller iPod touch og den HomeKit-kompatible Wi-Fi-gatewayen er sikret gjennom HomeKit-teknologien.

Med Home-appen kan du styre garasjeportåpnerne, grindåpnerne eller bomssystemer. I tillegg til styring av porten eller bomanlegget, viser appen portens / bommens posisjon.

MERK

Vær oppmerksom på at ikke alle tjenester er tilgjengelige i alle land.

6.1 Systemforutsetninger

Tilgang hjemmefra

iOS-enhet	Programvareversjon
iPhone, iPad eller iPod touch	fra iOS 11.3

iCloud-fjerntilgang

iOS-enhet	Programvareversjon
HomePod, Apple TV	fra tvOS 11.3
iPad	fra iOS 11.3

7 Igangsetting

7.1 Konfigurere Home-appen

Før du setter opp enheten, må du kontrollere at:

- Enheten er koblet til motoren, Wi-Fi-symbolet blinker 6 x
- Det finnes en Wi-Fi-tilkobling mellom Wi-Fi-ruteren og iPhone

Avhengig av motortype er det nødvendig med en BUS-skanning. Informasjon om dette finnes i veiledningen for motor eller bommen.

7.1.1 Legg til enheter

1. Åpne Home-appen.
2. Velg **Legg til enhet**.
3. Følg trinnene i brukerhåndboken.
4. Tilkoblingen av WLAN til Home-appen kan ta opptil 1 minutt.

MERK

Wi-Fi-gatewayen er allerede koblet til en språkassistent.

- ▶ Trykk og hold tilbakestillingstasten i 5 sekunder til Wi-Fi-symbolet blinker raskt og slukker deretter. Slipp tilbakestillingstasten. Så snart lysdioden blinker 6 x, er enheten i WAC-modus.

7.1.2 Ytterligere anvendelser

Du har muligheten til å styre Wi-Fi-gatewayen når du ikke er hjemme. Til dette trenger du:

- HomePod fra tvOS 11.3
- Apple TV fra tvOS 11.3
- iPad fra iOS 11.3

7.2 Opprette ytterligere tjenester

For å opprette språkstyring via Google Home-appen, Google Assistant eller Amazon Alexa-appen, følg instruksjonene til de tilsvarende tjenestene.

1. Registrer deg under: <https://www.hoermann.com>
2. For oppretting, må du trykke og holde tilbakestillingstasten i 2 sekunder.
3. Vent til lysdioden blinker 2 x. Enheten er nå i opprettingsmodus.
4. Følg instruksjonene i brukerveiledningen.
5. Aktiver Google-tjenesten / Amazon Skill Hörmann port
 - a. Du finner den nødvendige PIN-koden for Google-tjenesten i din Hörmann Cloud-brukerkonto. Den tilordnes individuelt for hver Hörmann gateway.

8 Tilbakestilling av enheten

Det finnes 2 forskjellige alternativer for en tilbakestilling av enheten:

1. Tilbakestille Wi-Fi-tilkoblingen
 - ▶ Åpne dekselet.
 - ▶ Trykk på tilbakestillingstasten.
 - ▶ Hold tilbakestillingstasten inne til Wi-Fi-symbolet blinker raskt.
 - ▶ Slipp tilbakestillingstasten.
 - ▶ Wi-Fi-tilkoblingen er tilbakestillt.
2. Tilbakestilling til fabrikkinnstillingen
 - ▶ Åpne dekselet.
 - ▶ Trykk på tilbakestillingstasten.
 - ▶ Hold tilbakestillingstasten inne til Wi-Fi-symbolet blinker veldig raskt og slukker deretter.
 - ▶ Enheten er nå tilbakestillt til fabrikkinnstilling.
 - ▶ Fjern enheten fra Home-appen.

MERK

Slippes tilbakestillingstasten for tidlig, avbrytes tilbakestilling av enheten. Wi-Fi-tilkoblingen eller enheten er ikke tilbakestillt til fabrikkinnstillingen.

9 Statusvisning

Med det hvite Wi-Fi-symbolet kan merknader og feil identifiseres.

Visning	Intervall	Merknad / feil
Lyser permanent	-	Tilkoblingen til WLAN-ruteren er opprettet
Blinker langsomt med pause	1 x	Tilkoblingen til portåpneren er opprettet
	2 x	Opprettingsmodus startet (onboarding)
	3 x	Tilkoblingen til WLAN-ruteren er ikke opprettet
	4 x	Dårlig Wi-Fi-tilkobling
	5 x	Identifisere
	6 x	WAC-modus
	7 x	HCP-feil

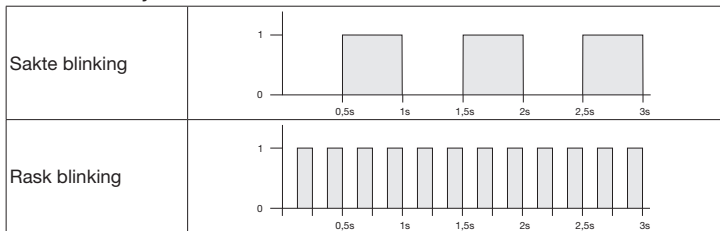
9.1 Definisjon av blinkfrekvenser**10 Rengjøring****NB****Skader på Wi-Fi-gatewayen gjennom feil rengjøring**

- Rengjør Wi-Fi-gatewayen bare med en ren, myk klut.

MERK

Regelmessig bruk av desinfeksjonsmidler kan forårsake skade på Wi-Fi-gatewayen.

11 Avfallshåndtering



Avfallsbehandling av emballasjen etter materialtype.



Elektrisk og elektronisk utstyr skal leveres til forhandleren eller gjenvinningsstasjonen.

12 Tekniske data

Modell	Wi-Fi-gateway
Frekvens	2.400...2.483,5 MHz
Utgangseffekt	Maks. 100 mW (EIRP)
Spenningsforsyning	24 V DC
Tillatt omgivelsestemperatur	-20 °C til +60 °C
Maks. luftfuktighet	93 % ikke kondenserende
Kapslingsgrad	IP 24
Tilslutningsledning	2 m
Dimensjoner (B x H x D)	80 x 80 x 35 mm

13 Juridiske merknader

© 2019 Apple Inc. Alle rettigheter forbeholdes. Apple, Apple-logoen, Apple TV, Apple Watch, iPad, iPad Air, iPad Mini, iPhone, iPod, iPod touch, iTunes, Mac og Siri er varemerker som eies av Apple Inc., registrert i USA og andre land. HomeKit, HomePod, Multi-Touch og tvOS er varemerker som eies av Apple Inc.

Works with Apple HomeKit-logoer, er et elektronisk tilbehør som er spesielt designet for tilkobling til en iPod touch, iPhone eller iPad og er tilsvarende sertifisert av utvikleren. Tilbehøret oppfyller Apple ytelsesstandarder. Apple har ikke ansvar for drift av denne enheten eller for overholdelse av sikkerhets- og forskriftsstandarder.

Logoen Wi-Fi-CERTIFIED™ er et sertifiseringsmerke for Wi-Fi Alliance®.

Amazon, Alexa og alle relaterte logoer er varemerker som tilhører Amazon.com, Inc. eller deres tilknyttede selskaper.

Google er et varemerke for Google LLC.

14 EU-samsvarserklæring

Produsent	Hörmann KG Verkaufsgesellschaft
Adresse	Upheider Weg 94-98 33803 Steinhagen Tyskland



Herved erklærer den angitte produsenten med eneansvar at dette produktet:

Enhet	Wi-Fi-gateway
Modell	Wi-Fi-gateway
Forskriftsmessig bruk	Senderenhet for styring av motorer og slagbommer
Frekvensbånd sending	2.400...2.483,5 MHz
Strålingseffekt	Maks. 100 mW (EIRP)

tilsvarende markedsførte modeller i konstruksjon og utførelse og er i samsvar med de grunnleggende krav ved forskriftsmessig bruk i følgende EU-direktiver:

2014/53/EU (RED)	EU-radiodirektiv
2015/863/EU (RoHS)	Begrensning i bruk av farlige stoffer

Benyttede standarder og spesifikasjoner:

EN 62368-1:2014 + AC:2015 + A11:2017	Produktsikkerhet (Artikkel 3.1(a) til 2014/53/EU)
EN 62311:2008	Helse (Artikkel 3.1(a) til 2014/53/EU)
EN 301489-1 V2.2.3	Elektromagnetisk kompatibilitet (Artikkel 3.1(b) til 2014/53/EU)
EN 301489-17 V3.2.2 (utkast)	
EN 300328 V2.2.2	Effektiv bruk av radiospekteret (Artikkel 3.2 til 2014/53/EU)
EN IEC 63000:2018	Begrensning i bruk av farlige stoffer

Dersom enheten endres uten vårt samtykke, vil denne erklæringen miste sin gyldighet.

Steinhagen, 14.06.2021

e.f. Axel Becker
daglig leder

Innehåll

1	Om denna bruksanvisning	112
2	Säkerhetsanvisningar	113
2.1	Korrekt användning.....	113
2.2	Använda symboler.....	113
2.3	Säkerhetsföreskrifter vid drift.....	113
2.4	Dataskyddsinformation.....	114
3	Leveransomfattning.....	114
4	Produktbeskrivning (se bild 1).....	114
5	Montering och installation (se bild 2)	115
6	Home-applikation (app).....	115
6.1	Systemkrav	115
7	Driftstart.....	115
7.1	Konfigurera Home-appen	115
7.1.1	Lägga till enheter	116
7.1.2	Extra användningar.....	116
7.2	Konfigurera ytterligare tjänster.....	116
8	Reset	116
9	Statusindikering	117
9.1	Definition blinkfrekvenser.....	117
10	Rengöring	117
11	Avfallshantering	117
12	Tekniska data	118
13	Juridisk information.....	118
14	EU-försäkran om överensstämmelse	119

1 Om denna bruksanvisning

Denna bruksanvisning består av en textdel och en bilddel. Bruksanvisningen innehåller viktig information om produkten, i synnerhet säkerhets- och varningsanvisningar.

- ▶ Läs igenom anvisningen noggrant.
- ▶ Förvara denna anvisning på ett säkert ställe.

OBS

Följ alla bestämmelser, standarder och säkerhetsföreskrifter som gäller på platsen där WLAN-gatewayen används.

2 Säkerhetsanvisningar

2.1 Korrekt användning

WLAN-gatewayen är en sändarenhet för att styra drivenheter och bommar. WLAN-gatewayen kan bland annat styra portrörelser med Apple HomeKit och / eller en röstassistent.

Översikt över kompatibilitet finns på:



www.hoermann-docs.com/229817

Andra användningsområden är inte tillåtna. Tillverkaren fransäger sig ansvar för skador som uppstår till följd av ej avsett bruk eller felaktig användning.

2.2 Använda symboler



Varumärkesnamnet och logotypen Works with Apple HomeKit är registrerade varumärken som tillhör Apple Inc. och används av Hörmann KG Verkaufsgesellschaft under licens. Övriga varumärken och handelsnamn är respektive ägares egendom.



Logotypen Wi-Fi-CERTIFIED™ är ett certifieringsmärke för Wi-Fi Alliance® och används av Hörmann KG Verkaufsgesellschaft under licens. Övriga varumärken och handelsnamn är respektive ägares egendom.



Google är ett varumärke som tillhör Google LLC.

Amazon, Alexa och alla tillhörande logotyper är varumärken som tillhör Amazon.com, Inc. eller dess närstående företag.

2.3 Säkerhetsföreskrifter vid drift

För att inte äventyra driftsäkerheten i systemet måste analys av cybersäkerheten för de anslutna IT-komponenterna göras före driftstart.

 **VARNING**
Risk för personskador vid avsiktlig eller oavsiktlig portrörelse

- ▶ Se till att WLAN-gatewayen inte är åtkomlig för barn.
- ▶ Se till att WLAN-gatewayen endast används av personer som instruerats avseende drift av det fjärrstyrda systemet.
- ▶ Automatiska portsystem där man inte har fri sikt mot porten får endast styras eller automatiseras om det, tillsammans med kraftbegränsning som standard, även finns en fotocell monterad på porten.
- ▶ Gå eller kör inte igenom portöppningen förrän porten står i portändläget ÖPPEN.
- ▶ Stå aldrig kvar i portens rörelseområde.
- ▶ Se till, att det inte finns någon fara för personer eller föremål om produkter startar genom fjärrkontrollen eller att dessa risker förhindras genom säkerhetsanordningar.
- ▶ Observera tillverkarens anvisningar för de fjärrstyrda produkterna.

OBS**Extern spänning på anslutningsklämmorna**

Extern spänning på anslutningsklämmorna kan förstöra elektroniken.

- ▶ Lägg ingen nätspänning på styrsystemets anslutningsklämmor (230 / 240 V AC).

Påverkan från omgivningen

Höga temperaturer, vatten och smuts påverkar funktionen hos WLAN-gatewayen.

Skydda enheten mot följande:

- direkt solljus
- Fukt
- damm

2.4 Dataskyddsinformation

Vid fjärrstyrning av gatewayen överförs produktbasdata och kopplingsprocesser till Hörmann-portalen.

Observera dataskyddsinformationen i portalen eller i appen.

3 Leveransomfattning

- | | |
|--------------------------|-------------------------|
| • WLAN-gateway | • Systemkabel (1 x 2 m) |
| • Kortfattad anvisning | • HomeKit kod |
| • Fastsättningstillbehör | tillval: HCP-adapter |

4 Produktbeskrivning (se bild 1)

- | | |
|------------------------------|--------------------|
| ① Hus WLAN-gateway | ② WLAN-symbol, vit |
| ③ Kontaktdosa (BUS) | ④ Tätning (kabel) |
| ⑤ Reset-knapp | ⑥ LED, grön |
| ⑦ Tätning (hus WLAN-gateway) | |

5 Montering och installation (se bild 2)

Valet av monteringsplats påverkar räckvidden.

- ▶ Kontrollera WLAN-signalstyrkan på den valda monteringsplatsen före montering.
- ▶ Se till att du har minst två eller fler staplar på din smartphone.
 - Vid behov kan du prova dig fram för att avgöra den bästa riktningen.

Vid montering av WLAN-gatewayen bör du se till att monteringsplatsen är

- skyddad mot direkt regn.
- skyddad mot direkt solljus.
- om möjligt vid anläggningens norrsida och inte vid den väderutsatta sidan.
- har god marginal från utskjutande takdelar.
- placerad med det rekommenderade minsta avståndet till din repeater / router.

OBS

Ta bort konfigurationskoden efter montering utomhus. Förvara konfigurationskoden på ett säkert ställe.

6 Home-applikation (app)

Kommunikationen mellan iPhone, iPad eller iPod touch och den HomeKit-kompatibla WLAN-gatewayen är säkrad med HomeKit-tekniken.

Med Home-appen kan du styra din garageportmotor, infartsgrindmotor och ditt bomsystem. Förutom att styra porten eller bomsystemet kan appen även visa dig portens / bommens läge.

OBS

Observera att alla tjänster inte är tillgängliga i alla länder.

6.1 Systemkrav

Åtkomst hemifrån

iOS-enhet	Programvaruversion
iPhone, iPad eller iPod touch	från iOS 11.3

iCloud-fjärråtkomst

iOS-enhet	Programvaruversion
HomePod, Apple TV	från tvOS 11.3
iPad	från iOS 11.3

7 Driftstart

7.1 Konfigurera Home-appen

Innan du konfigurerar enheten, se till att:

- enheten är ansluten till portmotorn, WLAN-symbolen blinkar 6 x
- det finns en anslutning mellan WLAN-routern och din iPhone

Beroende på portmotortyp kan det krävas en BUS-Scan. Uppgifter för detta kan hämtas från bruksanvisningen för portmotorn eller styrenheten.

7.1.1 Lägga till enheter

1. Öppna Home App:en.
2. Välj **Lägga till enhet**.
3. Följ stegen i användarhandboken.
4. Anslutningen av WLAN till Home App:en kan ta upp till 1 minut.

OBS

WLAN-gatewayen är redan ansluten till en röstassistent.

- ▶ Håll Reset-knappen intryckt i 5 sekunder tills WLAN-symbolen blinkar snabbt, och sedan slocknar. Släpp Reset-knappen. När LED-lampan blinkar 6 gånger är enheten i WAC-läge.

7.1.2 Extra användningar

Du har möjlighet att styra WLAN-gatewayen när du inte är hemma. För detta behöver du en:

- HomePod från tvOS 11.3
- Apple TV från tvOS 11.3
- iPad från iOS 11.3

7.2 Konfigurera ytterligare tjänster

För att ställa in språkstyrningen via Google Home-appen, Google Assistant eller Amazon Alexa-appen följer du anvisningarna i respektive tjänst.

1. Registrera dig på: <https://cd.hoermann.com>
2. För att konfigurera måste du hålla Reset-knappen intryckt i 2 sekunder.
3. Vänta tills LED-lampan blinkar 2 gånger. Enheten är nu i konfigurationsläge.
4. Följ anvisningarna i användaranvisningen.
5. Aktivera Google-tjänsten / Amazon Skill Hörmann port
 - a. PIN-koden som krävs för Google-tjänsten hittar du i ditt användarkonto för Hörmann Cloud. Denna tilldelas individuellt för varje Hörmann-gateway.

8 Reset

Det finns två olika alternativ för reset:

1. Återställa WLAN-anslutningen
 - ▶ Öppna huset.
 - ▶ Tryck på Reset-knappen.
 - ▶ Håll Reset-knappen intryckt tills WLAN-symbolen blinkar snabbt.
 - ▶ Släpp Reset-knappen.
 - ▶ WLAN-anslutningen är återställd. Återställa till fabriksinställningarna
 - ▶ Öppna huset.
 - ▶ Tryck på Reset-knappen.
 - ▶ Håll Reset-knappen intryckt tills WLAN-symbolen blinkar mycket snabbt, och sedan slocknar.
 - ▶ Enheten är nu återställd till fabriksinställningarna.
 - ▶ Ta bort enheten från Home App.

OBS

Om du släpper Reset-knappen för tidigt avbryts återställningen av enheten. WLAN-anslutningen eller enheten har inte återställts till fabriksinställningarna.

9 Statusindikering

Med den vita WLAN-symbolen kan anvisningar och fel identifieras.

Indikeringstyp	Intervall	Tecken / fel
lyser med fast sken	-	Anslutning till WLAN-routern är upprättad
blinkar långsamt med paus	1 x	Anslutning till portöppnaren är upprättad
	2 x	Konfigurationsläge har startats (Onboarding)
	3 x	Ingen anslutning upprättad till WLAN
	4 x	Dålig WLAN-anslutning
	5 x	Identifiering
	6 x	WAC-läge
	7 x	HCP-fel

9.1 Definition blinkfrekvenser

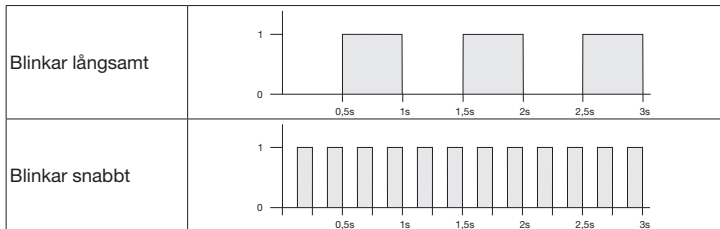

10 Rengöring

OBS

Skada på WLAN-gatewayen på grund av felaktig rengöring

- ▶ WLAN-gatewayen får endast rengöras med en ren och trasa.

OBS

Regelbunden användning av desinfektionsmedel kan orsaka skador på WLAN-gatewayen.

11 Avfallshantering



Avfallshandtera förpackningen efter material.



Elektrisk och elektronisk utrustning får inte slängas tillsammans med hushålls- och restavfall.

12 Tekniska data

Modell	WLAN-gateway
Frekvens	2 400–2 483,5 MHz
Överföringseffekt	max. 100 mW (EIRP)
Spänningsmatning	24 V DC
Tillåten omgivningstemp.	-20 °C till +60 °C
maximal luftfuktighet	93 % icke-kondenserande
Kapslingsklass	IP 24
Anslutningskabel	2 m
Mått (B x H x T)	80 x 80 x 35 mm

13 Juridisk information

© 2019 Apple Inc. Med ensamrätt. Apple, Apple-Logo, Apple TV, Apple Watch, iPad, iPad Air, iPad Mini, iPhone, iPod, iPod touch, iTunes, Mac och Siri är varumärken från Apple Inc., registrerade i USA och andra länder. HomeKit, HomePod, Multi-Touch och tvOS är varumärken från Apple Inc.

Elektroniska tillbehör med logotypen Works with Apple HomeKit har designats specifikt för att ansluta till en iPod touch, iPhone eller iPad och certifierats av utvecklaren. Tillbehöret uppfyller Apple-prestandanormer. Apple ansvarar inte för driften av den här enheten eller dess överensstämmelse med säkerhets- och myndighetsstandarder.

Logotypen Wi-Fi-CERTIFIED™ är ett certifieringsmärke från Wi-Fi Alliance®.

Amazon, Alexa och alla tillhörande logotyper är varumärken som tillhör Amazon.com, Inc. eller dess närstående företag.

Google är ett varumärke som tillhör Google LLC.

14 EU-försäkran om överensstämmelse

Tillverkare Hörmann KG Verkaufsgesellschaft
 Adress Upheider Weg 94-98
 33803 Steinhagen
 Tyskland



Härmed intygar tillverkaren ovan på eget ansvar att följande produkt

Enhet	WLAN-gateway
Modell	WLAN-gateway
Korrekt användning	Sändarenhet för att styra drivenheter och bommar
Sändningsfrekvensband	2 400–2 483,5 MHz
Strålning	max. 100 mW (EIRP)

till sina principer och till sin konstruktion och i det utförande som den säljs av oss uppfyller de gällande grundläggande kraven i följande direktiv vid korrekt användning:

2014/53/EU (RED)	EU-direktiv för radioutrustning
2015/863/EU (RoHS)	Begränsning av användning av farliga ämnen

Tillämpade standarder och specifikationer

EN 62368-1:2014 + AC:2015 + A11:2017	Produktsäkerhet (Artikel 3.1(a) i 2014/53/EU)
EN 62311:2008	Hälsa (Artikel 3.1(a) i 2014/53/EU)
EN 301489-1 V2.2.3	Elektromagnetisk kompatibilitet (artikel 3.1(b) i 2014/53/EU)
EN 301489-17 V3.2.2 (draft)	
EN 300328 V2.2.2	Effektivt utnyttjande av radiospektrum (artikel 3.2 i 2014/53/EU)
EN IEC 63000:2018	Begränsning av användning av farliga ämnen

Om produkten ändras utan vårt godkännande förlorar denna försäkran sin giltighet.

Steinhagen, 2021-06-14

enligt fullmakt, Axel Becker
 företagsledningen

Sisältö

1	Käyttöohjeesta	120
2	Turvaohjeet	121
2.1	Tarkoituksenmukainen käyttö	121
2.2	Käytetyt symbolit	121
2.3	Käyttöä koskevia turvallisuusohjeita.....	121
2.4	Tietosuojailmoitus.....	122
3	Toimitussisältö	122
4	Tuotteen kuvaus (katso kuva 1)	123
5	Asennus ja asentaminen (katso kuva 2)	123
6	Home-sovellus (appi)	123
6.1	Järjestelmälle asetetut edellytykset	123
7	Käyttöönotto	124
7.1	Home App -sovelluksen määrittäminen.....	124
7.1.1	Laitteiden lisääminen	124
7.1.2	Lisäsovellukset	124
7.2	Lisäpalveluiden asettaminen	124
8	Laitteen nollaus	124
9	Tilailmoitus	125
9.1	Vilkkutaajuuksien määrittelmä	125
10	Puhdistus	126
11	Hävittäminen	126
12	Tekniset tiedot	126
13	Oikeudellinen huomautus	126
14	EU-vaatimustenmukaisuusvakuutus	127

1 Käyttöohjeesta

Tämä käyttöohje koostuu teksti- ja kuvaosasta. Ohje sisältää tärkeitä tietoja tuotteesta, erityisesti turvallisuusohjeita ja varoituksia.

- Lue ohjeet läpi huolellisesti.
- Säilytä tämä käyttöohje varmassa paikassa.

HUOMAUTUS

Huomioi kaikki WLAN-yhdyskäytävän käyttöpaikassa voimassa olevat määräykset, standardit ja turvallisuusohjeet.

Tämän dokumentin luovuttaminen kolmansille tahoille tai sen kopioiminen, sen sisällön käyttö tai tietojen välittäminen eteenpäin on kiellettyä, mikäli sitä ei ole nimenomaisesti sallittu. Kiellon noudattamatta jättäminen velvoittaa korvausvaatimusten maksamiseen. Kaikki patentointia sekä hyödyllisyysmalleja ja niiden hakemista koskevat oikeudet pidätetään. Oikeus muutoksiin pidätetään.

2 Turvaohjeet

2.1 Tarkoituksenmukainen käyttö

WLAN-yhdyskäytävä on lähetyksikkö, jolla ohjataan käyttölaitteita ja puomeja. WLAN-yhdyskäytävä voi muun muassa ohjata oven liikettä Apple HomeKit -sovelluksella ja / tai äänivastustajalla.

Yleiskatsauksen yhteensopivuudesta löydät osoitteessa



www.hoermann-docs.com/229817

Muut käyttötavat eivät ole sallittuja. Valmistaja ei vastaa vaurioista, jotka aiheutuvat määräysten vastaisesta tai väärästä käytöstä.

2.2 Käytetyt symbolit



Works with Apple HomeKit -sanamerkki ja logot ovat Apple Inc.:n rekisteröityjä tavaramerkkejä, ja niitä käytetään Hörmann KG myyntiyhtiön lisenssillä. Muut merkit ja tuotenimet ovat kulloisenkin omistajansa omaisuutta.



Wi-Fi CERTIFIED™ -logo on Wi-Fi Alliance® -sertifikaatin merkki, ja Hörmann KG myyntiyhtiö käyttää sitä lisenssillä. Muut merkit ja tuotenimet ovat kulloisenkin omistajansa omaisuutta.



Google on Google LLC:n tavaramerkki.

Amazon, Alexa ja kaikki niihin liittyvät logot ovat Amazon.com, Inc:n tai sen tytäryhtiöiden tavaramerkkejä.

2.3 Käyttöä koskevia turvallisuusohjeita

Jotta järjestelmän toimintavarmuus ei vaarantuisi, käyttäjän on analysoitava liitettyjen tietotekniikkakomponenttien kyberturvallisuus ennen järjestelmän käyttöönottoa.

VAROITUS

Oven tarkoitetusta tai tahattomasta ovisyklistä aiheutuva loukkaantumisvaara

- ▶ Varmista, ettei WLAN-yhdyskäytävä joudu lasten käsiin.
- ▶ Varmista, että WLAN-yhdyskäytävää käyttävät henkilöt ovat saaneet opastuksen kauko-ohjattujen laitteistojen käyttöön.
- ▶ Mikäli oveen on asennettu vakiovarusteisen voimanrajoituksen lisäksi valopuomi, on automaatio tai automaattisen ovilaitteiston ohjaaminen ilman näkyvyyttä oveen sallittu.
- ▶ Kulje tai aja oviaukoista vasta, kun ovi on oven pääteasennossa AUKI.
- ▶ Älä koskaan jää seisomaan oven liikealueelle.
- ▶ Varmista, että laitteiden kauko-ohjaus ei aiheuta vaaroja henkilöille tai esineille tai että kyseiset vaarat on estetty turvalaitteilla.
- ▶ Noudata kauko-ohjattujen laitteiden valmistajien käyttöohjeita.

HUOM

Vierasjännite liitännöissä

Liitäntöihin kohdistuva vierasjännite aiheuttaa elektroniikan tuhoutumisen.

- ▶ Älä kytke ohjauksen liittimiin verkkojännitettä (230 – 240 V AC).

Ympäristötekijöiden vaikutus toimintaan

Korkeat lämpötilat, vesi ja liika vaikuttavat WLAN-yhdyskäytävän toimintaan. Suojaa laite seuraavilta vaikutuksilta:

- suora auringonvalo
- Kosteus
- pöly

2.4 Tietosuojailmoitus

Kun yhdyskäytävää käytetään etäkäytössä, tuotteen perustiedot ja kytKentätoiminnot siirretään Hörmann portaaliin.

Huomioi portaalissa tai sovelluksessa olevat tietosuojaa koskevat tiedot.

3 Toimitussisältö

- WLAN-yhdyskäytävä
- Lyhytohje
- Asennustarvikkeet
- Järjestelmäjohto (1 x 2 m)
- HomeKit-koodi

lisävaruste: HCP-adaptteri

4 Tuotteen kuvaus (katso kuva 1)

- | | |
|--|---------------------------|
| ① WLAN-yhdyskäytävän kotelo | ② WLAN-symboli, valkoinen |
| ③ Liitin (VÄYLÄ) | ④ Tiivistite (kaapeli) |
| ⑤ Reset-painike | ⑥ LED, vihreä |
| ⑦ Tiivistite (WLAN-yhdyskäytävän kotelo) | |

5 Asennus ja asentaminen (katso kuva 2)

Asennuspaikan valinnalla on vaikutusta kantamaan.

- ▶ Tarkista ennen asennusta WLAN-signaalinvoimakkuus laitteiston valitussa asennuspaikassa.
- ▶ Varmista, että älypuhelimessasi näkyy vähintään kaksi tai useampia palkkeja.
 - Selvitä paras suuntaus tarvittaessa kokeilemalla.

Varmista WLAN-yhdyskäytävän asennuksessa, että asennuspaikka

- on suojattu suoralta sateelta.
- on suojattu suoralta auringonpaisteelta.
- sijaitsee mieluiten laitteen pohjoispuolella eikä sääpuolella.
- on riittäväällä etäisyydellä ulkonevista katoista.
- suositeltu vähimmäisetäisyys toistimeen / reitittimeen säilyy.

HUOMAUTUS

Poista asetuskoodi ulkoasennuksen jälkeen Säilytä asetuskoodi varmassa paikassa.

6 Home-sovellus (appi)

HomeKit-tekniikka varmistaa tietoliikenteen iPhoneen, iPadin tai iPod touchin ja HomeKit-yhteensopivan WLAN-yhdyskäytävän välillä.

Home App -sovelluksella voit ohjata autotallinoven käyttölaitteita, sisäänajoportin käyttölaitteita tai puomijärjestelmiä. Sen lisäksi, että sovellus ohjaa ovi- tai puomijärjestelmääsi, se näyttää oven / puomin asennon.

HUOMAUTUS

Huomaa, että kaikki palvelut eivät ole saatavilla kaikissa maissa.

6.1 Järjestelmälle asetetut edellytykset

Etäkäyttö kotona

iOS-laite	Ohjelmistoversio
iPhone, iPad tai iPod touch	alkaen v. iOS 11.3

iCloud-etäkäyttö

iOS-laite	Ohjelmistoversio
HomePod, Apple TV	alkaen v. tvOS 11.3
iPad	alkaen v. iOS 11.3

7 Käyttöönotto

7.1 Home App -sovelluksen määrittäminen

Varmista ennen laitteen asentamista, että:

- laite on kytketty käyttölaitteeseen, WLAN-symboli vilkkuu 6 x
- WLAN-reitittimen ja iPhoneen välillä on WLAN-yhteys

Käyttölaitteen tyyppin mukaan tarvitaan VÄYLÄ-skannaus. Huomioi tässä käyttölaitteen tai puomin käyttöohjeet.

7.1.1 Laitteiden lisääminen

1. Avaa Home-sovellus.
2. Valitse **Lisää laite**.
3. Noudata käyttöoppaan vaiheita.
4. WLAN-yhteyden muodostaminen Home-sovellukseen voi kestää 1 minuutin.

HUOMAUTUS

WLAN-yhdyskäytävä on jo yhdistetty ääniavustajaan.

- ▶ Pidä Reset-painiketta painettuna 5 sekunnin ajan, kunnes WLAN-symboli vilkkuu nopeasti ja sitten sammuu. Vapauta Reset-painike. Kun LED vilkkuu 6 x, laite on WAC-tilassa.

7.1.2 Lisäsovellukset

Sinulla on mahdollisuus hallita WLAN-yhdyskäytävää poissa ollessasi. Tätä varten tarvitset:

- HomePod alkaen v. tvOS 11.3
- Apple TV alkaen v. tvOS 11.3
- iPad alkaen v. iOS 11.3

7.2 Lisäpalveluiden asettaminen

Jos haluat määrittää puheohjauksen Google Home App -sovelluksen, Google Assistantin tai Amazon Alexa App -sovelluksen kautta, noudata vastaavien palveluiden ohjeita.

1. Rekisteröidy osoitteessa: <https://cd.hoermann.com>
2. Asetusten tekeminen edellyttää, että pidät Reset-painiketta painettuna 2 sekunnin ajan.
3. Odota, kunnes LED vilkkuu 2 x. Laite on nyt asetustilassa.
4. Noudata käyttöohjeen ohjeita
5. Aktivoi Google-palvelu / Amazon Skill Hörmann ovi
 - a. Löydät Google-palveluun tarvittavan PIN-koodin Hörmann Cloud -käyttäjätilitäsi. Tämä määritetään erikseen kullekin Hörmann yhdyskäytävälle.

8 Laitteen nollaus

Laitteen nollaaminen voi tapahtua 2 eri tavalla:

1. WLAN-yhteyden palauttaminen
 - ▶ Avaa kotelo.
 - ▶ Paina Reset-painiketta.
 - ▶ Pidä Reset-painiketta painettuna, kunnes WLAN-symboli vilkkuu nopeasti.
 - ▶ Vapauta Reset-painike.

- ▶ WLAN-yhteys on palautettu.
2. Palauttaminen tehdasasetustilaan
- ▶ Avaa kotelo.
 - ▶ Paina Reset-painiketta.
 - ▶ Pidä Reset-painiketta painettuna, kunnes WLAN-symboli vilkkuu erittäin nopeasti ja sitten sammuu.
 - ▶ Laite on nyt palautettu tehdasasetustilaan.
 - ▶ Poista laite Home-sovelluksesta.

HUOMAUTUS:

Mikäli Reset-painike vapautetaan ennenaikaisesti, laitteen nollaus keskeytetään. WLAN-yhteyttä tai laitetta ei ole palautettu tehdasasetustilaan.

9 Tilailmoitus

Valkoista WLAN-symbolia voidaan käyttää huomautusten ja virheiden tunnistamiseen.

Näyttölaite	Intervalli	Huomautus / vika
palaa jatkuvasti	-	Yhteys WLAN-reitittimeen luodaan
vilkkuu hitaasti tauolla	1 x	Yhteys käyttölaitteeseen luodaan
	2 x	Asetustila käynnistetty (käyttöönotto)
	3 x	Yhteyttä WLAN-reitittimeen ei luoda
	4 x	Heikko WLAN-yhteys
	5 x	Tunnistaminen
	6 x	WAC-tila
	7 x	HCP-virhe

9.1 Vilkkutaajuuksien määrittely

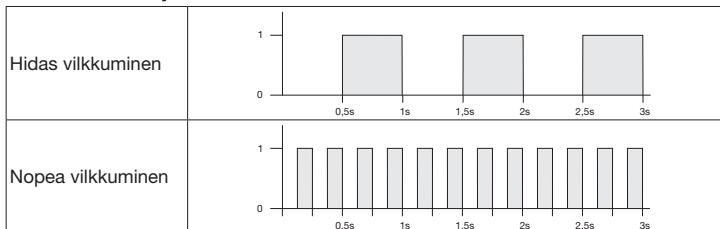

10 Puhdistus

HUOM

WLAN-yhdyskäytävän vaurioituminen virheellisen puhdistuksen vuoksi

- ▶ WLAN-yhdyskäytävän saa puhdistaa vain puhtaalla ja pehmeällä kostealla liinalla.

HUOMAUTUS

Desinfiointiaineiden säännöllinen käyttö voi vahingoittaa WLAN-yhdyskäytävää.

11 Hävittäminen



Hävitä pakkaus materiaalille sopivalla tavalla.



Sähkö- ja elektroniikkalaitteet on luovutettava niille tarkoitettuun vastaanotto- ja keräyspisteeseen.

12 Tekniset tiedot

Malli	WLAN-yhdyskäytävä
Taajuus	2 400...2 483,5 MHz
Lähetysteho	maks. 100 mW (EIRP)
Jännitesyöttö	24 V DC
Sallittu ympäristön lämpötila	-20 °C ... +60 °C
maksimi ilmankosteus	93 % ei kondensoiva
Suojausluokka	IP 24
Liitäntäkaapeli	2 m
Mitat (L x K x S)	80 x 80 x 35 mm

13 Oikeudellinen huomautus

© 2019 Apple Inc. Kaikki oikeudet pidätetään. Apple, Apple-logo, Apple TV, Apple Watch, iPad, iPad Air, iPad Mini, iPhone, iPod, iPod touch, iTunes, Mac ja Siri ovat Apple Inc.:in tuotemerkkejä. HomeKit, HomePod, Multi-Touch ja tvOS ovat Apple Inc.:in tuotemerkkejä.

Kehittäjä on kehittänyt vastaavasti sertifioinut Works with Apple HomeKit Logos -sovelluksen kanssa sähköisen lisävarusteen, joka on suunniteltu yhdistämään iPod touch, iPhone tai iPad. Lisävaruste täyttää Applen suoritusstandardit. Apple ei ole vastuussa tämän laitteen toiminnasta tai sen turvallisuus- ja viranomaisstandardien noudattamisesta.

Wi-Fi CERTIFIED™ -logo on Wi-Fi Alliance® -sertifikaatin merkki

Amazon, Alexa ja kaikki niihin liittyvät logot ovat Amazon.com, Inc:n tai sen tytäryhtiöiden tavaramerkkejä.

Google on Google LLC:n tavaramerkki.

14 EU-vaatimustenmukaisuusvakuutus

Valmistaja

Hörmann KG Verkaufsgesellschaft

Osoite

Upheider Weg 94-98

33803 Steinhagen

Saksa



Yllä mainittu valmistaja vakuuttaa täten yksinomaisella vastuullaan, että tämä tuote

Laite	WLAN-yhdyskäytävä
Malli	WLAN-yhdyskäytävä
Tarkoituksenmukainen käyttö	Lähetysyksikkö, jolla ohjataan käyttölaitteita ja puomeja.
Lähetystaajuuskaista	2 400...2 483,5 MHz
Säteilyteho	maks. 100 mW (EIRP)

vastaa toimittamassamme muodossa malliltaan ja rakenteeltaan tarkoituksenmukaisessa käytössä seuraavassa lueteltujen direktiivien perusvaatimuksia:

2014/53/EU (RED)	EU-radiolaitedirektiivi
2015/863/EU (RoHS)	Vaarallisten aineiden käytön rajoittaminen

Sovellettavat standardit ja erittelyt

EN 62368-1:2014 + AC:2015 + A11:2017	Tuoteturvallisuus (artikla 3.1(a) 2014/53/EU)
EN 62311:2008	Terveys (artikla 3.1(a) 2014/53/EU)
EN 301489-1 V2.2.3	Sähkömagneettinen yhteensopivuus (artikla 3.1(b) 2014/53/EU)
EN 301489-17 V3.2.2 (luonnos)	
EN 300328 V2.2.2	Radiotaajuuden tehokas hyödyntäminen (artikla 3.2 2014/53/EU)
EN IEC 63000:2018	Vaarallisten aineiden käytön rajoittaminen

Tämä vakuutus ei ole enää voimassa, mikäli laitteisiin tehdään muutoksia ilman meidän lupaamme.

Steinhagen, 14.6.2021

pp. Axel Becker
toimitusjohtaja

Indholdsfortegnelse

1	Om denne vejledning	128
2	Sikkerhedsanvisninger	129
2.1	Hensigtsmæssig brug.....	129
2.2	Anvendte symboler.....	129
2.3	Sikkerhedsanvisninger for driften.....	129
2.4	Informationer om databeskyttelse.....	130
3	Leveringsomfang	130
4	Produktbeskrivelse (se figur 1)	130
5	Montering og installation (se figur 2)	131
6	Home applikation (app)	131
6.1	Systemkrav.....	131
7	Ibrugtagning	131
7.1	Installation af Home-app.....	131
7.1.1	Tilføj enheder.....	132
7.1.2	Supplerende anvendelser.....	132
7.2	Installation af yderligere tjenester.....	132
8	Reset af enheden	132
9	Statusvisning	133
9.1	Definition blinkfrekvenser.....	133
10	Rengøring	133
11	Bortskaffelse	134
12	Tekniske data	134
13	Juridiske informationer	134
14	EU-overensstemmelseserklæring	135

1 Om denne vejledning

Denne vejledning indeholder en tekst- og en billeddel. Vejledningen indeholder vigtige informationer til produktet, især sikkerheds- og advarselshenvisninger.

- ▶ Læs vejledningen omhyggeligt igennem.
- ▶ Opbevar denne vejledning omhyggeligt.

BEMÆRK

Overhold alle gældende bestemmelser, normer og sikkerhedsforskrifter, som gælder på stedet, hvor WLAN-gatewayen anvendes.

Det er ikke tilladt at give dette dokument videre eller at mangfoldiggøre det, bruge det i anden sammenhæng eller at videregive dets indhold til andre, medmindre der udtrykkeligt er givet tilladelse hertil. Overtrædelse medfører pligt til skadeserstatning. Alle rettigheder forbeholdes i tilfælde af patenttildeling, registrerede varemærker eller beskyttet design. Ret til ændringer forbeholdes.

2 Sikkerhedsanvisninger

2.1 Hensigtsmæssig brug

WLAN-gateway er en sendeenhed til aktivering af åbnere og bomme. WLAN-gateway kan f.eks. betjene portbevægelsen med Apple-HomeKit og / eller en taleassistent.

Overensstemmelsesoversigten kan findes på:



www.hoermann-docs.com/229817

Andre former for anvendelse er ikke tilladt. Producenten hæfter ikke for skader, der opstår som følge af anvendelse ud over den tilsigtede anvendelse eller på grund af forkert betjening.

2.2 Anvendte symboler



Works med Apple HomeKit-varemærket og logoerne er registrerede mærker for Apple Inc. og anvendes med licens af Hörmann KG Verkaufsgesellschaft. Andre varemærker og varenavne tilhører deres respektive ejere.



Wi-Fi-CERTIFIED™-logoet er et certificeringsmærke for Wi-Fi Alliance® og anvendes med licens af Hörmann KG Verkaufsgesellschaft. Andre varemærker og varenavne tilhører deres respektive ejere.



Google er et mærke for Google LLC.

Amazon, Alexa og alle tilhørende logoer er mærker, der ejes af Amazon.com, Inc. eller deres tilknyttede virksomheder.

2.3 Sikkerhedsanvisninger for driften

Før ibrugtagning skal kunden foretage en analyse af Cyber-Security for de tilsluttede IT-komponenter, så anlæggets driftssikkerhed kan garanteres.

⚠ ADVARSEL

Risiko for kvæstelser ved tilsigtet eller utilsigtet portkørsel

- ▶ Sørg for, at WLAN-gatewayen holdes på afstand af børn!
- ▶ Sørg for, at kun personer, som er instrueret i det fjernstyrede anlægs funktion, benytter WLAN-gatewayen.
- ▶ Hvis du har installeret en fotocelle ud over kraftbegrænsningen, der er installeret som standard, er automatisering eller styring af et automatisk lågeanlæg uden udsyn til lågen eller porten tilladt.
- ▶ Kør eller gå først gennem portåbningerne, når porten står i yderstillingen port-ÅBEN.
- ▶ Ophold dig aldrig i portens bevægelsesområde.
- ▶ Forvis dig om, at der ikke kan opstå farer for personer eller genstande i forbindelse med fjernbetjeningen af apparater, eller sikr dig, at der er taget højde for disse risici vha. sikkerhedsudstyr.
- ▶ Overhold producentens anvisninger for de fjernstyrede apparater.

OBS

Ekstern spænding i styringens tilslutningsklemmer

Ekstern spænding til tilslutningsklemmerne fører til ødelæggelse af elektronikken.

- ▶ Tilslut ikke netspænding (230/240 V AC) til styringens tilslutningsklemmer.

Foringelse af funktionen på grund af miljøpåvirkninger

Høje temperaturer, vand og snavs forringelser WLAN-gatewayens funktioner. Beskyt apparatet mod følgende påvirkninger:

- Direkte sollys
- Fugt
- Støvbelastning

2.4 Informationer om databeskyttelse

Ved fjernbetjening af gatewayen overføres produktstamdata og koblingsprocesser til Hörmann Portalen.

Overhold informationerne til databeskyttelse i portalen eller appen.

3 Leveringsomfang

- | | |
|------------------------|---------------------------|
| • WLAN-gateway | • Systemledning (1 × 2 m) |
| • Kort vejledning | • HomeKit Code |
| • Fastgørelsestilbehør | Ekstraudstyr: HCP-adapter |

4 Produktbeskrivelse (se figur 1)

- | | |
|------------------------------|----------------------|
| ① Kabinet WLAN-gateway | ② WLAN-symbol, hvidt |
| ③ Tilslutningsboks (BUS) | ④ Tætning (kabel) |
| ⑤ Reset-knap | ⑥ LED, grøn |
| ⑦ Tætning (hus WLAN-gateway) | |

5 Montering og installation (se figur 2)

Valget af monteringssted påvirker rækkevidden.

- ▶ Kontrollér WLAN-signalstyrken på det valgte monteringssted før monteringen.
- ▶ Sørg for, at mindst to eller flere bjælker er synlige på din smartphone.
 - Find den bedste placering ved at prøve dig frem.

Sørg for ved montering af WLAN-gatewaynen, at monteringsstedet

- er beskyttet mod direkte regn.
- er beskyttet mod direkte sol.
- befinder sig på anlæggets nordvendte side og ikke på vejrsiden.
- har en stor afstand til tagudhæng.
- Den anbefalede mindsteafstand til repeateren / routeren overholdes.

BEMÆRK

Fjern installationskoden efter montering i udendørs område. Opbevar installationskoden et sikkert sted.

6 Home applikation (app)

Kommunikationen mellem iPhone, iPad eller iPod touch og den HomeKit-egnede WLAN-gateway udføres med HomeKit-teknologien.

Med Home appen kan du styre dine garageport-, indkørselslåge-åbnere eller bomanlæg. Udover at du kan styre porten eller bomanlægget viser appen port-/bompositionen.

BEMÆRK

Bemærk, at alle tjenester ikke er tilgængelige i alle lande.

6.1 Systemkrav

Adgang fra huset

iOS-enhed	Softwareversion
iPhone, iPad eller iPod touch	Fra iOS 11.3

iCloud-fjernadgang

iOS-enhed	Softwareversion
HomePod, Apple TV	Fra tvOS 11.3
iPad	Fra iOS 11.3

7 Ibrugtagning

7.1 Installation af Home-app

Før enheden oprettes, skal følgende punkter sikres:

- Enheden er forbundet med åbneren, WLAN-symbolet blinker 6 x
- Mellem WLAN-routeren og iPhone er der en WLAN-forbindelse

Afhængigt af åbnertypen kræves en BUS-scan. Informationer hertil kan findes i vejledningen til åbneren eller bommen.

7.1.1 Tilføj enheder

1. Åbn Home App.
2. Vælg **tilføj apparat**.
3. Følg trinene i brugervejledningen.
4. Koblingen af WLAN med Home App kan vare op mod 1 minut.

BEMÆRK

WLAN-gatewayen er allerede forbundet med en stemmeassistent.

- ▶ Tryk på reset-knappen i 5 sekunder, indtil WLAN-symbolet blinker hurtigt og derefter slukkes. Slip reset-knappen. Når LED'en blinker 6 x, er enheden i WAC-modus.

7.1.2 Supplerende anvendelser

Det er muligt at aktivere WLAN-gatewayen, når du er ude. Hertil skal du bruge en:

- HomePod fra tvOS 11.3
- Apple TV fra tvOS 11.3
- iPad fra iOS 11.3

7.2 Installation af yderligere tjenester

For at installere stemmestyringen via Google Home app, Google Assistant eller Amazon Alexa app bedes du følge anvisningerne til de pågældende tjenester.

1. Registrer dig under: <https://cd.hoermann.com>
2. For at installere skal du trykke på reset-knappen i 2 sekunder.
3. Vent, til LED blinker 2 x. Enheden er nu i installationsmodus.
4. Følg anvisningerne i brugervejledningen.
5. Aktivér Google-tjenesten / Amazon Skill Hörmann port
 - a. Den nødvendige PIN til Google-tjenesten kan du finde i din Hörmann Cloud-brugerkonto. Den tildeles separat til hver Hörmann Gateway.

8 Reset af enheden

Der er 2 forskellige muligheder for reset af enheden:

1. Nulstilling af WLAN-forbindelsen
 - ▶ Åbn kabinettet.
 - ▶ Tryk på reset-knappen.
 - ▶ Tryk på reset-knappen, indtil WLAN-symbolet blinker hurtigt.
 - ▶ Slip reset-knappen.
 - ▶ WLAN-forbindelsen er nulstillet.
2. Nulstilling til standardindstilling
 - ▶ Åbn kabinettet.
 - ▶ Tryk på reset-knappen.
 - ▶ Tryk på reset-knappen, indtil WLAN-symbolet blinker meget hurtigt og derefter slukkes.
 - ▶ Nu er enheden nulstillet til standardindstillingen.
 - ▶ Tag enheden ud af Home App.

BEMÆRK:

Hvis du slipper reset-knappen før tid, afbrydes nulstillingen af enheden. WLAN-forbindelsen eller enheden er ikke nulstillet til standardindstillingen.

9 Statusvisning

Med det hvide WLAN-symbol kan informationer og fejl identificeres.

Visningsform	Interval	Info / fejl
Lyser permanent	-	Forbindelse til WLAN-router er etableret
Blinker langsomt med pause	1 x	Forbindelse til portåbner er etableret
	2 x	Installationsmodus startet (onboarding)
	3 x	Ingen forbindelse etableret til WLAN
	4 x	Dårlig WLAN-forbindelse
	5 x	Identificering
	6 x	WAC-modus
	7 x	HCP-fejl

9.1 Definition blinkfrekvenser

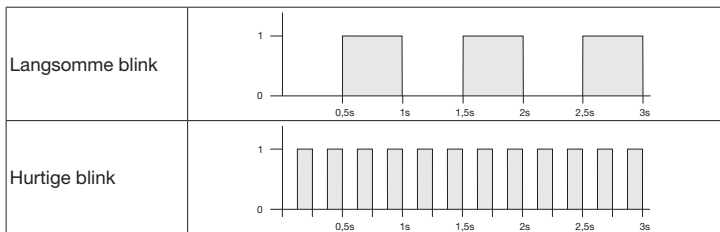

10 Rengøring

OBS

Beskadigelse af WLAN-gatewayen på grund af forkert rengøring

- Rengør kun WLAN-gatewayen med en ren, tør klud.

BEMÆRK

Regelmæssig anvendelse af desinfektionsmidler kan føre til skader på WLAN-gatewayen.

11 Bortskaffelse



Bortskaf emballagen sorteret.



Elektriske og elektroniske apparater skal afleveres på indsamlingssteder og grønbrugspladser.

12 Tekniske data

Model	WLAN-gateway
Frekvens	2.400...2.483,5 MHz
Sendeeffekt	maks. 100 mW (EIRP)
Spændingsforsyning	24 V DC
Till. omgivelsestemperatur	-20 °C til +60 °C
Maksimal luftfugtighed	93 % ikke-kondenserende
Kapslingstype	IP 24
Tilslutningskabel	2 m
Mål (B x H x D)	80 x 80 x 35 mm

13 Juridiske informationer

© 2019 Apple Inc. Alle rettigheder forbeholdes. Apple, Apple-logoet, Apple TV, Apple Watch, iPad, iPad Air, iPad Mini, iPhone, iPod, iPod touch, iTunes, Mac og Siri er mærker, der ejes af Apple Inc., registreret i USA og andre lande. HomeKit, HomePod, Multi-Touch og tvOS er mærker fra Apple Inc.

Med Works med Apple HomeKit-logoer er et elektronisk tilbehør blevet udviklet specielt til tilslutning til en iPod touch, en iPhone eller en iPad og certificeret af udvikleren. Tilbehøret opfylder Apple-standarderne. Apple er ikke ansvarlig for drift af denne enhed eller for, at sikkerhedsstandarder og standarder fra myndighederne overholdes.

Wi-Fi-CERTIFIED™-logoet er et certificeringsmærke for Wi-Fi Alliance®.

Amazon, Alexa og alle tilhørende logoer er mærker, der ejes af Amazon.com, Inc. eller deres tilknyttede virksomheder.

Google er et mærke for Google LLC.

14 EU-overensstemmelseserklæring

Producent Hörmann KG Verkaufsgesellschaft
 Adresse Upheider Weg 94-98
 33803 Steinhagen
 Tyskland



Hermed erklærer ovennævnte producent under eneansvar, at dette produkt:

Enhed	WLAN-gateway
Model	WLAN-gateway
Hensigtsmæssig brug	Sendeenhed til aktivering af åbnere og bomme
Sendefrekvensbånd	2.400...2.483,5 MHz
Strålingseffekt	maks. 100 mW (EIRP)

på grund af dets udformning og konstruktionstype samt udførelsen, vi har bragt i omsætning, stemmer overens med de gældende grundlæggende retningslinjer, som er angivet nedenfor, hvis produktet anvendes efter hensigten:

2014/53/EU (RED)	EU-direktiv om trådløst udstyr
2015/863/EU (RoHS)	Begrænsning af brug af farlige stoffer

Anvendte standarder og specifikationer

EN 62368-1:2014 + AC:2015 + A11:2017	Produktsikkerhed (Artikel 3.1(a) fra 2014/53/EU)
EN 62311:2008	Sundhed (Artikel 3.1(a) fra 2014/53/EU)
EN 301489-1 V2.2.3	Elektromagnetisk kompatibilitet (Artikel 3.1(b) fra 2014/53/EU)
EN 301489-17 V3.2.2 (draft)	
EN 300328 V2.2.2	Effektiv udnyttelse af radiospektret (Artikel 3.2 fra 2014/53/EU)
EN IEC 63000:2018	Begrænsning af brug af farlige stoffer

Hvis enheden ændres, og dette ikke foretages efter aftale med os, ophæves denne erklærings gyldighed.

Steinhagen, den 14.06.2021

p.p. Axel Becker
 direktør

Obsah

1	K tomuto návodu	136
2	Bezpečnostné pokyny	137
2.1	Používanie v súlade s určením	137
2.2	Použité symboly	137
2.3	Bezpečnostné pokyny k prevádzke.....	137
2.4	Oznámenie o ochrane osobných údajov	138
3	Rozsah dodávky.....	138
4	Popis výrobku (pozri obrázok 1).....	139
5	Montáž a inštalácia (pozri obrázok 2).....	139
6	Aplikácia Home (aplikácia).....	139
6.1	Systémové predpoklady	139
7	Uvedenie do prevádzky	140
7.1	Nastavenie aplikácie Home	140
7.1.1	Pridanie zariadení	140
7.1.2	Dodatočné použitia.....	140
7.2	Nastavenie ďalších služieb	140
8	Reset prístroja.....	140
9	Zobrazenie stavu	141
9.1	Definícia frekvencií blikania.....	141
10	Čistenie	141
11	Likvidácia.....	142
12	Technické údaje	142
13	Právne upozornenia.....	142
14	EÚ vyhlásenie o zhode	143

1 K tomuto návodu

Tento návod je rozdelený na textovú a obrazovú časť. Návod obsahuje dôležité informácie o výrobku, predovšetkým bezpečnostné a výstražné pokyny.

- ▶ Návod si pozorne prečítajte.
- ▶ Návod bezpečne uschovajte.

UPOZORNENIE

Dodržiavajte všetky nariadenia, normy a bezpečnostné predpisy platné na mieste inštalácie jednotky Gateway WLAN.

2 Bezpečnostné pokyny

2.1 Používanie v súlade s určením

Gateway WLAN je prenosová jednotka na ovládanie pohonov a závor. Jednotka Gateway WLAN môže pomocou Apple HomeKit a / alebo hlasového asistenta a pod. okrem iného ovládať aj pohyb brány.

Prehľad kompatibilných zariadení nájdete tu:



www.hoermann-docs.com/229817

Iné spôsoby použitia nie sú dovolené. Výrobca neručí za škody, ktoré vzniknú následkom použitia v rozpore s určením alebo chybnou obsluhou.

2.2 Použité symboly



Ochranná známka Works with Apple HomeKit a logá sú registrované známky spoločnosti Apple Inc. a obchodná spoločnosť Hörmann KG ich používa v rámci licencie. Iné ochranné známky a názvy sú vlastníctvom príslušných majiteľov.



Logo Wi-Fi-CERTIFIED™ je certifikačnou známkou spoločnosti Wi-Fi Alliance® a obchodná spoločnosť Hörmann KG ich používa v rámci licencie. Iné ochranné známky a názvy sú vlastníctvom príslušných majiteľov.



Google je značkou spoločnosti Google LLC.

Amazon, Alexa a všetky príslušné logá sú značky spoločnosti Amazon.com, Inc. alebo jej pridružených spoločností.

2.3 Bezpečnostné pokyny k prevádzke

S cieľom zachovať prevádzkovú bezpečnosť musí používateľ pred uvedením do prevádzky vykonať analýzu kybernetickej bezpečnosti pripojených IT komponentov.

VAROVANIE
Nebezpečenstvo poranenia v dôsledku úmyselného alebo neúmyselného pohybu brány

- ▶ Zabezpečte, aby sa jednotka Gateway WLAN nedostala do rúk deťom!
- ▶ Zabezpečte, aby jednotku Gateway WLAN používali výlučne osoby, ktoré sú zaškolené na spôsob funkcie diaľkovo ovládaného systému.
- ▶ Automatizácia alebo ovládanie automatického bránového systému bez výhľadu na bránu je dovolené iba vtedy, ak máte na bránu nainštalovanú svetelnú závoru dodatočne k sériovo prítomnému obmedzeniu sily.
- ▶ Cez otvory brány prechádzajte až vtedy, keď brána stojí vo svojej koncovej polohe Brána OTVORENÁ.
- ▶ Nikdy neostávajúte stáť v priestore pohybu brány.
- ▶ Zabezpečte, aby prostredníctvom diaľkového ovládania zariadení nevznikali nebezpečenstvá pre osoby alebo predmety alebo aby boli tieto riziká pokryté bezpečnostnými zariadeniami.
- ▶ Dodržiavajte pokyny výrobcu diaľkovo ovládaných zariadení.

POZOR
Externé napätie na pripojovacích svorkách

Externé napätie na pripojovacích svorkách vedie k zničeniu elektroniky.

- ▶ Na pripojovacie svorky ovládania nepripájajte sieťové napätie (230 / 240 V AC).

Negatívne ovplyvnenie funkcie vplyvmi životného prostredia

Vysoké teploty, voda a nečistoty obmedzujú funkcie jednotky Gateway WLAN.

Chráňte zariadenie pred nasledujúcimi vplyvmi:

- priame slnečné žiarenie
- vlhkosť
- zaťaženie prachom

2.4 Oznámenie o ochrane osobných údajov

Pri diaľkovom ovládaní jednotky Gateway sa kmeňové dáta výrobku a spínacie procesy prenášajú na portál Hörmann.

Všimnite si informácie o ochrane údajov na portáli alebo v aplikácii.

3 Rozsah dodávky

- Gateway WLAN
- Krátky návod
- Upevňovacie príslušenstvo
- Systémové vedenie (1 x 2 m)
- HomeKit kód

voliteľne: adaptér HCP

4 Popis výrobku (pozri obrázok 1)

- | | |
|---|----------------------|
| ① Kryt jednotky Gateway WLAN | ② Symbol WLAN, biely |
| ③ Prípojná zdierka (ZBERNICA) | ④ Tesnenie (kábel) |
| ⑤ Tlačidlo Reset | ⑥ LED, zelená |
| ⑦ Tesnenie (kryt jednotky Gateway WLAN) | |

5 Montáž a inštalácia (pozri obrázok 2)

Výber miesta montáže má vplyv na dosah.

- ▶ Pred montážou skontrolujte intenzitu signálu WLAN na zvolenom mieste montáže.
- ▶ Uistite sa, že máte na svojom smartfóne aspoň dva alebo viac pásiakov.
 - V prípade potreby stanovte najlepšie nasmerovanie prostredníctvom pokusov.

Pri inštalácii jednotky Gateway WLAN sa uistite, že miesto inštalácie

- bolo chránené pred priamym dažďom.
- bolo chránené pred priamym slnečným žiarením.
- sa nachádza podľa možnosti na severnej strane budovy a nie na náveternej strane.
- malo dostatočne veľký odstup od previsnutých striech.
- spĺňa odporúčanú minimálnu vzdialenosť k vášmu zosilňovaču / smerovaču.

UPOZORNENIE

Po vonkajšej montáži odstráňte kód nastavenia. Kód nastavenia uschovajte na bezpečnom mieste pre budúce použitie.

6 Aplikácia Home (aplikácia)

Komunikácia medzi zariadeniami iPhone, iPad alebo iPod touch a jednotkou Gateway WLAN s podporou HomeKit je zabezpečená technológiou HomeKit.

Pomocou aplikácie Home môžete ovládať pohony garážových brán, pohony vjazdových brán alebo závorové systémy. Okrem ovládania vašej brány alebo závorového systému vám aplikácia ukazuje polohu brány / závor.

UPOZORNENIE

Upozorňujeme, že nie všetky služby sú dostupné v každej krajine.

6.1 Systémové predpoklady

Prístup z domu

Zariadenie s operačným systémom iOS	Verzia softvéru
iPhone, iPad alebo iPod touch	od iOS 11.3

vzdialený prístup iCloud

Zariadenie s operačným systémom iOS	Verzia softvéru
HomePod, Apple TV	od tvOS 11.3
iPad	od iOS 11.3

7 Uvedenie do prevádzky

7.1 Nastavenie aplikácie Home

Pred nastavením zariadenia sa uistite o nasledujúcich bodoch:

- zariadenie je pripojené k operátorovi, symbol WiFi zablíká 6 x
- medzi smerovačom WLAN a iPhone existuje spojenie WLAN

Podľa typu pohonu sa môže vyžadovať skenovanie zbernice. Súvisiace informácie nájdete v návode na použitie pohonu alebo závory.

7.1.1 Pridanie zariadení

1. Otvorte aplikáciu Home.
2. Vyberte Pridať zariadenie.
3. Postupujte podľa pokynov v používateľskej príručke.
4. Pripojenie siete WLAN k aplikácii Home môže trvať až 1 minútu.

UPOZORNENIE

Jednotka Gateway WLAN je už pripojená k hlasovému asistentovi.

- ▶ Stlačte tlačidlo Reset a podržte ho stlačené na 5 sekúnd, kým nezačne rýchlo blikať symbol WLAN a potom zhasne. Uvoľnite tlačidlo Reset. Keď LED kontrolka blikne 6 x, zariadenie je v režime WAC.

7.1.2 Dodatočné použitia

Jednotku Gateway WLAN môžete ovládať aj na cestách. Na tento účel potrebujete:

- HomePod od tvOS 11.3
- Apple TV od tvOS 11.3
- iPad od iOS 11.3

7.2 Nastavenie ďalších služieb

Na nastavenie ovládania hlasom cez aplikáciu Google Home, Google Assistant alebo aplikáciu Amazon Alexa sa riadte pokynmi príslušnej služby.

1. Zaregistrujte sa na: <https://cd.hoermann.com>
2. Na nastavenie musíte stlačiť a podržať tlačidlo Reset na 2 sekundy.
3. Počkejte, kým LED kontrolka blikne 2 x. Zariadenie je teraz v režime nastavenia.
4. Riadte sa pokynmi v návode na obsluhu.
5. Aktivujte si službu Google / Amazon Skill Hörmann brány
 - a. Potrebný PIN pre službu Google nájdete vo svojom používateľskom účte Hörmann Cloud. Ten je priradený individuálne pre každú jednotku Gateway Hörmann.

8 Reset prístroja

Existujú 2 rôzne spôsoby na resetovanie zariadenia:

1. Resetovanie pripojenia WLAN
 - ▶ Otvorte kryt.
 - ▶ Stlačte tlačidlo Reset.
 - ▶ Stlačte tlačidlo Reset a podržte ho stlačené dovtedy, kým nezačne rýchlo blikať symbol WLAN.
 - ▶ Uvoľnite tlačidlo Reset.
 - ▶ Pripojenie k sieti WLAN je obnovené.

2. Resetovanie na nastavenie zo závodu

- ▶ Otvorte kryt.
- ▶ Stlačte tlačidlo Reset.
- ▶ Stlačte tlačidlo Reset a podržte ho stlačené dovtedy, kým nezačne veľmi rýchlo blikať symbol WLAN a potom zhasne.
- ▶ Zariadenie je teraz resetované na nastavenie zo závodu.
- ▶ Odstráňte zariadenie z aplikácie Home.

UPOZORNENIE:

Keď tlačidlo Reset uvoľníte predčasne, zruší sa reset zariadenia. Pripojenie WLAN alebo zariadenie sa neobnovia na nastavenia zo závodu.

9 Zobrazenie stavu

Upozornenia a chyby sú označené bielym symbolom WLAN.

Druh zobrazenia	Interval	Upozornenie / chyba
svieti trvalo	-	Spojenie so smerovačom WLAN je nadviazané
bliká pomaly s prestávkou	1 x	Spojenie s pohonom je nadviazané
	2 x	Režim nastavenia bol spustený (Onboarding)
	3 x	Spojenie s WLAN sa nenadviazalo
	4 x	Slabé WLAN pripojenie
	5 x	Identifikácia
	6 x	Režim WAC
	7 x	Chyba HCP

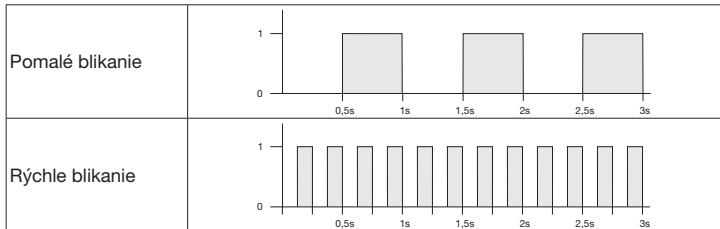
9.1 Definícia frekvencií blikania**10 Čistenie****POZOR****Poškodenie jednotky Gateway WLAN v dôsledku nesprávneho čistenia**

- ▶ Jednotku Gateway WLAN čistite iba čistou mäkkou handričkou.

UPOZORNENIE

Pravidelné používanie dezinfekčných prostriedkov môže poškodiť jednotku Gateway WLAN.

11 Likvidácia

Obal zlikvidujte podľa druhov materiálu.



Elektrické a elektronické zariadenia sa musia odovzdávať na zberných miestach zriadených na tento účel.

12 Technické údaje

Model	Gateway WLAN
Frekvencia	2.400...2.483,5 MHz
Vysielací výkon	max. 100 mW (EIRP)
Napájanie napätím	24 V DC
Prípustná teplota okolia	-20 °C až +60 °C
Maximálna vlhkosť vzduchu	93 % nekondenzujúca
Druh ochrany	IP 24
Prípojný kábel	2 m
Rozmery (š x v x h)	80 x 80 x 35 mm

13 Právne upozornenia

© 2019 Apple Inc. Všetky práva vyhradené. Apple, logo Apple, Apple TV, Apple Watch, iPad, iPad Air, iPad Mini, iPhone, iPod, iPod touch, iTunes, Mac a Siri sú ochranné známky spoločnosti Apple Inc. registrované v USA a ďalších krajinách. HomeKit, HomePod, Multi Touch a tvOS sú ochranné známky spoločnosti Apple Inc.

S ochrannou známkou Works with Apple HomeKit a logami bolo elektronické príslušenstvo špeciálne navrhnuté na pripojenie k zariadeniam iPod touch, iPhone alebo iPad a certifikované vývojárom. Príslušenstvo spĺňa výkonové štandardy spoločnosti Apple. Spoločnosť Apple nezodpovedá za prevádzku tohto zariadenia ani za súlad s bezpečnostnými a regulačnými normami.

Logo Wi-Fi-CERTIFIED™ je certifikačnou známkou spoločnosti Wi-Fi Alliance®.

Amazon, Alexa a všetky príslušné logá sú značky spoločnosti Amazon.com, Inc. alebo jej pridružených spoločností.

Google je značkou spoločnosti Google LLC.

14 EÚ vyhlásenie o zhode

Výrobca Hörmann KG Verkaufsgesellschaft
 Adresa Upheider Weg 94-98
 33803 Steinhagen
 Nemecko



Vyššie uvedený výrobca týmto na vlastnú zodpovednosť vyhlasuje, že tento výrobok

Prístroj	Gateway WLAN
Model	Gateway WLAN
Používanie v súlade s určením	Prenosová jednotka na ovládanie pohonov a závor
Frekvenčné pásma na vysielanie	2.400...2.483,5 MHz
Vyžarovaný výkon	max. 100 mW (EIRP)

zodpovedá svojou koncepciou a konštrukciou vo vyhotovení, ktoré bolo nami uvedené na trh, príslušným základným požiadavkám následne uvedených smerníc pri určenom spôsobe použitia:

2014/53/EÚ (RED)	Smernica EÚ o sprístupňovaní rádiových zariadení na trh
2015/863/EÚ (RoHS)	Obmedzenie používania určitých nebezpečných látok

Použité normy a špecifikácie

EN 62368-1:2014 + AC:2015 + A11:2017	Bezpečnosť výrobkov (článok 3.1(a) smernice 2014/53/EÚ)
EN 62311:2008	Zdravie (článok 3.1(a) smernice 2014/53/EÚ)
EN 301489-1 V2.2.3	Elektromagnetická kompatibilita (článok 3.1(b) smernice 2014/53/EÚ)
EN 301489-17 V3.2.2 (draft)	
EN 300328 V2.2.2	Efektívne využitie rádiového spektra (článok 3.2 smernice 2014/53/EÚ)
EN IEC 63000:2018	Obmedzenie používania určitých nebezpečných látok

V prípade zmeny zariadenia, ktorá nebola nami odsúhlasená, stráca toto vyhlásenie svoju platnosť.

Steinhagen 14. 6. 2021

prokurista Axel Becker
vedenie podniku

İçindekiler

1	Bu kullanım kılavuzu hakkında	144
2	Emniyet uyarıları	145
2.1	Amacına uygun kullanım	145
2.2	Kullanılan semboller	145
2.3	İşletim için emniyet uyarıları	145
2.4	Veri gizliliği uyarısı	146
3	Nakliye kapsamı	146
4	Ürün açıklaması (bkz. resim 1)	147
5	Montaj ve kurulum (bkz. resim 2)	147
6	Home uygulaması (App)	147
6.1	Sistem gereksinimleri	147
7	Devreye alma	148
7.1	Home uygulamasının kurulumu	148
7.1.1	Cihaz ekleme	148
7.1.2	Ek uygulamalar	148
7.2	Diğer hizmetleri ayarlama	148
8	Cihaz sıfırlama	148
9	Durum göstergesi	149
9.1	Yanıp sönme frekansları tanımı	149
10	Temizlik	150
11	Atığa çıkarılması	150
12	Teknik veriler	150
13	Yasal duyurular	150
14	AB Uygunluk Beyanı	151

1 Bu kullanım kılavuzu hakkında

Bu kılavuz, metin ve resim başlıklarına ayrılmıştır. Kılavuz özellikle güvenlik ve uyarı notları olmak üzere, ürünle ilgili önemli bilgiler içermektedir.

- ▶ Kılavuzu dikkatlice okuyun.
- ▶ Bu kılavuzu güvenli şekilde muhafaza edin.

NOT

WiFi ağ geçidi kullanım yerinde geçerli tüm kuralları, standartları ve güvenlik talimatlarını dikkate alın.

2 Emniyet uyarıları

2.1 Amacına uygun kullanım

WiFi ağ geçidi, motorları ve bariyerleri çalıştırmak için kullanılan bir verici ünitesidir. WiFi ağ geçidi, Apple HomeKit ve / veya sesli asistan ile kapı hareketini vs. yönetebilir.

Uyumluluk genel bakışı için:



www.hoermann-docs.com/229817

Diğer kullanım tarzları geçersizdir. Kullanım amacına aykırı veya yanlış kullanım sonucu oluşan hasarlar için üretici sorumlu tutulamaz ve hasarı karşılamaz.

2.2 Kullanılan semboller



Works with Apple HomeKit kelime markası ve logoları, Apple Inc. şirketinin kayıtlı markalarıdır ve Hörmann KG Verkaufsgesellschaft tarafından lisanslı olarak kullanılmaktadır. Diğer markalar ve marka isimleri ilgili sahiplerinin mülküdür.



Wi-Fi-CERTIFIED™ logosu, Wi-Fi Alliance® şirketinin bir sertifikasyon işaretidir ve Hörmann KG Verkaufsgesellschaft tarafından lisanslı olarak kullanılmaktadır. Diğer markalar ve marka isimleri ilgili sahiplerinin mülküdür.



Google, Google LLC firmasının bir markasıdır.

Amazon, Alexa ve tüm ilgili logolar, Amazon.com, Inc. veya bağlı kuruluşlarının markalarıdır.

2.3 İşletim için emniyet uyarıları

Sistemin işletim güvenliğini risk altına atmamak için devre alma işleminden önce kullanıcı tarafı olarak bağlı BT bileşenlerinin siber güvenliğine dair bir analiz gerçekleştirilmelidir.

⚠ UYARI

İstenilen veya istenilmeyen kapı hareketi sırasında yaralanma tehlikesi

- ▶ WiFi ağ geçidinin çocukların eline geçmediğinden emin olun!
- ▶ WiFi ağ geçidinin sadece uzaktan kumandalı sistem fonksiyonları hakkında eğitilmiş kişiler tarafından kullanılmasına dikkat edin.
- ▶ Kapının standart güç sınırlamasına ilave olarak bir fotosel taktıysanız otomatik bir kapı sisteminin otomasyonuna veya kumanda edilmesine kapıya görüş olmadan da izin verilir.
- ▶ Kapı açıklıklarından ancak kapısı AÇIK bitiş konumunda durduğunda araçla veya yürüyerek geçin.
- ▶ Garaj kapısı hareket alanında kesinlikle durmayınız.
- ▶ Cihazların uzaktan kumanda edilmesiyle kişilere ve cisimlere tehlike oluşturmayacağından veya bu risklere karşı emniyet donanımlarıyla önlemlerin alındığından emin olun.
- ▶ Uzaktan kumanda edilen cihazların üretici bilgilerini dikkate alın.

DİKKAT

Bağlantı klipslerinde harici voltaj

Kumandanın bağlantı klipslerindeki harici voltaj, elektronik sistemin tahrip olmasına neden olur.

- ▶ Bağlantı soketlerine şebeke gerilimi (230 / 240 V AC) bağlamayınız.

Çevresel etkilere dolaylı fonksiyonların olumsuz etkilenmesi

Yüksek sıcaklıklar, su ve kir WiFi ağ geçidi fonksiyonunu olumsuz etkiler. Cihazı aşağıdaki etkilere karşı koruyun:

- Doğrudan güneş ışını
- Nem
- Toz

2.4 Veri gizliliği uyarısı

Ağ geçidini uzaktan kullanırken ürünün ana verileri ve açıp kapatma işlemleri Hörmann portalına iletilir.

Portaldaki veya uygulamadaki veri gizlilik uyarılarını dikkate alın.

3 Nakliye kapsamı

- WiFi ağ geçidi
- Kısa kullanım kılavuzu
- Sabitleme aksesuarı
- Sistem kablosu (1 x 2 m)
- HomeKit Code

Opsiyonel: HCP adaptörü

4 Ürün açıklaması (bkz. resim 1)

- | | | | |
|---|-----------------------------------|---|---------------------|
| ① | WiFi ağ geçidi muhafazası | ② | WiFi sembolü, beyaz |
| ③ | Bağlantı prizi (BUS) | ④ | Conta (kablo) |
| ⑤ | Sıfırlama butonu | ⑥ | LED, yeşil |
| ⑦ | Conta (WiFi ağ geçidi muhafazası) | | |

5 Montaj ve kurulum (bkz. resim 2)

Montaj yerinin menzile etkisi vardır.

- ▶ Montajdan önce, montaj konumunda WiFi sinyal gücünü kontrol edin.
- ▶ Akıllı telefonunuzda en az iki veya daha fazla çekim gücü sütununun gösterildiğinden emin olun.
 - Gerekirse denemeler yaparak erişim için en iyi yeri seçin.

WiFi ağ geçidini monte ederken montaj yerinin aşağıdaki şekilde olmasına dikkat edin:

- Doğrudan yağmura karşı korumalı olması
- Doğrudan güneş ışınlarına karşı korumalı olması.
- Hava koşulları tarafında değil doğrudan sistemin kuzey tarafında bulunması.
- Çatı çıkıntılarına büyük bir mesafesi olması.
- Yineleyiciye / modeme önerilen minimum mesafeye uyulması.

NOT

Açık alana montaj sonrasında kurulum kodunu çıkarın. Kurulum kodunu güvenli şekilde muhafaza edin.

6 Home uygulaması (App)

iPhone, iPad veya iPod touch ve HomeKit özellikli WiFi ağ geçidi arasındaki iletişim, HomeKit teknolojisi tarafından korunur.

Home uygulaması ile garaj kapısı motorlarınızı, bahçe giriş kapısı motorlarınızı veya bariyerlerinizi yönetebilirsiniz. Uygulama, kapı veya bariyer yönetimine ek olarak kapının / bariyerin pozisyonunu da gösterir.

NOT

Her hizmetin her ülkede mevcut olmadığını lütfen unutmayın.

6.1 Sistem gereksinimleri

Evden erişim

iOS cihazları	Yazılım sürümü
iPhone, iPad veya iPod touch	iOS 11.3 ve üzeri

iCloud uzaktan erişim

iOS cihazları	Yazılım sürümü
HomePod, Apple TV	tvOS 11.3 ve üzeri
iPad	iOS 11.3 ve üzeri

7 Devreye alma

7.1 Home uygulamasının kurulumu

Cihazın kurulumunu gerçekleştirmeden önce aşağıdaki noktaları kontrol edin:

- Cihaz motora bağlı, WiFi sembolü 6 kez yanıp söner
- WiFi modemi ve iPhone arasında bir WiFi bağlantısı var

Motor tipine bağlı olarak bir BUS taraması gereklidir. Bununla ilgili bilgilere motor veya bariyer kılavuzundan ulaşabilirsiniz.

7.1.1 Cihaz ekleme

1. Home App uygulamasını açın.
2. Cihaz ekle'yi seçin.
3. Kullanıcı yönlendirmesindeki adımları takip edin.
4. WiFi'nin Home App ile eşleştirilmesi 1 dakika kadar sürebilir.

NOT

WiFi ağ geçidi bir sesli asistana bağlanmış durumdadır.

- ▶ WiFi sembolü hızlı şekilde yanıp ve ardından tamamen sönene kadar sıfırlama tuşunu 5 saniye basılı tutun. Sıfırlama butonunu bırakın. LED 6 kez yanıp söndüğünde cihaz WAC modundadır.

7.1.2 Ek uygulamalar

WiFi ağ geçidini yoldayken de kontrol edebilirsiniz. Bunun için aşağıdakilerden biri gereklidir:

- HomePod tvOS 11.3 ve üzeri
- Apple TV tvOS 11.3 ve üzeri
- iPad iOS 11.3 ve üzeri

7.2 Diğer hizmetleri ayarlama

Google Home uygulaması, Google Assistant veya Amazon Alexa uygulaması üzerinden sesli komutu ayarlamak için, ilgili hizmetlerin talimatlarını izleyin.

1. Şu adresten kayıt oluşturun: <https://cd.hoermann.com>
2. Kurulum için sıfırlama tuşunu 2 saniye basılı tutmanız gerekir.
3. LED 2 kez yanıp sönene kadar bekleyin. Cihaz kurulum moduna geçer.
4. Kullanıcı yönlendirme talimatlarını izleyin.
5. Google / Amazon Skill Hörmann kapı hizmetini etkinleştirin
 - a. Google hizmeti için gerekli PIN kodu Hörmann Cloud kullanıcı hesabınızda yer almaktadır. Bu kod, her Hörmann ağ geçidi için ayrı verilir.

8 Cihaz sıfırlama

Bir cihaz sıfırlaması için 2 seçenek vardır:

1. WiFi bağlantısının sıfırlanması
 - ▶ Gövdeyi açın.
 - ▶ Sıfırlama butonuna basın.
 - ▶ WiFi sembolü hızlı şekilde yanıp sönene kadar sıfırlama tuşunu basılı tutun.
 - ▶ Sıfırlama butonunu bırakın.
 - ▶ WiFi bağlantısı sıfırlanır.

2. Fabrika ayarlarına sıfırlama

- ▶ Gövdeyi açın.
- ▶ Sıfırlama butonuna basın.
- ▶ WiFi sembolü yanıp sönene ve ardından tamamen sönene kadar sıfırlama butonunu basılı tutun.
- ▶ Cihaz şimdi fabrika ayarlarına getirilmiştir.
- ▶ Cihazı Home App uygulamasından çıkarın.

NOT

Sıfırlama tuşu erken bırakılırsa cihaz sıfırlaması iptal edilir. WiFi bağlantısı veya cihaz fabrika ayarlarına geri alınmaz.

9 Durum göstergesi

Beyaz WiFi sembolü ile uyarılar ve hatalar görülebilir.

Gösterim tipi	Aralık	Uyarı / hata
Sabit yanar	-	WiFi modemine bağlantı oluşturuldu
Yavaşça duraklayarak yanıp söner	1 x	Motora bağlantı oluşturuldu
	2 x	Kurulum modu başlatıldı (Onboarding)
	3 x	WiFi bağlantısı oluşturulmadı
	4 x	Kötü WiFi bağlantısı
	5 x	Tanımlama
	6 x	WAC modu
	7 x	HCP hatası

9.1 Yanıp sönmeye frekansları tanımlama

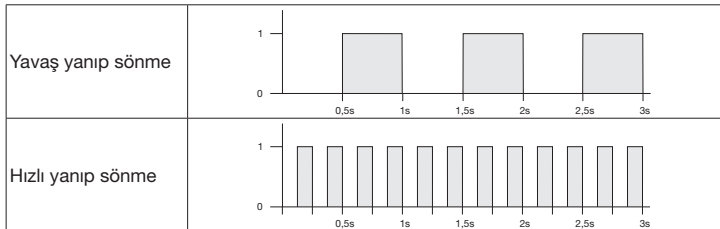

10 Temizlik

DİKKAT

Yanlış temizlik nedeniyle WiFi ağ geçidi zarar görebilir

► WiFi ağ geçidini sadece temiz ve yumuşak bir bez ile temizleyin.

NOT

Dezenfektanlar düzenli kullanıldığında WiFi ağ geçidinde hasar oluşabilir.

11 Atığa çıkarılması



Ambalajları ayırarak atığa çıkarın.



Elektrikli ve elektronik cihazlar, bunun için öngörölmüş teslim etme ve toplama noktalarına verilmelidir.

12 Teknik veriler

Model	WiFi ağ geçidi
Frekans	2.400...2.483,5 MHz
Gönderme gücü	maks. 100 mW (EIRP)
Gerilim beslemesi	24 V DC
İzin verilen çevre sıcaklığı	-20 °C ila +60 °C
Maksimum hava nemi	% 93 yoğuşmasız
Koruma türü	IP 24
Bağlantı kablosu	2 m
Ölçüler (G x Y x D)	80 x 80 x 35 mm

13 Yasal duyurular

© 2019 Apple Inc. Tüm hakları saklıdır. Apple, Apple logosu, Apple TV, Apple Watch, iPad, iPad Air, iPad Mini, iPhone, iPod, iPod touch, iTunes, Mac ve Siri, ABD’de ve diğer ülkelerde kayıtlı Apple Inc. markalarıdır. HomeKit, HomePod, Multi-Touch ve tvOS, Apple Inc markalarıdır.

Works with Apple HomeKit logosuyla, bir iPod touch, bir iPhone veya bir iPad’e bağlanmak üzere özel bir elektronik aksesuar geliştirilmiştir ve geliştirici tarafından ilgili şekilde sertifikalandırılmıştır. Aksesuar, Apple performans standartlarını yerine getirmektedir. Apple, bu ürünün işletilmesinden veya güvenlik ve resmi standartlara uyulmasından sorumlu değildir.

Wi-Fi-CERTIFIED™ logosu, Wi-Fi Alliance® sertifikasyon markasıdır.

Amazon, Alexa ve tüm ilgili logolar, Amazon.com, Inc. veya bağlı kuruluşlarının markalarıdır.

Google, Google LLC firmasının bir markasıdır.

14 AB Uygunluk Beyanı

Üretici
Adres

Hörmann KG Verkaufsgesellschaft
Upheider Weg 94-98
33803 Steinhagen
Almanya



İşbu belgeyle, yukarıda belirtilen üretici tamamen kendi sorumluluğunda, bu ürünün:

Cihaz	WiFi ağ geçidi
Model	WiFi ağ geçidi
Amacına uygun kullanım	Motorları ve bariyerleri çalıştırmak için kullanılan verici ünitesi
Gönderim frekans bandı	2.400...2.483,5 MHz
İşinim gücü	maks. 100 mW (EIRP)

tarafımızca piyasaya sürülen model, tasarım ve yapı türü açısından aşağıda sunulan direktiflerin ilgili temel talimatlarına, amacına uygun kullanımda uygundur:

2014/53/AB (RED)	Kablosuz Sistemler AB Yönetmeliği
2015/863/AB (RoHS)	Tehlikeli madde kullanımının sınırlaması

Uygulanan standartlar ve spesifikasyonlar

EN 62368-1:2014 + AC:2015 + A11:2017	Ürün emniyeti (2014/53/AB madde 3.1(a))
EN 62311:2008	Sağlık (2014/53/AB madde 3.1(a))
EN 301489-1 V2.2.3	Elektromanyetik uyumluluk (2014/53/AB Madde 3.1(b))
EN 301489-17 V3.2.2 (taslak)	
EN 300328 V2.2.2	Elektromanyetik spektrumunun verimli kullanılması (2014/53/AB Madde 3.2)
EN IEC 63000:2018	Tehlikeli madde kullanımının sınırlaması

Bu cihazda onayımız alınmadan yapılacak herhangi bir değişiklik bu beyanati geçersiz kılacaktır.

Steinhagen, 14.06.2021

Vek. Axel Becker
Yönetim Kurulu

Turinys

1	Apie šią instrukciją	152
2	Saugos nurodymai	153
2.1	Naudojimas pagal paskirtį	153
2.2	Naudojami simboliai	153
2.3	Naudojimo saugos nurodymai	153
2.4	Duomenų saugos nurodymas	154
3	Komplektacija	154
4	Gaminio aprašymas (žr. 1 pav.)	154
5	Montavimas ir įrengimas (žr. 2 pav.)	155
6	Gamintojo taikomoji programa („App“)	155
6.1	Sistemos reikalavimai	155
7	Eksploatacijos pradžia	155
7.1	„Home App“ įdiegimas	155
7.1.1	Įrenginių pridėjimas	156
7.1.2	Papildomos galimybės	156
7.2	Kitų paslaugų įrengimas	156
8	Prietaiso gamyklinių nustatymų atkūrimas	156
9	Būsenos rodmuo	157
9.1	Mirksėjimo dažnių apibrėžimas	157
10	Valymas	157
11	Atliekų tvarkymas	158
12	Techniniai duomenys	158
13	Teisinė informacija	158
14	ES atitikties deklaracija	159

1 Apie šią instrukciją

Šią instrukciją sudaro tekstinė dalis ir paveikslėliai. Instrukcijoje pateikta svarbi informacija apie gaminį, saugos bei įspėjamieji nurodymai.

- ▶ Atidžiai perskaitykite šią instrukciją.
- ▶ Šią instrukciją laikykite saugiai.

PRANEŠIMAS

Laikykitės visų WLAN prievado naudojimo vietoje galiojančių nuostatų, standartų ir saugos potvarkių.

Negavus aiškaus leidimo, draudžiama šį dokumentą platinti, kopijuoti, naudoti ar perduoti jo turinį. Pažeidus šiuos reikalavimus gali būti pareikalauta atlyginti žalą. Saugomos visos registruoto patento, pramoninio pavyzdžio ar pramoninio pavyzdžio dizaino teisės. Pasilieka teisę daryti pakeitimus.

2 Saugos nurodymai

2.1 Naudojimas pagal paskirtį

WLAN prievadas yra siunčiamasis įtasis, skirtas valdyti pavaras ir užtvarus. Naudojant WLAN prievadą su „Apple HomeKit“ ir (arba) valdymu balsu, juo galima valdyti ir vartų judėjimą.

Suderinamumo apžvalgą rasite adresu:



www.hoermann-docs.com/229817

Kiti naudojimo būdai yra neleistini. Gamintojas neatsako už žalą, patirtą gaminį naudojant ne pagal paskirtį arba netinkamai valdant.

2.2 Naudojami simboliai



„Works with Apple HomeKit“ žodinis prekių ženklas ir logotipai yra Apple Inc. registruotieji prekių ženklai, kuriuos Hörmann KG Verkaufsgesellschaft naudoja pagal licenciją. Kiti prekių ženklai ir prekiniai pavadinimai priklauso jų savininkams.



Wi-Fi-CERTIFIED™ logotipas yra Wi-Fi Alliance® sertifikavimo ženklas, kurį Hörmann KG Verkaufsgesellschaft naudoja pagal licenciją. Kiti prekių ženklai ir prekiniai pavadinimai priklauso jų savininkams.



„Google“ yra „Google LLC“ prekinis ženklas.

„Amazon“, „Alexa“ ir visi priklausantys logotipai yra „Amazon.com“, „Inc.“ arba su jomis susijusių įmonių prekių ženklai.

2.3 Naudojimo saugos nurodymai

Kad nekeltų pavojaus sistemos darbų saugai, naudotojas prieš eksploatacijos pradžią turi būti išanalizavęs prijungtų IT komponentų kibernetinį saugumą.

ĮSPĖJIMAS
Pavojus susižaloti esant planuotam ar neplanuotam vartų važiavimui

- ▶ Užtikrinkite, kad WLAN prievado negalėtų naudoti vaikai!
- ▶ Užtikrinkite, kad WLAN prievadą naudotų tik asmenys, žinantys, kaip veikia nuotoliniu būdu valdoma sistema.
- ▶ Vartų sistemos automatizavimas arba valdymas nematant pačių vartų leistinas tik tuo atveju, jeigu vartuose be standartiškai sumontuoto jėgos ribotuvo papildomai dar įrengiate šviesos barjerą.
- ▶ Pro atvertas vartų sistemas įvažiuokite ar įeikite tik vartams sustojus galinėje padėtyje VARTAI ATIDARYTI.
- ▶ Niekada nelikite stovėti vartų judėjimo srityje.
- ▶ Įsitinkite, kad nuotoliniu būdu valdant prietaisus nekils pavojaus asmenims ir daiktams arba nuo rizikos bus apsaugota saugos įtaisais.
- ▶ Laikykitės nuotoliniu būdu valdomų prietaisų gamintojo nurodymų.

DĖMESIO**Išorinė įtampa jungiamuosiuose gnybtuose**

Išorinė įtampa jungiamuosiuose gnybtuose gali sugadinti elektroninius įtaisus.

- ▶ Prie jungiamųjų gnybtų nejunkite tinklo įtampos (230/240 V AC).

Aplinkos poveikis veikimui

Aukštos temperatūros, vandens ir nešvarumų veikiamas WLAN prievadas veikia blogiau. Saugokite įrenginį nuo šio poveikio:

- tiesioginių saulės spindulių,
- drėgmės,
- Dulkių

2.4 Duomenų saugos nurodymas

Valdant prievadą nuotoliniu būdu, perduodami pagrindiniai įrenginio duomenys ir vykdomi perjungimo į „Hörmann“ portalą procesai.

Laikykitės duomenų apsaugos nurodymų portale arba taikomojoje programėlėje.

3 Komplektacija

- WLAN prievadas
- Trumpa instrukcija
- Tvirtinimo priedai
- Sistemos laidas (1 x 2 m)
- „HomeKit“ kodas

pasirinktinai: HCP adapteris

4 Gaminio aprašymas (žr. 1 pav.)

- | | |
|--------------------------------------|-------------------------|
| ① WLAN prievado korpusas | ② WLAN simbolis, baltas |
| ③ Jungiamasis lizdas (MAGISTRALÉS) | ④ Sandariklis (laidas) |
| ⑤ Atstatos mygtukas | ⑥ Žalias šviesos diodas |
| ⑦ Tarpiklis (WLAN prievado korpusas) | |

5 Montavimas ir įrengimas (žr. 2 pav.)

Montavimo vietos pasirinkimas lemia veikimo nuotolį.

- ▶ Prieš montuodami patikrinkite WLAN signalo stiprumą pasirinktoje montavimo vietoje.
- ▶ Įsitinkite, kad savo išmaniajame telefone matote ne mažiau kaip dvi ar daugiau juostelių.
 - Prireikus bandymais nustatykite geriausią išlygiavimą.

Montuodami WLAN prievadą atkreipkite dėmesį, kad montavimo vieta:

- būtų apsaugota nuo tiesioginio lietaus,
- būtų apsaugota nuo tiesioginių saulės spindulių,
- būtų kiek įmanoma arčiau jūsų įrenginio šiaurinės pusės ir nebūtų pusėje, į kurią pučia vėjas,
- būtų pakankamai dideliu atstumu nuo stogo iškyšų.
- būtų laikomasi rekomenduojamo minimalaus atstumo iki jūsų kartotuvo / maršruto parinktuvo.

PRANEŠIMAS

Sumontavę išorėje pašalinkite įrenginio kodą. Įrenginio kodą laikykite saugiai.

6 Gamintojo taikomoji programa („App“)

iPhone, iPad arba iPod touch ir HomeKit funkciją turinčio WLAN prievado ryšį užtikrina HomeKit technologija.

Naudodami gamintojo taikomąją programą galite valdyti savo garažų vartų pavaras, įvažiavimo vartų pavaras arba užtvartų įrenginius. Taikomoji programa ne tik padės valdyti jūsų vartus arba užtvartų įrenginį, bet ir parodys vartų / užtvartų padėtį.

PRANEŠIMAS

Atkreipkite dėmesį, kad ne kiekviena paslauga veikia visose šalyse.

6.1 Sistemos reikalavimai

Prieiga iš namų

iOS įrenginys	Programinės įrangos versija
iPhone, iPad arba iPod touch	su iOS 11.3 arba naujesne versija

Nuotolinė prieiga prie „iCloud“

iOS įrenginys	Programinės įrangos versija
HomePod, Apple TV	su tvOS 11.3 arba naujesne versija
iPad	su iOS 11.3 arba naujesne versija

7 Eksploatacijos pradžia

7.1 „Home App“ įdiegimas

Prieš suderindami įrenginį pasirinkite, kad:

- įrenginys būtų sujungtas su pavara, o WLAN simbolis mirksėtų 6 kartus,
- tarp WLAN maršruto parinktuvo ir iPhone būtų WLAN ryšys.

Priklausomai nuo pavaros tipo, reikia nuskenuoti BUS. Tam reikalingus duomenis žr. pavaros arba užtvaro instrukcijoje.

7.1.1 Įrenginių pridėjimas

1. Atverkite programėlę „Home App“.
2. Pasirinkite **Pridėti įrenginį**.
3. Atlikite naudotojui nurodytus veiksmus.
4. WLAN ir „Home App“ susiejimas trunka daugiausia 1 minutę.

PRANEŠIMAS

WLAN prievadas jau sujungtas su balsu asistentu.

- ▶ Spauskite atkūrimo mygtuką 5 sekundes, kol WLAN simbolis ims greitai mirksėti, o paskui užges. Atleiskite atkūrimo mygtuką. Kai tik šviesos diodas sumirksi 6 kartus, prietaisas yra WAC režime.

7.1.2 Papildomos galimybės

WLAN prievadą galite valdyti būdami ne namuose. Tam Jums prireiks:

- HomePod su įdiegta tvOS 11.3 ar naujesne versija
- Apple TV su įdiegta tvOS 11.3 ar naujesne versija
- iPad su įdiegta iOS 11.3 ar naujesne versija

7.2 Kitų paslaugų įrengimas

Norėdami įrengti valdymą balsu per „Google Home“ taikomąją programą, „Google Assistant“ arba „Amazon Alexa“ taikomąją programą, vykdykite konkrečios paslaugos nurodymus.

1. Užsiregistruokite: <https://cd.hoermann.com>
2. Norėdami įdiegti, atstatos mygtuką spauskite 2 sekundes.
3. Palaukite, kol šviesos diodas 2 kartus sumirksės. Dabar prietaisas yra diegimo režime.
4. Vadovaukitės naudotojams skirtos rekomendacijos nurodymais.
5. Suaktyvinkite „Google“ paslaugą / „Amazon Skill Hörmann Vartai“
 - a. Reikiamą „Google“ paslaugos PIN rasite savo naudotojo paskyroje „Hörmann Cloud“. Jis suteikiamas kiekvienam „Hörmann“ prievadui atskirai.

8 Prietaiso gamyklinių nustatymų atkūrimas

Įrenginį galima atkurti 2 skirtingais būdais:

1. WLAN ryšio atkūrimas
 - ▶ Atidarykite korpusą.
 - ▶ Paspauskite atkūrimo mygtuką.
 - ▶ Spauskite atkūrimo mygtuką, kol WLAN simbolis ims greitai mirksėti.
 - ▶ Atleiskite atkūrimo mygtuką.
 - ▶ WLAN ryšys atkurtas.
2. Gamyklinių nustatymų atkūrimas
 - ▶ Atidarykite korpusą.
 - ▶ Paspauskite atkūrimo mygtuką.
 - ▶ Spauskite atkūrimo mygtuką, kol WLAN simbolis ims greitai mirksėti, o paskui užges.

- ▶ Įrenginio gamykliniai nustatymai atkurti.
- ▶ Pašalinkite įrenginį iš programėlės „Home App“.

PRANEŠIMAS:

Atkūrimo mygtuką atleidus anksčiau, įrenginio atkūrimas nutrūks. WLAN ryšys arba renginio gamykliniai nustatymai nebus atkurti.

9 Būsenos rodmuo

Baltas WLAN simbolis suteikia informacijos ir leidžia atpažinti nurodymus ir klaidas.

Rodmens tipas	Intervalas	Nurodymas / klaida
Šviečia nuolat	-	Ryšys su WLAN maršruto parinktuvu yra
Mirksi lėtai su pertrauka	1 x	Ryšys su pavara yra
	2 x	Paleistas įdiegimo režimas (prisijungimas)
	3 x	Ryšio su WLAN nėra
	4 x	Blogas WLAN ryšys
	5 x	Identifikavimas
	6 x	WAC režimas
	7 x	HCP klaida

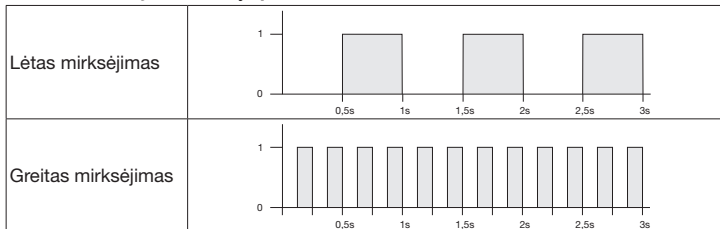
9.1 Mirksėjimo dažnių apibrėžimas**10 Valymas****DĖMESIO****WLAN prievado apgadinimas netinkamai valant**

- ▶ WLAN prievadą valykite tik švaria minkšta šluoste.

PRANEŠIMAS

Nuolat naudojamos dezinfekavimo priemonės gali pažeisti WLAN prievadą.

11 Atliekų tvarkymas



Pakuotę šalinkite rūšiuodami.



Elektrinius ir elektroninius prietaisus reikia pristatyti į tam skirtus priėmimo ir surinkimo punktus.

12 Techniniai duomenys

Modelis	WLAN prievadas
Dažnis	2.400...2.483,5 MHz
Spinduliuojamoji galia	Maks. 100 mW (EIRP)
Maitinimo šaltinis	24 V DC
leist. aplinkos temperatūra	nuo -20 °C iki +60 °C
Maks. oro drėgnis	93 %, nesikondensuojantis
Apsaugos klasė	IP 24
Jungiamasis kabelis	2 m
Matmenys (P × A × G)	80 × 80 × 35 mm

13 Teisinė informacija

© 2019 Apple Inc. Visos teisės saugomos. Apple, Apple logotipas, Apple TV, Apple Watch, iPad, iPad Air, iPad Mini, iPhone, iPod, iPod touch, iTunes, Mac ir Siri yra Apple Inc. prekių ženklai, registruoti JAV ir kitose šalyse. HomeKit, HomePod, Multi-Touch ir tvOS yra Apple Inc. prekių ženklai.

„Works with Apple HomeKit“ logotipu pažymėtas specialus elektroninis priedas, kurį jį sukūrusi įmonė atitinkamai sertifikavo, yra skirtas prijungti prie iPod touch, iPhone arba iPad. Priedas atitinka Apple kokybės standartus. Apple nėra atsakinga už šio įrenginio naudojimą bei saugos ir oficialių standartų laikymąsi.

Wi-Fi-CERTIFIED™ logotipas yra Wi-Fi Alliance® sertifikavimo ženklas.

„Amazon“, „Alexa“ ir visi priklausantys logotipai yra „Amazon.com“, „Inc.“ arba su jomis susijusių įmonių prekių ženklai.

„Google“ yra „Google LLC“ prekinis ženklas.

14 ES atitikties deklaracija

Gamintojas Hörmann KG Verkaufsgesellschaft
 Adresas Upheider Weg 94-98
 33803 Steinhagen Vokietija



Šiuo dokumentu pirmiau nurodytas gamintojas prisiimdama visą atsakomybę patvirtina, kad šis gaminys:

Įrenginys	WLAN prievadas
Modelis	WLAN prievadas
Naudojimas pagal paskirtį	Siunčiamasis įtaisas, skirtas valdyti pavaras ir užtvarus
Signalo dažnių juosta	2.400...2.483,5 MHz
Spinduliuotės galia	Maks. 100 mW (EIRP)

t. y. mūsų į apyvartą išleisto modelio koncepcija ir konstrukcija, naudojant pagal paskirtį, atitinka pagrindinius toliau nurodytų direktyvų reikalavimus:

2014/53/ES (RED)	ES Radijo ryšio įrenginių direktyva
2015/863/ES (RoHS)	Pavojingų medžiagų naudojimo apribojimas

Taikomi standartai ir specifikacijos:

EN 62368-1:2014 + AC:2015 + A11:2017	Gaminių sauga (2014/53/ES 3.1(a) str.)
EN 62311:2008	Sveikata (2014/53/ES 3.1(a) str.)
EN 301489-1 V2.2.3	Elektromagnetinis suderinamumas (2014/53/ES 3.1(b) straipsnis)
EN 301489-17 V3.2.2 (projektas)	
EN 300328 V2.2.2	Efektyvus radijo spektro naudojimas (2014/53/ES 3.2 straipsnis)
EN IEC 63000:2018	Pavojingų medžiagų naudojimo apribojimas

Atlikus su mumis nesuderintų prietaiso pakeitimų, ši deklaracija negalioja.

Steinhagenas, 2021-06-14

Prokuristas Axel Becker
 įmonės vadovas

Sisukord

1	Käesoleva juhendi kohta	160
2	Ohutusalased märkused	161
2.1	Otstarbekohane kasutamine.....	161
2.2	Kasutatavad sümbolid	161
2.3	Ohutusalased märkused kasutamise kohta.....	161
2.4	Andmekaitsealane märkus.....	162
3	Tarnekomplekt	162
4	Tootekirjeldus (vt joonis 1)	162
5	Paigaldus ja ühendamine (vt joonis 2)	163
6	Home'i rakendus (äpp)	163
6.1	Süsteeminõuded.....	163
7	Kasutuselevõtt	163
7.1	Home'i rakenduse häälestamine	163
7.1.1	Seadmete lisamine	164
7.1.2	Lisarakendused	164
7.2	Muude teenuste häälestamine.....	164
8	Seadme lähtestamine	164
9	Olekunäit	165
9.1	Vilkumissageduste definitsioon	165
10	Puhastamine	165
11	Utiliseerimine	166
12	Tehnilised andmed	166
13	Muud märkused	166
14	EL-i vastavusdeklaratsioon	167

1 Käesoleva juhendi kohta

See juhend on jagatud teksti ja piltidega osadeks. Juhend sisaldab olulist teavet toote kohta, eelkõige ohutusalaseid märkusi ja hoiatusi.

- ▶ Lugege juhend tähelepanelikult läbi.
- ▶ Hoidke käesolev juhend kindlas kohas alles.

MÄRKUS

Järgige kõiki wifi lüüsi kasutuskohas kehtivaid määruseid, standardeid ja ohutuseeskirju.

Käesoleva dokumendi paljundamine, müümine ja selle sisu edastamine on keelatud, kui ei ole meiepoolset ühest luba. Selle nõude rikkumisel tuleb hüvitada meile tekitatud kahju. Kõik patendi, kasuliku mudeli ja disainilahenduse registreerimise õigused on kaitstud. Jätame endale õiguse teha muudatusi.

2 Ohutusalsed märkused

2.1 Otstarbekohane kasutamine

Wifi lüüs on saateüksus ajamite ja tõkkepuude juhtimiseks. Wifi lüüsi saab koos Apple HomeKiti ja / või mõne hääälabilisega kasutada muu hulgas ukse liikumise juhtimiseks.

Ühilduvuse ülevaate leiata aadressilt:



www.hoermann-docs.com/229817

Muu viisil kasutamine ei ole lubatud. Tootja ei vastuta kahjustuste eest, mis tulenevad mitteotstarbekohasest või valest kasutamisest.

2.2 Kasutatavad sümbolid



Works with Apple HomeKiti sõnamärk ja logod on ettevõtte Apple Inc. registreeritud kaubamärgid ning Hörmann KG Verkaufsgesellschaft kasutab neid litsentsi alusel. Teised kaubamärgid ja kaubanimed kuuluvad nende vastavatele omanikele.



Logo Wi-Fi-CERTIFIED™ on ettevõtte Wi-Fi Alliance® sertifitseerimismärk ning Hörmann KG Verkaufsgesellschaft kasutab seda litsentsi alusel. Teised kaubamärgid ja kaubanimed kuuluvad nende vastavatele omanikele.



Google on Google LLC kaubamärk.

Amazon, Alexa ja kõik vastavad logod on ettevõtte Amazon.com, Inc. või sellega seotud ettevõtete kaubamärgid.

2.3 Ohutusalsed märkused kasutamise kohta

Süsteemi kasutusohutuse säilitamiseks peab kasutaja enne kasutuselevõttu analüüsima ühendatud IT-komponentide küberturvalisust.

HOIATUS

Ukse kavatsetud või kavatsemata liikumisest tingitud vigastuseoht

- ▶ Veenduge, et wifi lüüs ei oleks lastele kättesaadav!
- ▶ Tagage, et wifi lüüsi saaksid kasutada ainult isikud, keda on kaugjuhitava süsteemi toimimise osas juhendatud.
- ▶ Kui uksele või väravale on paigaldatud lisaks standardvarustuses olemasolevale jõupiirangule ka fotosilm, tohib automaatse ukse- või väravasüsteemi automaatikat või juhtseadet kasutada ilma, et see oleks nägemisväljas.
- ▶ Ukseavast tohib läbi sõita või minna alles siis, kui uks on jõudnud ukse lõppasendisse LAHTI.
- ▶ Ärge jääge ukse liikumisasalas seisma.
- ▶ Tagage, et seadmete kaugjuhtimissüsteemi tõttu ei tekiks ohtu inimestele ja esemetele või et need riskid oleksid maandatud ohutusseadistega.
- ▶ Järgige kaugjuhitavatel seadmetel olevaid tootja märkusi.

TÄHELEPANU

Juhtseadme ühendusklemmidesse juhitud väline pinge

Juhtsüsteemi klemmidel olev väline pinge põhjustab elektroonika hävimise.

- ▶ Ärge ühendage ühendusklemmidega välist pinget (230 / 240 V AC).

Keskkonnamõjudest tingitud talitlushäired

Kõrge temperatuur, vesi ja mustus kahjustavad wifi lüüsi toimimist. Kaitske seadet järgmiste mõjude eest:

- otsene päikesekiirgus
- Niiskus
- Tolm

2.4 Andmekaitsealane märkus

Lüüsi kaugkasutamisel edastatakse toote staatilised andmed ja lülitamised Hörmann portaali.

Järgige andmekaitsealaseid märkuseid protaalis või rakenduses.

3 Tarnekomplekt

- | | |
|--------------------|----------------------------|
| • Wifi lüüs | • Süsteemikaabel (1 x 2 m) |
| • Lühijuhend | • HomeKiti kood |
| • Kinnitustarvikud | |

Lisavarustus: HCP-adapter

4 Tootekirjeldus (vt joonis 1)

- | | |
|------------------------------|----------------------|
| ① Wifi lüüsi korpus | ② Wifi sümbol, valge |
| ③ Ühenduspesa (BUS) | ④ Tihend (kaabel) |
| ⑤ Lähtestusnupp | ⑥ LED, roheline |
| ⑦ Tihend (wifi lüüsi korpus) | |

5 Paigaldus ja ühendamine (vt joonis 2)

Paigalduskoha valik mõjutab tööulatust.

- ▶ Kontrollige enne paigaldust, kas wifi-signaal levib valitud paigalduskohast.
- ▶ Kontrollige, kas teie nutitelefonil on näha vähemalt kaks või rohkem tulpa.
 - Leidke kõige parem asend katsetamise teel.

Arvestage wifi lüüsi paigaldamisel sellega, et paigalduskoht oleks

- kaitstud vihma eest.
- kaitstud otsese päikesekiirguse eest.
- võimalusel teie süsteemi põhjapoolsel küljel ja mitte ilmastikuga kokkupuutuval küljel.
- suur vahe katuse-eenditega.
- järgitaks soovitatavat minimaalset vahekaugust repiiteri / ruuteriga.

TEATIS

Pärast välitingimustesse paigaldamist eemaldage häälestuskood. Hoidke häälestuskoodi kindlas kohas.

6 Home'i rakendus (äpp)

iPhone'i, iPadi või iPod touchi ja HomeKitiga ühilduvad wifi lüüsi vaheline kommunikatsioon tagatakse HomeKiti tehnoloogia abil.

Home'i rakendusega saate juhtida oma garaažiukse ajameid, sõiduvärava ajameid või tõkkepuusüsteeme. Lisaks ukse või tõkkepuusüsteemi juhtimisele näitab rakendus ukse / tõkkepuu asendit.

MÄRKUS

Pange tähele, et iga teenus ei pruugi olla kõigis riikides saadaval.

6.1 Süsteeminõuded

Juurdepääs kodust

iOS-seade	Tarkvara versioon
iPhone, iPad või iPod touch	alates iOS 11.3

iCloudi kaugligipääs

iOS-seade	Tarkvara versioon
HomePod, Apple TV	alates tvOS 11.3
iPad	alates iOS 11.3

7 Kasutuselevõtt

7.1 Home'i rakenduse häälestamine

Enne seadme häälestamist kontrollige järgmiste punktide täitmist:

- Seade on ühendatud ajamiga, wifi sümbol vilgub 6 x
- wifi-ruuteri ja iPhone'i vahel on wifi-ühendus

Ajami tüübist olenevalt on vajalik Bus-Scan. Selle kohta leiate teavet ajami või tõkkepuu juhendist.

7.1.1 Seadmete lisamine

1. Avage Home App.
2. Valige **Lisa seade**.
3. Järgige kasutajajuhistes toodud samme.
4. Wifi sidumine Home Appiga võib võtta kuni 1 minuti.

MÄRKUS

Wifi lüüs on juba häälabiliselega ühendatud.

- ▶ Hoidke Reset-nuppu 5 sekundit all, kuni wifi sümbol hakkab kiiresti vilkuma ja seejärel kustub. Laske Reset-nupp lahti. Kohe kui LED vilgub 6 x, on seade WAC-režiimis.

7.1.2 Lisarakendused

Teil on võimalik juhtida wifi lüüsi ka kodust eemal olles. Selleks on vaja:

- HomePod alates tvOS 11.3
- Apple TV alates tvOS 11.3
- iPad alates iOS 11.3

7.2 Muude teenuste häälestamine

Hääljuhtimise seadistamiseks rakenduse Google Home, Google Assistenti või Amazon Alexa rakenduse kaudu järgige vastavate teenuste juhiseid.

1. Registreeruge aadressil: <https://cd.hoermann.com>
2. Häälestamiseks hoidke Reset-nuppu 2 sekundit all.
3. Oodake, kuni LED vilgub 2 x. Seade on nüüd häälestusrežiimis.
4. Järgige kasutaja juhendamise juhiseid.
5. Aktiveerige Google'i teenus / Amazoni skill Hörmann uks
 - a. Google'i teenuse jaoks vajaliku PINi leiata oma Hörmann pilve kasutajakontolt. See määratakse igale Hörmann lüüsile eraldi.

8 Seadme lähtestamine

Seadme lähtestamiseks on kaks võimalust:

1. Wifi-ühenduse lähtestamine
 - ▶ Avage korpus.
 - ▶ Vajutage nupule Reset.
 - ▶ Hoidke Reset-nuppu all, kuni wifi sümbol hakkab kiiresti vilkuma.
 - ▶ Laske Reset-nupp lahti.
 - ▶ Wifi-ühendus on lähtestatud.
2. Tehaseseadistuste taastamine
 - ▶ Avage korpus.
 - ▶ Vajutage nupule Reset.
 - ▶ Hoidke Reset-nuppu all, kuni wifi sümbol hakkab väga kiiresti vilkuma ja seejärel kustub.
 - ▶ Seadme tehaseseadistused on nüüd taastatud.
 - ▶ Eemaldage seade Home Appist.

MÄRKUS.

Kui lasete Reset-nupu enneaegselt lahti, siis seadme lähtestamine katkestatakse. Wifi-ühendus või seadme tehaseseadistus ei ole taastatud.

9 Olekunäit

Valge wifi sümboli abil saab tuvastada ühendatud seadmete märkused ja vead.

Kuva liik	intervall	Märkus / viga
põleb pidevalt	-	Ühendus wifi-ruuteriga on loodud
vilgub aeglaselt pausiga	1 x	Ühendus ajamiga on loodud
	2 x	Häälestusrežiim käivitatud (Onboarding)
	3 x	Ühendust wifi-ruuteriga pole loodud
	4 x	Halb wifi-ühendus
	5 x	Tuvastamine
	6 x	WAC-režiim
	7 x	HCP-viga

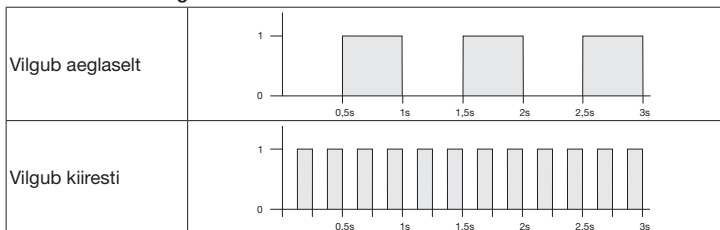
9.1 Vilkumissageduste definitsioon**10 Puhastamine****TÄHELEPANU****Wifi lüüsi kahjustamine vale puhastamise tõttu**

- ▶ Puhastage wifi lüüsi ainult puhta, pehme lapiga.

MÄRKUS

Desinfitseerimisvahendite regulaarne kasutamine võib põhjustada wifi lüüsil kahjustusi.

11 Utiliseerimine



Utiliseerige pakend liigiti.



Elektri- ja elektroonikaseadmed tuleb viia selleks ette nähtud kogumis- ja vastuvõtupunktidesse.

12 Tehnilised andmed

Mudel	Wifi lüüs
Sagedus	2 400...2 483,5 MHz
Edastusvõimsus	max 100 mW (EIRP)
Toitepinge	24 V DC
Lubatud ümbritseva keskkonna temperatuur	-20 °C kuni +60 °C
Maksimaalne õhuniiskus	93% mittecondenseeruv
Kaitseaste	IP 24
Ühenduskaabel	2 m
Mõõdud (L x K x S)	80 x 80 x 35 mm

13 Muud märkused

© 2019 Apple Inc. Kõik õigused on kaitstud. Apple, Apple'i logo, Apple TV, Apple Watch, iPad, iPad Air, iPad Mini, iPhone, iPod, iPod touch, iTunes, Mac ja Siri on ettevõtte Apple Inc. kaubamärgid, mis on registreeritud USA-s ja teistes riikides. HomeKit, HomePod, Multi-Touch ja tvOS on Apple Inc. kaubamärgid.

Works with Apple HomeKiti logodega kinnitab arendaja elektroonikatarvikute sobivust ühendamiseks iPod touchi, iPhone'i või iPadiga. Tarvikud vastavad Apple'i toimivusstandarditele. Apple ei vastuta seadme töö ega ohutus- ja muude nõuete järgimise eest.

Logo Wi-Fi-CERTIFIED™ on Wi-Fi Alliance®-i sertifitseerimismärk.

Amazon, Alexa ja kõik vastavad logod on ettevõtte Amazon.com, Inc. või sellega seotud ettevõtete kaubamärgid.

Google on Google LLC kaubamärk.

14 EL-i vastavusdeklaratsioon

Tootja Hörmann KG Verkaufsgesellschaft
 Address Upheider Weg 94-98
 33803 Steinhagen
 Saksamaa



Tootja deklareerib oma ainuvastutusel, et see toode

Seade	Wifi lüüs
Mudel	Wifi lüüs
Otstarbekohane kasutamine	Saateüksus ajamite ja tõkkepuude juhtimiseks
Saatja sagedusvahemik	2 400...2 483,5 MHz
Kiirgusvõimsus	max 100 mW (EIRP)

vastab oma ülesehituselt ja tüübilt ning meie poolt turule toodud teostuses otstarbekohasel kasutamisel järgmiste direktiivide nõuetele:

2014/53/EL (RED)	EL-i direktiiv raadioseadmete kohta
2015/863/EL (RoHS)	Ohtlike ainete kasutamise piirang

Kasutatud standardid ja spetsifikatsioonid

EN 62368-1:2014 + AC:2015 + A11:2017	Tooteohutus (direktiivi 2014/53/EL artikli 3 lõike 1 punkt a)
EN 62311:2008	Tervis (direktiivi 2014/53/EL artikli 3 lõike 1 punkt a)
EN 301489-1 V2.2.3	Elektromagnetiline ühilduvus (direktiivi 2014/53/EL artikkel 3.1(b))
EN 301489-17 V3.2.2 (draft)	
EN 300328 V2.2.2	Raadiospektri efektiivne kasutus (direktiivi 2014/53/EL artikkel 3.2)
EN IEC 63000:2018	Ohtlike ainete kasutamise piirang

Kui seadet muudetakse meiega kooskõlastamata, kaotab käesolev deklaratsioon kehtivuse.

Steinhagen, 14.06.2021

Axel Becker,
esindusõigusega juhatuse liige

Satura rādītājs

1	Informācija par instrukciju	168
2	Drošības norādījumi	169
2.1	Noteikumiem atbilstoša lietošana	169
2.2	Lietotie simboli	169
2.3	Drošības norādījumi attiecībā uz ekspluatāciju	169
2.4	Datu aizsardzības norāde	170
3	Piegādes komplekts	170
4	Izstrādājuma apraksts (skatīt 1. att.)	171
5	Montāža un instalācija (skatīt 2. att.)	171
6	Home lietotne (App)	171
6.1	Prasības sistēmai	171
7	Ekspluatācijas sākšana	172
7.1	Home lietotnes uzstādīšana	172
7.1.1	Ierīču pievienošana	172
7.1.2	Papildu lietojumi	172
7.2	Citu pakalpojumu uzstādīšana	172
8	Ierīces atiestatīšana	172
9	Stāvokļa indikators	173
9.1	Mirgošanas frekvenču definīcija	173
10	Tīrīšana	174
11	Utilizācija	174
12	Tehniskie dati	174
13	Juridiskās norādes	174
14	ES atbilstības deklarācija	175

1 Informācija par instrukciju

Šī instrukcija sastāv no teksta un attēlu sadaļas. Instrukcijā ir būtiska informācija par izstrādājumu, jo īpaši drošības norādes un brīdinājumi.

- ▶ Rūpīgi izlasiet instrukciju.
- ▶ Glabājiet šo instrukciju drošā vietā.

IEVĒRĪBAI

Ievērojiet visus WLAN vārteju ekspluatācijas vietā spēkā esošos noteikumus, standartus un drošības noteikumus.

Ir aizliegts šo dokumentu nodot tālāk un pavairot, kā arī tā saturu nodot tālāk un izpaust, ja vien nav saņemta nepārprotama atļauja. Citādi ir jāatbildzina radītie zaudējumi. Ir paturētas visas tiesības reģistrēt patentu, rūpniecisko paraugu vai dizainparaugu. Paturam tiesības veikt izmaiņas.

2 Drošības norādījumi

2.1 Noteikumiem atbilstoša lietošana

WLAN vārteja ir raidītājs piedziņu un barjeru darbināšanai. WLAN vārteju lietojot kopā ar Apple HomeKit un /vai balss asistentu, varat vadīt arī vārtu kustību.

Saderības pārskats ir pieejams interneta vietnē:



www.hoermann-docs.com/229817

Citi lietošanas veidi ir aizliegti. Ražotājs neuzņemas atbildību par ierīces bojājumiem, kas radušies noteikumiem neatbilstošas vai nepareizas lietošanas dēļ.

2.2 Lietotie simboli



Works with Apple HomeKit preču zīme un logotipi ir Apple Inc. reģistrēti zīmoli, un uzņēmums Hörmann KG Verkaufsgesellschaft tos izmanto, pamatojoties uz licenci. Citas preču zīmes un nosaukumi ir attiecīgo īpašnieku īpašums.



Wi-Fi-CERTIFIED™ logotips ir Wi-Fi Alliance® sertificēšanas zīme, un uzņēmums Hörmann KG Verkaufsgesellschaft to izmanto, pamatojoties uz licenci. Citas preču zīmes un nosaukumi ir attiecīgo īpašnieku īpašums.



Google ir Google LLC prečzīme.

Amazon, Alexa un visi saistītie logotipi ir Amazon.com, Inc. vai saistīto uzņēmumu prečzīmes.

2.3 Drošības norādījumi attiecībā uz ekspluatāciju

Lai netiktu apdraudēta iekārtas ekspluatācijas drošība, pirms ekspluatācijas sākšanas lietotāja atrašanās vietā jāveic pieslēgto IT komponentu kiber-drošības analīze.

BRĪDINĀJUMS

Savainojumu gūšanas risks tīšas vai netīšas vārtu kustības laikā

- ▶ Gādājiet, lai WLAN vārteja nenonāk bērnu rokās!
- ▶ Pārliecinieties, ka WLAN vārteju lieto tikai tādas personas, kuras ir instruētas par tālvadāmās iekārtas darbības veidu.
- ▶ Ja papildus sērījveidā pieejamajam spēka ierobežojumam pie vārtiem esat uzstādījis arī fotoelementu, automātiskās vārtu iekārtas automātiku vai vadības ierīci drīkst montēt vietā, no kuras vārti nav redzami.
- ▶ Brauciet vai ejiet cauri vārtu atvēršanai tikai tad, kad vārti atrodas vārtu gala stāvoklī „Vārti ATVĒRTI“.
- ▶ Nekad nepalieciet stāvam vārtu kustības zonā.
- ▶ Pārliecinieties, ka, darbinot ierīces ar tālvadības sistēmu palīdzību, nepastāv risks cilvēku vai priekšmetu drošībai vai arī ka šo risku novērš uzstādīti drošības mehānismi.
- ▶ Ievērojiet tālvadāmo ierīču ražotāju sniegtās norādes.

UZMANĪBU

Ārējs spriegums, kas tiek pievadīts pieslēgspailēm

Ārējs spriegums, kas tiek pievadīts pieslēgspailēm, neatgriezeniski sabojā elektronisko sistēmu.

- ▶ Pieslēgspailēm nepievadiet tīkla spriegumu (230 / 240 V AC).

Darbības traucējumi apkārtējās vides ietekmes faktoru dēļ

Augsta temperatūra, ūdens un neīrums negatīvi ietekmē WLAN vārtejas darbību. Aizsargājiet ierīci no šādiem ietekmes faktoriem:

- tieši saules stari;
- mitrums;
- putekļi.

2.4 Datu aizsardzības norāde

Lietojot vārteju attālināti, uz Hörmann portālu tiek pārraidīti izstrādājuma un ieslēgšanas procesu pamatdati.

Ievērojiet portāla vai lietotnes datu aizsardzības noteikumus.

3 Piegādes komplekts

- WLAN vārteja
- Īsā instrukcija
- Stiprinājuma piederumi
- Sistēmas vads (1 × 2 m)
- HomeKit kods

Pēc izvēles: HCP adapters

4 Izstrādājuma apraksts (skatīt 1. att.)

- | | |
|-------------------------------------|-----------------------|
| ① WLAN vārtejas korpuss | ② WLAN simbols, balts |
| ③ Kontaktligzda (BUS) | ④ Blīvējums (kabelis) |
| ⑤ Atiestatīšanas taustiņš | ⑥ Zaļa gaismas diode |
| ⑦ Blīvējums (WLAN vārtejas korpuss) | |

5 Montāža un instalācija (skatīt 2. att.)

Montāžas vietas izvēle ietekmē ierīces darbības attālumu.

- ▶ Pirms montāžas pārbaudiet WLAN signāla stiprumu izvēlētajā iekārtas montāžas vietā.
- ▶ Pārliecinieties, ka jūsu viedtālrunī ir redzamas vismaz divas joslas.
 - Nosakiet optimālo novietojumu, veicot izmēģinājumus, ja ir vajadzīgs.

Montējot WLAN vārteju, raugieties, lai tā uzstādīšanas vieta

- būtu aizsargāta no tiešas lietus iedarbības;
- būtu aizsargāta no tiešas saules staru iedarbības;
- ja iespējams, atrastos jūsu iekārtas ziemeļu pusē un būtu aizsargāta pret laikapstākļu ietekmi;
- atrastos pietiekamā attālumā no jumta pārkarēm.
- būtu ieteicamajā minimālajā attālumā no retranslators / maršrutētāja.

IEVĒRĪBAI

Pēc montāžas ārpus telpām noņemiet uzstādīšanas kodu. Droši uzglabājiēt uzstādīšanas kodu.

6 Home lietotne (App)

HomeKit tehnoloģija nodrošina saziņu starp iPhone, iPad vai iPod touch ierīci un WLAN vārteju, kas ir saderīga ar HomeKit.

Izmantojot Home lietotni varat darbināt garāžas vārtu piedziņas, teritorijas vārtu piedziņas vai barjeras iekārtas. Lietotne rāda ne vien vārtu vai barjeras iekārtas vadību, bet arī vārtu / barjeras pozīciju.

IEVĒRĪBAI

Ņemiet vērā, ka jūsu valstī var nebūt pieejams kāds pakalpojums.

6.1 Prasības sistēmai

Piekļuve no mājām

iOS ierīce	Programmatūras versija
iPhone, iPad vai iPod touch	sākot no iOS 11.3

iCloud attālā piekļuve

iOS ierīce	Programmatūras versija
HomePod, Apple TV	sākot no tvOS 11.3
iPad	sākot no iOS 11.3

7 Eksploatācijas sākšana

7.1 Home lietotnes uzstādīšana

Pirms iestatāt ierīci, pārlicinieties par šo punktu izpildi:

- ierīce ir savienota ar piedziņu, WLAN simbols iemirgojas 6 reizes;
- starp WLAN maršrutētāju un iPhone ierīci ir izveidots WLAN savienojums.

Atkarībā no piedziņas tipa var būt vajadzīga kopnes skenēšana. Minēto informāciju skatiet piedziņas vai barjeras instrukcijā.

7.1.1 Ierīču pievienošana

1. Atveriet Home lietotni.
2. Nospiediet uz **Pievienot ierīci**.
3. Sekojiet instrukcijām lietotāja vednī.
4. WLAN un Home lietotnes savstarpējā sasaistīšana var ilgt līdz 1 minūtei.

IEVĒRĪBAI

WLAN vārteja jau ir savienota ar balss asistentu.

- ▶ Turiet atiestatīšanas taustiņu nospiešu 5 sekundes, līdz WLAN simbols mirgo ātri un pēc tam izdziest. Atlaidiet atiestatīšanas taustiņu. Tiklīdz gaismas diode iemirgojas 6 reizes, ierīce darbojas WAC režīmā.

7.1.2 Papildu lietojumi

WLAN vārteju varat vadīt, esot ceļā. Lai to darītu, jums nepieciešams:

- HomePod, sākot no tvOS 11.3
- Apple TV, sākot no tvOS 11.3
- iPad, sākot no iOS 11.3

7.2 Citu pakalpojumu uzstādīšana

Lai uzstādītu balss vadību ar Google Home lietotni, Google Assistant vai Amazon Alexa lietotni, sekojiet attiecīgo pakalpojumu norādījumiem.

1. Reģistrējieties vietnē: <https://cd.hoermann.com>
2. Lai veiktu uzstādīšanu, turiet atiestatīšanas taustiņu nospiešu 2 sekundes.
3. Gaidiet, līdz gaismas diode iemirgojas 2 reizes. Ierīce darbojas uzstādīšanas režīmā.
4. Sekojiet norādījumiem, kas minēti lietotāja vadlīnijās.
5. Aktivizējiet Hörmann vārtu Google pakalpojumu / Amazon Skill
 - a. Google pakalpojumam nepieciešamo PIN kodu atradīsiet savā Hörmann mākoņa lietotāja kontā. Katrai Hörmann vārtejai tas tiek piešķirts atsevišķi.

8 Ierīces atiestatīšana

Ierīci var atiestatīt 2 dažādos veidos:

1. WLAN savienojuma atiestatīšana
 - ▶ Atveriet korpusu.
 - ▶ Nospiediet atiestatīšanas taustiņu.
 - ▶ Turiet atiestatīšanas taustiņu nospiešu, līdz WLAN simbols mirgo ātri.
 - ▶ Atlaidiet atiestatīšanas taustiņu.
 - ▶ WLAN savienojums ir atiestatīts.

2. Atiestatīšana uz rūpnīcas iestatījumiem

- ▶ Atveriet korpusu.
- ▶ Nospiediet atiestatīšanas taustiņu.
- ▶ Turiet atiestatīšanas taustiņu nospiestu, līdz WLAN simbols mirgo ļoti ātri un pēc tam izdziest.
- ▶ Ierīce tagad ir atiestatīta uz rūpnīcas iestatījumiem.
- ▶ Izdzēsiet ierīci Home lietotnē.

IEVĒRĪBAI

Ja atiestatīšanas taustiņš tiek priekšlaicīgi atlaists, tad ierīces atiestatīšana tiek pārtraukta. WLAN savienojums vai ierīce nav atiestatīta uz rūpnīcas iestatījumiem.

9 Stāvokļa indikators

Balto WLAN simbolu var izmantot, lai identificētu norādes un traucējumus.

Indikācijas veids	Intervāls	Norāde / traucējums
Deg bez pārtraukuma	-	Savienojums ar WLAN maršrutētāju ir izveidots
Lēni mirgo ar pauzi	1 x	Savienojums ar piedziņu ir izveidots
	2 x	Aktivizēts uzstādīšanas režīms (pieslēgšanās)
	3 x	Savienojums ar WLAN maršrutētāju nav izveidots
	4 x	Slikts WLAN savienojums
	5 x	Identifikācija
	6 x	WAC režīms
	7 x	HCP kļūda

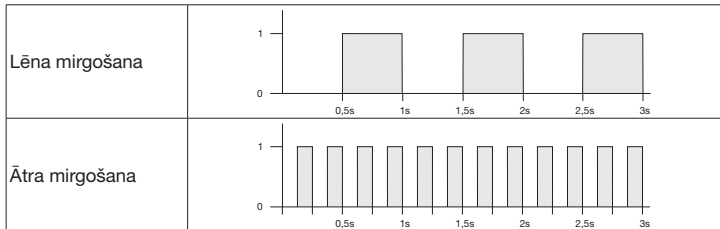
9.1 Mirgošanas frekvenču definīcija

10 Tīrīšana

UZMANĪBU

WLAN vārtejas bojājumi, to nepareizi tīrot

- ▶ WLAN vārtejas tīrīšanai izmantojiet tikai tīru, mīkstu drānu.

IEVĒRĪBAI

Regulāra dezinfekcijas līdzekļu lietošana var izraisīt WLAN vārtejas bojājumus.

11 Utilizācija



Utilizējiet iepakojumu, sašķirojot to pa veidiem.



Elektroierīces un elektroniskas ierīces ir jānodod attiecīgi izveidotos pieņemšanas un savākšanas punktos.

12 Tehniskie dati

Modelis	WLAN vārteja
Frekvence	2 400–2 483,5 MHz
Raidītāja jauda	maks. 100 mW (EIRP)
Barošana	24 V DC
Pieļaujamā apkārt. vides temp.	no –20 °C līdz +60 °C
Maksimālais gaisa mitrums	93 %, neveidojas kondensāts
Aizsardzības veids	IP 24
Pieslēguma kabelis	2 m
Izmēri (P × A × D)	80 × 80 × 35 mm

13 Juridiskās norādes

© 2019 Apple Inc. Visas tiesības saglabātas. Apple, Apple logotips, Apple TV, Apple Watch, iPad, iPad Air, iPad Mini, iPhone, iPod, iPod touch, iTunes, Mac un Siri ir Apple Inc. preču zīmes, kas reģistrētas ASV un citās valstīs. HomeKit, HomePod, Multi-Touch un tvOS ir Apple Inc. preču zīmes.

Works with Apple HomeKit logotips norāda uz elektroniskiem piederumiem, kas ir īpaši izstrādāti savienošanai ar iPod touch, iPhone vai iPad ierīci, un ražotājs tos ir attiecīgi sertificējis. Šie piederumi atbilst Apple veikspējas standartiem. Apple neatbild par šīs ierīces darbību vai par drošības un regulatīviem standartiem.

Wi-Fi-CERTIFIED™ logotips ir Wi-Fi Alliance® sertificēšanas zīme.

Amazon, Alexa un visi saistītie logotipi ir Amazon.com, Inc. vai saistīto uzņēmumu prečzīmes.

Google ir Google LLC prečzīme.

14 ES atbilstības deklarācija

Ražotājs Hörmann KG Verkaufsgesellschaft
 Adrese Upheider Weg 94-98
 33803 Steinhagen
 Vācija



Ar šo iepriekš norādītais ražotājs, uzņemoties pilnu atbildību, apliecina, ka izstrādājums

Ierīce	WLAN vārteja
Modelis	WLAN vārteja
Noteikumiem atbilstoša lietošana	Raidītājs piedziņu un barjeru darbināšanai
Raidītāja frekvenču josla	2 400 – 2 483,5 MHz
Starojuma jauda	maks. 100 mW (EIRP)

saskaņā ar izstrādes koncepciju un konstrukcijas īpašībām versijā, kādā tas ir laists tirgū, atbilst tālāk uzskaitīto direktīvu attiecināmajām pamatprasībām, ja to izmanto atbilstīgi noteikumiem.

2014/53/ES (Radioiekārtu direktīva)	ES direktīva par radioiekārtām
2015/863/ES (RoHS)	Par bīstamu vielu izmantošanas ierobežošanu

Piemērotās tiesību normas un specifikācijas

EN 62368-1:2014 + AC:2015 + A11:2017	Izstrādājuma drošums (Direktīvas 2014/53/ES 3.1.(a) pants)
EN 62311:2008	Veselība (Direktīvas 2014/53/ES 3.1.(a) pants)
EN 301489-1 V2.2.3	Elektromagnētiskā saderība (Direktīvas 2014/53/ES 3.1.(b) pants)
EN 301489-17 V3.2.2 (projekts)	
EN 300328 V2.2.2	Radiofrekvences spektra efektīva izmantošana (Direktīvas 2014/53/ES 3.2. pants)
EN IEC 63000:2018	Par bīstamu vielu izmantošanas ierobežošanu

Veicot ierīcēs ar mums iepriekš nesaskaņotas izmaiņas, šī deklarācija zaudē savu spēku.

Steinhagen, 14.06.2021.

Prokūrists Axel Becker,
 izpildvadības pārstāvis

Pregled sadržaja

1	O ovoj uputi	176
2	Napomene o sigurnosti	177
2.1	Namjenska uporaba.....	177
2.2	Korišteni simboli	177
2.3	Napomene o sigurnosti tijekom rada.....	177
2.4	Zaštita podataka.....	178
3	Obim isporuke.....	178
4	Opis proizvoda (pogledajte sliku 1).....	178
5	Ugradnja i instalacija (pogledaj sliku 2).....	179
6	Home aplikacija (App)	179
6.1	Preduvjeti sustava.....	179
7	Pokretanje	179
7.1	Podešavanje Home aplikacije.....	179
7.1.1	Dodavanje uređaja.....	180
7.1.2	Dodatne primjene	180
7.2	Podešavanje ostalih usluga	180
8	Resetiranje uređaja	180
9	Prikaz statusa.....	181
9.1	Tumačenje frekvencije treperenja	181
10	Čišćenje	181
11	Zbrinjavanje.....	182
12	Tehnički podaci	182
13	Pravne napomene.....	182
14	EU izjava o sukladnosti	183

1 O ovoj uputi

Ova je uputa podijeljena na tekstualni i slikovni dio. Ove upute sadrže važne informacije o proizvodu, a posebno napomene vezane za sigurnost i upozorenja.

- ▶ Pažljivo pročitajte upute.
- ▶ Uputu sačuvajte na sigurnom mjestu.

NAPOMENA

Na mjestu postavljanja WLAN pristupnika poštujujte sve važeće odredbe, direktive i zaštitne propise.

Ako nije izričito drugačije navedeno, prosljeđivanje i umnožavanje ovih dokumenata te korištenje i objavljivanje njihovih sadržaja nije dopušteno. U suprotnom podliježete plaćanju naknade štete. Pridržana sva prava na prijavu patenata ili industrijskog dizajna. Pridržano pravo na izmjene.

2 Napomene o sigurnosti

2.1 Namjenska uporaba

WLAN Gateway je odašiljač za upravljanje pogonima i rampama. WLAN Gateway između ostalog može upravljati vratima pomoću Apple HomeKit i/ili glasovnog asistenta.

Pregled kompatibilnost pronaći ćete na:



www.hoermann-docs.com/229817

Druge vrste primjene nisu dopuštene. Proizvođač ne odgovara za štete uzrokovane nenamjenskom uporabom ili pogrešnim rukovanjem.

2.2 Korišteni simboli



Works with Apple HomeKit marka i logotipi su unesene tržišne marke tvrtke Apple Inc. te ih tvrtka Hörmann KG Verkaufsgesellschaft upotrebljava uz licencu. Ostale tržišne oznake i nazivi imovina su pojedinih vlasnika.



Wi-Fi-CERTIFIED™ logotip je oznaka certifikata od Wi-Fi Alliance® te ju tvrtka Hörmann KG Verkaufsgesellschaft koristi s licencom. Ostale tržišne oznake i nazivi imovina su pojedinih vlasnika.



Google je tržišna marka Google LLC.

Amazon, Alexa i svi pripadajući logotipi su tržišne marke Amazon.com, Inc. ili njihovih vezanih društava.

2.3 Napomene o sigurnosti tijekom rada

Prije pokretanja korisnik mora izvršiti analizu cyber sigurnosti priključenih IT komponenti, kako se ne bi ugrozila sigurnost rada pogona.

UPOZORENJE

Opasnost od ozljeda uslijed namjernog ili nenamjernog kretanja vrata

- ▶ Uvjerite se da je WLAN pristupnik van dohvata djece!
- ▶ Uvjerite se da WLAN pristupnik koriste isključivo osobe upućene u način rada daljinsko upravljanih vrata.
- ▶ Automatizacija ili upravljanje automatskim sustavom vrata bez vizualnog kontakta s vratima dozvoljeno je samo kada ste uz standardno ograničenje snage na vrata dodatno ugradili foto senzore.
- ▶ Prolazite kroz vrata tek kad su vrata u krajnjem položaju OTVORENIH vrata.
- ▶ Ne zadržavajte se u području kretanja vrata.
- ▶ Uvjerite se da daljinsko upravljanje uređajima ne predstavlja opasnost za ljude ili predmete ili su takvi rizici pokriveni zaštitnim uređajima.
- ▶ Pročitajte napomene proizvođača uređaja s kojima daljinski upravljate.

PAŽNJA

Strani napon na priključnim spojkama

Vanjski napon na priključnim stezaljkama može uništiti elektroniku.

- ▶ Na priključne spojke ne priključujte mrežni napon (230 / 240 V AC).

Utjecaj okoliša na funkciju

Visoke temperature, voda i prljavština utječu na funkciju WLAN pristupnika. Zaštitite uređaj od sljedećih utjecaja:

- izravno sunčevo zračenje
- Vlage
- Prašine

2.4 Zaštita podataka

Kod daljinskog upravljanja pristupnikom dolazi do prijenosa izvornih podataka o proizvodu i postupaka na Hörmann portal.

Pročitajte napomene za zaštitu podataka na portalu ili u aplikaciji.

3 Obim isporuke

- WLAN pristupnik
- Kratke upute
- Pribor za pričvršćenje
- Sistemski vod (1 x 2 m)
- HomeKit kôd

Opcija: HCP-adapter

4 Opis proizvoda (pogledajte sliku 1)

- | | |
|------------------------------------|-----------------------|
| ① Kućište WLAN pristupnika | ② WLAN simbol, bijeli |
| ③ Utičnica (BUS) | ④ Brtva (kabel) |
| ⑤ Tipka za resetiranje | ⑥ LED, zelena |
| ⑦ Brtva (kućište WLAN pristupnika) | |

5 Ugradnja i instalacija (pogledaj sliku 2)

Odabir mjesta montaže utječe na domot.

- ▶ Prije same ugradnje provjerite jačinu WLAN signala na odabranom mjestu montaže.
- ▶ Uvjerite se da Vaš pametni telefon prikazuje barem dvije ili više crtica baterije.
 - Najbolji položaj event. odredite pokušajima.

Priilikom ugradnje WLAN pristupnika na to da mjesto montaže

- bude zaštićeno od izravne kiše.
- bude zaštićeno od izravne sunčeve svjetlosti.
- po mogućnosti bude na sjevernoj strani Vašeg pogona, a ne na strani najvećih atmosferskih utjecaja.
- ne bude previše udaljeno od streha.
- pridržavajte se preporučenog minimalnog razmaka do Vašeg repitatora / usmjerivača.

NAPOMENA

Nakon ugradnje uklonite šifru za programiranje. Šifru za programiranje spremite na sigurno.

6 Home aplikacija (App)

HomeKit tehnologija omogućava komunikaciju između Vašeg iPhone, iPad ili iPod uređaja i HomeKit koji podržava WLAN pristupnik.

Aplikacijom Home možete upravljati svojim pogonima za garažna vrata, pogonima za dvorišna vrata i sustavima rampi. Uz upravljanje vratima ili sustavom rampi aplikacija Vam prikazuje položaj vrata / rampe.

NAPOMENA

Nije svaka usluga dostupna u svakoj zemlji.

6.1 Preduvjeti sustava

Pristup od kuće

iOS uređaj	Verzija softvera
iPhone, iPad ili iPod touch	od iOS 11.3

iCloud remote pristup

iOS uređaj	Verzija softvera
HomePod, Apple TV	od tvOS 11.3
iPad	od iOS 11.3

7 Pokretanje

7.1 Podešavanje Home aplikacije

Prije no što uspostavite uređaj, provjerite sljedeće:

- Uređaj je povezan s pogonom, WLAN simbol treperi 6 x
- Između WLAN usmjerivača i iPhone postoji WLAN veza

Ovisno o tipu pogona potrebna je sabirnica BUS scan. Informacije o navedenom možete pronaći u uputama za pogon ili rampu.

7.1.1 Dodavanje uređaja

1. Otvorite Home App.
2. Odaberite **Dodavanje uređaja**.
3. Slijedite korake u uputama za korisnike.
4. Povezivanje WLAN a Home App može trajati do 1 minute.

NAPOMENA

WLAN pristupnik već je povezan s glasovnim asistentom.

- ▶ Tipku za resetiranje držite pritisnutom 5 sekundi, dok WLAN simbol ne počne brzo treperiti i potom se isključi. Pustite tipku za resetiranje. Kad LED trepne 6 x, uređaj je u WAC načinu rada.

7.1.2 Dodatne primjene

WLAN Gateway možete koristiti i kada ste na putu. Za to trebate sljedeće:

- HomePod od tvOS 11.3
- Apple TV od tvOS 11.3
- iPad od iOS 11.3

7.2 Podešavanje ostalih usluga

Za podešavanje upravljanja govorom preko Google Home aplikacije, Google Assistant ili Amazon Alexa aplikacije slijedite upute za odgovarajuću uslugu.

1. Registrirajte se na: <https://cd.hoermann.com>
2. Za podešavanje morate 2 sekunde držati tipku za resetiranje.
3. Pričekajte da LED 2 x trepne. Uređaj se sada može programirati.
4. Slijedite upute za korisnike.
5. Aktivirajte Google uslugu / Amazon Skill za Hörmann vrata
 - a. Potreban PIN za Google uslugu naći ćete u svom korisničkom računu na Hörmann Cloud. Dodjeljuje se posebno za svaki Hörmann Gateway.

8 Resetiranje uređaja

Postoje 2 različite mogućnosti za resetiranje uređaja:

1. Resetiranje WLAN veze
 - ▶ Otvorite kućište.
 - ▶ Pritisnite tipku za resetiranje.
 - ▶ Tipku za resetiranje držite pritisnutom, dok WLAN simbol ne počne brzo treperiti.
 - ▶ Pustite tipku za resetiranje.
 - ▶ WLAN veza je resetirana.
2. Vraćanje na tvorničke postavke
 - ▶ Otvorite kućište.
 - ▶ Pritisnite tipku za resetiranje.
 - ▶ Tipku za resetiranje držite pritisnutom, dok WLAN simbol ne počne brzo treperiti i potom se isključi.
 - ▶ Uređaj je sada vraćen na tvorničke postavke.
 - ▶ Uklonite uređaj iz Home aplikacije.

NAPOMENA:

Ako tipku za resetiranje prijevremeno pustite, postupak resetiranja uređaja se prekida. WLAN veza ili uređaj nije vraćen na tvorničke postavke.

9 Prikaz statusa

Bijelim WLAN simbolom identificiraju se napomene i greške.

Način prikaza	Interval	Napomena / Greška
Svijetli trajno	-	Uspostavljena je veza s WLAN usmjerivačem
Treperili polako s pauzom	1 x	Uspostavljena je veza s pogonom
	2 x	Pokrenut je način za podešavanje (onboarding)
	3 x	Nije uspostavljena veza s WLAN
	4 x	Loša WLAN veza
	5 x	Identifikacija
	6 x	WAC način rada
	7 x	HCP greška

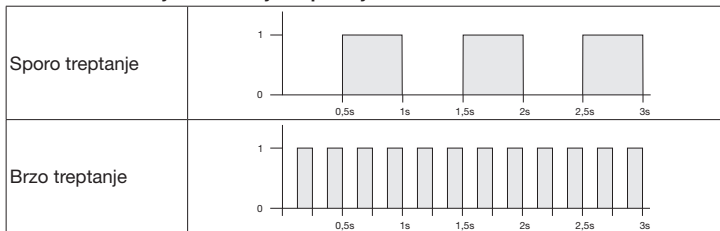
9.1 Tumačenje frekvencije treperenja**10 Čišćenje****PAŽNJA****Oštećenje WLAN Gateway neodgovarajućim čišćenjem**

- ▶ WLAN pristupnik čistite samo čistom, mekanom i vlažnom krpom.

NAPOMENA

Redovita uporaba sredstva za dezinfekciju može uzrokovati štetu na WLAN pristupniku.

11 Zbrinjavanje



Pakiranje zbrinite na odgovarajući način.



Električni i elektronički uređaji predaju se na za to predviđena sabirna mjesta.

12 Tehnički podaci

model	WLAN pristupnik
Frekvencija	2.400...2.483,5 MHz
Snaga odašiljanja	maks. 100 mW (EIRP)
Napajanje	24 V DC
Dopuštena temperatura okoliša	-20 °C do +60 °C
Maksimalna vlažnost zraka	93 % bez kondenzacije
Vrsta zaštite	IP 24
Priključni kabel	2 m
Dimenzije (Š × V × D)	80 × 80 × 35 mm

13 Pravne napomene

© 2019 Apple Inc. Sva prava zadržana. Apple, Apple logotip, Apple TV, Apple Watch pametni sat, iPad, iPad Air, iPad Mini, iPhone, iPod, iPod touch, iTunes, Mac i Siri su registrirani nazivi proizvoda od strane Apple Inc., prisutni na tržištu USA i u ostalim zemljama. HomeKit, HomePod, Multi-Touch i tvOS su nazivi proizvoda tvrtke Apple Inc.

Za proizvode s oznakom Apple HomeKit logotipa razvijen je te certificiran poseban elektronski dodatni pribor za priključak na iPod touch, iPhone ili iPad. Pribor ispunjava sve Apple standarde. Apple nije odgovoran za rad navedenih uređaja ili pridržavanja sigurnosnih i lokalnih standarda.

Wi-Fi-CERTIFIED™ logotip je certificirani naziv proizvoda Wi-Fi Alliance®.

Amazon, Alexa i svi pripadajući logotipi su tržišne marke Amazon.com, Inc. ili njihovih vezanih društava.

Google je tržišna marka Google LLC.

14 EU izjava o sukladnosti

Proizvođač Hörmann KG Verkaufsgesellschaft
 Adresa Upheider Weg 94-98
 33803 Steinhagen
 Njemačka



Ovime gore navedeni proizvođač pod vlastitom odgovornošću izjavljuje da ovaj proizvod

uređaj	WLAN pristupnik
model	WLAN pristupnik
Namjenska uporaba	Odašiljač za upravljanje pogonima i rampama
Frekvencija odašiljača	2.400...2.483,5 MHz
Snaga zračenja	maks. 100 mW (EIRP)

na temelju svojeg koncepta i izvedbe koju smo stavili na tržište odgovara relevantnim temeljnim zahtjevima niže navedenih direktiva u slučaju namjenske uporabe:

2014/53/EU (RED)	Direktiva za radijsku opremu
2015/863/EU (RoHS)	Ograničavanje uporabe opasnih tvari

Primijenjene norme i specifikacije

EN 62368-1:2014 + AC:2015 + A11:2017	Sigurnost proizvoda (članak 3.1 (a) Direktive 2014/53/EU)
EN 62311:2008	Zdravlje (članak 3.1 (a) Direktive 2014/53/EU)
EN 301489-1 V2.2.3	Elektromagnetska kompatibilnost (članak 3.1(b) Direktive 2014/53/EU)
EN 301489-17 V3.2.2 (draft)	
EN 300328 V2.2.2	Efikasno korištenje bežičnog spektra (članak 3.2 Direktive 2014/53/EU)
EN IEC 63000:2018	Ograničavanje uporabe opasnih tvari

Ova izjava gubi svoju valjanost ako se na uređaju vrše preinake bez naše suglasnosti.

Steinhagen, dana 14.6.2021

u.z. Axel Becker
 direktor

Sadržaj

1	O ovom uputstvu.....	184
2	Sigurnosna uputstva.....	185
2.1	Namenska upotreba	185
2.2	Korišćeni simboli.....	185
2.3	Sigurnosna uputstva za korišćenje.....	185
2.4	Napomena u vezi zaštite podataka	186
3	Obim isporuke.....	186
4	Opis proizvoda (vidi sliku 1).....	186
5	Montaža i instalacija (vidi sliku 2)	187
6	Home Aplikation (apl.)	187
6.1	Sistemske zahteve	187
7	Puštanje u rad	187
7.1	Uređivanje aplikacije Home	187
7.1.1	Dodavanje uređaja.....	188
7.1.2	Dodatne primene	188
7.2	Podešavanje drugih usluga	188
8	Resetovanje uređaja.....	188
9	Prikaz statusa.....	189
9.1	Definicija frekvencije treptanja	189
10	Čišćenje	189
11	Odlaganje	190
12	Tehnički podaci	190
13	Pravne napomene.....	190
14	Izjava o usaglašenosti sa EU	191

1 O ovom uputstvu

Ovo uputstvo je podeljeno na tekstualni deo i deo sa slikama. Uputstvo sadrži važne informacije o proizvodu, naročito bezbednosne napomene i napomene upozorenja.

- ▶ Pažljivo pročitajte celo uputstvo.
- ▶ Čuvajte ovo uputstvo na bezbedan način.

NAPOMENA

Pridržavajte se svih odredbi, standarda i sigurnosnih propisa na mestu upotrebe WLAN mrežnog prolaza.

2 Sigurnosna uputstva

2.1 Namenska upotreba

WLAN mrežni prolaz je jedinica za prenos za kontrolu motora i rampi. WLAN mrežni prolaz može pomoću Apple HomeKit-a i / ili glasovnog asistenta da upravlja kretanjem vrata.

Pregled kompatibilnosti možete naći na:



www.hoermann-docs.com/229817

Drugačiji načini upotrebe nisu dozvoljeni. Proizvođač ne snosi odgovornost za štete koje su prouzrokovane nenamenskom upotrebom ili pogrešnim rukovanjem.

2.2 Korišćeni simboli



Brendirani naziv Works with Apple HomeKit i logotipovi su registrovani brendovi kompanije Apple Inc. i kompanija Hörmann KG Verkaufsgesellschaft ih koristi uz licencu. Ostale marke i nazivi marki pripadaju njihovim vlasnicima.



Logotip Wi-Fi-CERTIFIED™ je oznaka sertifikata Wi-Fi Alliance® i kompanija Hörmann KG Verkaufsgesellschaft ga koristi uz licencu. Ostale marke i nazivi marki pripadaju njihovim vlasnicima.



Google je zaštitni znak kompanije Google LLC.

Amazon, Alexa i svi povezani logotipi su zaštitni znaci kompanije Amazon.com, Inc. ili njenih povezanih preduzeća.

2.3 Sigurnosna uputstva za korišćenje

Da se ne bi ugrozila bezbednost pri radu sistema, na strani korisnika se pre puštanja u rad mora izvršiti analiza sajber bezbednost povezanih IT komponenti.

UPOZORENJE

Opasnost od povrede prilikom namernog ili slučajnog kretanja garažnih vrata

- ▶ Vodite računa da WLAN mrežni prolaz ne dođe u ruke deci!
- ▶ Vodite računa da WLAN mrežni prolaz koriste samo osobe koje su upućene u način funkcionisanja postrojenja sa daljinskim upravljanjem.
- ▶ Ukoliko ste pored standardno postojećeg ograničenja sile dodatno instalirali fotočeliju na vratima, dozvoljena je automatizacija ili upravljanje automatskim garažnim vratima bez vizuelnog kontakta.
- ▶ Prođite vozilom, odnosno peške, kroz otvore vrata tek kada garažna vrata stoje u krajnjem otvorenom položaju.
- ▶ Nikada nemojte stajati u području kretanja garažnih vrata.
- ▶ Povedite računa da usled daljinskog upravljanja uređajima ne nastanu nikakve opasnosti za osobe ili predmete, i da su ti rizici pokriveni od strane zaštitnih uređaja.
- ▶ Obratite pažnju na napomene proizvođača uređaja sa daljinskim upravljanjem.

PAŽNJA

Eksterni napon na priključnim klemama

Eksterni napon na klemama može dovesti do uništavanja elektronike.

- ▶ Ne priključujte na klemama nikakav mrežni napon (230/240 V AC).

Smetnje na funkcijama zbog uticaja životne sredine

Visoke temperature, voda i prljavština utiču na funkcije WLAN mrežnog prolaza.

Zaštite uređaj od sledećih uticaja:

- direktnih sunčevih zraka
- vlage
- prašine

2.4 Napomena u vezi zaštite podataka

Prilikom daljinskog rukovanja s mrežnim prolazom dolazi do prenosa podataka proizvoda i postupaka uključivanja prema Hörmann portalu.

Obratite pažnju na napomenu u vezi zaštite podataka u portalu ili u aplikaciji.

3 Obim isporuke

- | | |
|----------------------------|---------------------------|
| • WLAN mrežni prolaz | • Sistemski vod (1 × 2 m) |
| • Kratko uputstvo | • HomeKit Code |
| • Pribor za pričvršćivanje | Opciono: HCP adapter |

4 Opis proizvoda (vidi sliku 1)

- | | |
|---|------------------------|
| ① Kućište za WLAN mrežni prolaz | ② Simbol za WLAN, beli |
| ③ Utičnica (BUS) | ④ Dihtung (kabl) |
| ⑤ Taster za resetovanje | ⑥ LED, zeleni |
| ⑦ Dihtung (kućište za WLAN mrežni prolaz) | |

5 Montaža i instalacija (vidi sliku 2)

Izbor montažnog mesta ima uticaj na domet.

- ▶ Pre montaže, proverite jačinu WLAN signala na odabranom montažnom mestu.
- ▶ Povedite računa da na vašem pametnom telefonu ima najmanje dve ili više crtica.
 - Utvrdite najbolje mesto uz više pokušaja.

Pazite prilikom montaže WLAN mrežnog prolaza da mesto montaže bude

- zaštićeno od direktne kiše,
- zaštićeno od direktnih sunčevih zraka,
- po mogućnosti na severnoj strani sistema, a ne na strani koja je izložena vremenskim uticajima,
- na velikom rastojanju od nastrešnica.
- da se održava preporučena minimalna udaljenost do vašeg repetitora / rutera.

NAPOMENA

Nakon spoljašnje montaže, uklonite kod za podešavanje. Čuvajte kod za podešavanje na bezbedan način.

6 Home Aplikation (apl.)

Komunikaciju između iPhone-a, iPad-a ili iPod-a touch i WLAN mrežnog prolaza sa mogućnošću za HomeKit obezbeđuje tehnologija HomeKit.

Možete da koristite aplikaciju Home da kontrolišete motore garažnih vrata, motore ulaznih kapija ili sisteme rampi. Pored kontrole vaših garažnih vrata ili sistema rampi, aplikacija vam pokazuje poziciju vrata / rampe.

NAPOMENA

Imajte na umu da nije svaka usluga dostupna u svakoj zemlji.

6.1 Sistemski zahtevi

Pristup iz kuće

iOS-uređaj	Verzija softvera
iPhone, iPad ili iPod touch	od iOS 11.3

iCloud-daljinski pristup

iOS-uređaj	Verzija softvera
HomePod, Apple TV	od tvOS 11.3
iPad	od iOS 11.3

7 Puštanje u rad

7.1 Uređivanje aplikacije Home

Pre uređenja uređaja, utvrdite sledeće tačke:

- uređaj je povezan sa motorom, simbol za WLAN trepće 6 x
- između WLAN-rutera i iPhone-a postoji WLAN veza

U zavisnosti od tipa motora, potrebno je skeniranje BUS-a. Podatke o ovome možete naći u uputstvu za motor ili u uputstvu za rampu.

7.1.1 Dodavanje uređaja

1. Otvorite Home App.
2. Odaberite **Dodavanje uređaja**.
3. Pratite korake u korisničkom vodiču.
4. Spajanje WLAN-a sa Home App može da potraje do 1 minute.

NAPOMENA

WLAN mrežni prolaz je već povezan sa glasovnim asistentom.

- ▶ Držite pritisnutim taster za resetovanje 5 sekundi, sve dok simbol za WLAN ne počne da trepće brzo, zatim se ugasi. Otpustite taster za resetovanje. Čim LED trepne 6 x, uređaj je u režimu WAC.

7.1.2 Dodatne primene

Imate mogućnost da upravljate WLAN mrežnim prolazom dok ste na putu. Za to vam treba:

- HomePod od tvOS 11.3
- Apple TV od tvOS 11.3
- iPad od iOS 11.3

7.2 Podešavanje drugih usluga

Da biste podesili upravljanje glasom preko aplikacije Google Home, Google Assistant ili aplikacije Amazon Alexa, pratite uputstva za odgovarajuće usluge.

1. Registrujte se na: <https://cd.hoermann.com>
2. Za uređivanje, morate držati pritisnutim taster za resetovanje 2 sekunde.
3. Sačekajte da LED trepne 2 x. Uređaj se sada u režimu uređivanja.
4. Pratite uputstva u korisničkom vodiču.
5. Aktivirajte Google uslugu / Amazon Skill Hörmann Vrata
 - a. Potreban PIN za Google uslugu možete pronaći u svom korisničkom nalogu za Hörmann Cloud. Ovo se dodeljuje pojedinačno za svaki Hörmann mrežni prolaz.

8 Resetovanje uređaja

Za resetovanje uređaja postoje 2 različite mogućnosti:

1. Resetovanje WLAN veze
 - ▶ Otvorite kućište.
 - ▶ Pritisnite taster za resetovanje.
 - ▶ Držite pritisnutim taster za resetovanje, sve dok simbol za WLAN ne počne da trepće brzo.
 - ▶ Otpustite taster za resetovanje.
 - ▶ WLAN veza je resetovana.
2. Resetovanje na fabričke postavke
 - ▶ Otvorite kućište.
 - ▶ Pritisnite taster za resetovanje.
 - ▶ Držite pritisnutim taster za resetovanje, sve dok simbol za WLAN ne počne da trepće veoma, brzo a zatim se ugasi.

- ▶ Uređaj je sada resetovan na fabričke postavke.
- ▶ Uklonite uređaj iz Home App.

NAPOMENA

Preranim otpuštanjem tastera za resetovanje dolazi do prekida resetovanja uređaja. WLAN veza ili uređaj nisu resetovani na fabričko podešavanje.

9 Prikaz statusa

Belim simbolom za WLAN mogu da se identifikuju napomene i greške.

Vrsta prikaza	Interval	Napomena / greška
svetli neprekidno	-	Uspostavlja se veza sa WLAN ruterom
treptće polako sa pauzom	1 x	Uspostavlja se veza sa motorom
	2 x	Režim podešavanja je pokrenut (Onboarding)
	3 x	Nije uspostavljena veza sa WLAN ruterom
	4 x	Loša WLAN veza
	5 x	Identifikacija
	6 x	WAC režim
	7 x	HCP-greška

9.1 Definicija frekvencije treptanja

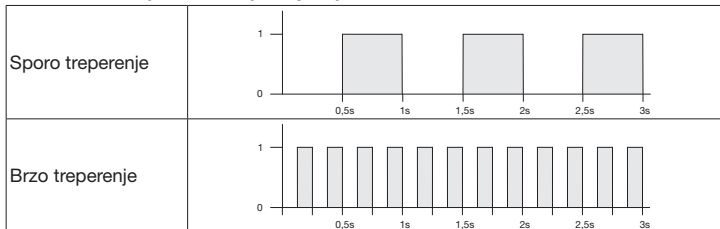

10 Čišćenje

PAŽNJA

Oštećenje WLAN mrežnog prolaza zbog pogrešnog čišćenja

- ▶ Očistite WLAN mrežni prolaz samo sa čistom i mekom krpom.

NAPOMENA

Redovna upotreba sredstava za dezinfekciju može oštetiti WLAN mrežni prolaz.

11 Odlaganje



Ambalažu odložiti odvojeno.



Električni i elektronski uređaji se moraju predati prijemnim i sabirnim centrima koji su namenjeni za tu vrstu otpada.

12 Tehnički podaci

Model	WLAN mrežni prolaz
Frekvencija	2.400...2.483,5 MHz
Snaga odašiljača	maks. 100 mW (EIRP)
Napajanje naponom	24 VDC
dozv. temperatura okoline	-20 °C do +60 °C
maksimalna vlažnost vazduha	93 % bez kondenzacije
Vrsta zaštite	IP 24
Priključni kabl	2 m
Dimenzije (Š × V × D)	80 × 80 × 35 mm

13 Pravne napomene

© 2019 Apple Inc. Sva prava zadržana. Apple, logotip Apple, Apple TV, Apple Watch, iPad, iPad Air, iPad Mini, iPhone, iPod, iPod touch, iTunes, Mac i Siri su marke Apple Inc., registrovane u SAD i drugim zemljama. HomeKit, HomePod, Multi-Touch i tvOS su marke Apple Inc.

Logotipima Works with Apple HomeKit je razvijen elektronski pribor koji je specijalno namenjen za povezivanje na iPod touch, iPhone ili iPad i ovaj ima odgovarajući sertifikat proizvođača. Dodatna oprema ispunjava standarde kompanije Apple. Apple ne snosi odgovornost za korišćenje ovog uređaja ili za poštovanje sigurnosnih i zvaničnih standarda.

Logotip Wi-Fi-CERTIFIED™ je oznaka sertifikata Wi-Fi Alliance®.

Amazon, Alexa i svi povezani logotipi su zaštitni znaci kompanije Amazon.com, Inc. ili njenih povezanih preduzeća.

Google je zaštitni znak kompanije Google LLC.

14 Izjava o usaglašenosti sa EU

Proizvođač Hörmann KG Verkaufsgesellschaft
 Adresa Upheider Weg 94-98
 33803 Steinhagen
 Nemačka



Gore navedeni proizvođač pod vlastitom odgovornošću izjavljuje da ovaj proizvod

Uređaj	WLAN mrežni prolaz
Model	WLAN mrežni prolaz
Namenska upotreba	WLAN mrežni prolaz je jedinica za prenos za kontrolu motora i rampi
Frekventni opseg odašiljanja	2.400...2.483,5 MHz
Snaga zračenja	maks. 100 mW (EIRP)

na osnovu njegove koncepcije i konstrukcije, u verziji koji smo stavili u promet, pri namenskoj upotrebi odgovara zahtevima osnovnih važećih direktiva navedenih u nastavku:

2014/53/EU (RED)	EU direktiva o radio sistemima
2015/863/EU (RoHS)	Ograničenje upotrebe opasnih materija

Primenjeni standardi i specifikacije

EN 62368-1:2014 + AC:2015 + A11:2017	Bezbednost proizvoda (čl. 3.1(a) iz 2014/53/EU)
EN 62311:2008	Zdravlje (čl. 3.1(a) iz 2014/53/EU)
EN 301489-1 V2.2.3	Elektromagnetna kompatibilnost (čl. 3.1(b) iz 2014/53/EU)
EN 301489-17 V3.2.2 (nacrt)	
EN 300328 V2.2.2	Efikasna iskorišćenost radio spektra (čl. 3.2 iz 2014/53/EU)
EN IEC 63000:2018	Ograničenje upotrebe opasnih materija

Ova izjava gubi na važnosti ukoliko bi se na uređaju sproveda izmena bez našeg odobrenja.

Steinhagen, 14.6.2021.

ppa. Axel Becker
 rukovodilac

Πίνακας περιεχομένων

1	Πληροφορίες για το παρόν εγχειρίδιο οδηγιών	192
2	Υποδείξεις ασφαλείας	193
2.1	Ενδεδαιμένη χρήση.....	193
2.2	Χρησιμοποιούμενα σύμβολα	193
2.3	Υποδείξεις ασφαλείας για τη λειτουργία.....	193
2.4	Δήλωση προστασίας δεδομένων	194
3	Παραδοτέος εξοπλισμός	194
4	Περιγραφή προϊόντος (βλέπε εικ. 1)	195
5	Συναρμολόγηση και εγκατάσταση (βλέπε εικ. 2).....	195
6	Εφαρμογή Home (App)	195
6.1	Προϋποθέσεις συστήματος.....	195
7	Έναρξη λειτουργίας.....	196
7.1	Ρύθμιση Home App.....	196
7.1.1	Προσθήκη συσκευών.....	196
7.1.2	Επιπλέον εφαρμογές.....	196
7.2	Ρύθμιση περαιτέρω υπηρεσιών	196
8	Επαναφορά των αρχικών ρυθμίσεων (reset).....	196
9	Ένδειξη κατάστασης.....	197
9.1	Ορισμός συχτων φλας	197
10	Καθαρισμός	198
11	Απόρριψη.....	198
12	Τεχνικά χαρακτηριστικά	198
13	Νομικές ειδοποιήσεις	198
14	Δήλωση συμμόρφωσης ΕΕ	199

1 Πληροφορίες για το παρόν εγχειρίδιο οδηγιών

Αυτές οι οδηγίες περιλαμβάνουν κείμενο και εικόνες. Οι οδηγίες περιλαμβάνουν σημαντικές πληροφορίες για το προϊόν, ιδίως υποδείξεις ασφαλείας και προειδοποιήσεις.

- ▶ Διαβάστε τις οδηγίες με προσοχή.
- ▶ Φυλάξτε τις οδηγίες σε ασφαλές σημείο.

ΕΙΔΟΠΟΙΗΣΗ

Λάβετε υπόψη σας όλες τις διατάξεις, τα πρότυπα και τις προδιαγραφές ασφάλειας που ισχύουν στον χώρο τοποθέτησης της πύλης WLAN.

Απαγορεύεται η ανατύπωση του παρόντος εγγράφου, η χρήση και η διανομή του περιεχομένου του χωρίς προηγούμενη ρητή άδεια. Ενδεχόμενες παραβάσεις επισύρουν υποχρέωση αποζημίωσης. Με την επιφύλαξη παντός δικαιώματος για την περίπτωση καταχώρισης διπλώματος ευρεσιτεχνίας, υποδείγματος ή σχεδίου. Διατηρούμε το δικαίωμα για αλλαγές.

2 Υποδείξεις ασφαλείας

2.1 Ενδεδειγμένη χρήση

Η πύλη WLAN είναι μια μονάδα πομπού για την ενεργοποίηση μηχανισμών κίνησης και μπαρών. Η πύλη WLAN μπορεί μεταξύ άλλων να ελέγξει την κίνηση της πόρτας με το Apple HomeKit ή / και με ένα σύστημα φωνητικής υποβοήθησης.

Την επισκόπηση συμβατότητας θα την βρείτε στο:



www.hoermann-docs.com/229817

Δεν επιτρέπονται άλλοι τρόποι χρήσης. Ο κατασκευαστής δεν φέρει καμία ευθύνη για βλάβες, οι οποίες προκλήθηκαν εξαιτίας αντικανονικής χρήσης ή εσφαλμένου χειρισμού.

2.2 Χρησιμοποιούμενα σύμβολα



Τα λεκτικά σήματα Works with Apple Homekit και τα λογότυπα είναι καταχωρισμένες εμπορικές ονομασίες της Apple Inc. και χρησιμοποιούνται βάσει αδειάς από την Hörmann KG Verkaufsgesellschaft. Τα υπόλοιπα σήματα και εμπορικές ονομασίες ανήκουν στον εκάστοτε δικαιούχο.



Το λογότυπο Wi-Fi-CERTIFIED™ είναι σήμα πιστοποίησης Wi-Fi Alliance® και χρησιμοποιείται από τη Hörmann KG Verkaufsgesellschaft βάσει αδειάς. Τα υπόλοιπα σήματα και εμπορικές ονομασίες ανήκουν στον εκάστοτε δικαιούχο.



Το Google είναι εμπορική ονομασία της Google LLC.

Το Amazon, Alexa και όλα τα σχετικά λογότυπα αποτελούν εμπορικές ονομασίες και εμπορικά σήματα της Amazon.com, Inc. ή των συνδεδεμένων με εκείνη επιχειρήσεων.

2.3 Υποδείξεις ασφαλείας για τη λειτουργία

Για να μην τεθεί σε κίνδυνο η λειτουργική ασφάλεια της εγκατάστασης πρέπει πριν από την έναρξη λειτουργίας να πραγματοποιηθεί ανάλυση από την πλευρά του χρήστη της κυβερνοασφάλειας των συνδεδεμένων εξαρτημάτων IT.

ΠΡΟΕΙΔΟΠΟΙΗΣΗ
Κίνδυνος τραυματισμού από εκούσια ή ακούσια διαδρομή πόρτας

- ▶ Διασφαλίστε ότι η πύλη WLAN δεν καταλήγει σε παιδικά χέρια!
- ▶ Βεβαιωθείτε ότι η πύλη WLAN χρησιμοποιείται μόνο από άτομα τα οποία έχουν ενημερωθεί για τον τρόπο λειτουργίας του ασύρματου συστήματος.
- ▶ Εάν εκτός από τον περιορισμό ισχύος που περιλαμβάνεται στον βασικό εξοπλισμό έχετε εγκαταστήσει και ένα φωτοκυτόρο στην πόρτα, τότε επιτρέπεται ο αυτοματισμός ή το σύστημα ελέγχου αυτόματου συστήματος πόρτας χωρίς ορατότητα στην πόρτα.
- ▶ Μπορείτε να περνάτε από ανοίγματα πόρτας μόνο εφόσον η πόρτα βρίσκεται στην τελική θέση ΑΝΟΙΓΜΑΤΟΣ πόρτας.
- ▶ Μην στέκεστε ποτέ στην περιοχή κίνησης της πόρτας.
- ▶ Βεβαιωθείτε ότι μέσω του τηλεχειρισμού συσκευών δεν δημιουργούνται κίνδυνοι για άτομα ή αντικείμενα ή ότι οι τυχόν κίνδυνοι καλύπτονται από διατάξεις ασφαλείας.
- ▶ Τηρείτε τις υποδείξεις κατασκευαστή των τηλεχειριζόμενων συσκευών.

ΠΡΟΣΟΧΗ**Εξωτερική τάση στις κλέμες σύνδεσης**

Εξωτερική τάση στις κλέμες σύνδεσης οδηγούν σε καταστροφή του ηλεκτρικού συστήματος.

- ▶ Μην συνδέετε τάση δικτύου (230 / 240 V AC) στις κλέμες σύνδεσης του συστήματος ελέγχου.

Η λειτουργία μπορεί να επηρεάζεται από τις περιβαλλοντικές συνθήκες

Οι υψηλές θερμοκρασίες, το νερό και οι ακαθαρσίες επηρεάζουν τις λειτουργίες της πύλης WLAN. Προστατεύετε τη συσκευή από τις παρακάτω επιδράσεις:

- Άμεση ηλιακή ακτινοβολία
- Υγρασία
- Σκόνη

2.4 Δήλωση προστασίας δεδομένων

Κατά τον απομακρυσμένο χειρισμό της πύλης, τα κύρια στοιχεία του προϊόντος και οι διαδικασίες αλλαγής μεταβιβάζονται στην πύλη της Hörmann.

Λάβετε υπόψη σας τη δήλωση προστασίας δεδομένων στην πύλη ή την εφαρμογή.

3 Παραδοτέος εξοπλισμός

- Πύλη WLAN
- Σύντομες οδηγίες χρήσης
- Εξαρτήματα στερέωσης
- Αγωγός συστήματος (1 x 2 m)
- Κωδικός HomeKit

Προαιρετικά: Προσαρμογέας HCP

4 Περιγραφή προϊόντος (βλέπε εικ. 1)

- | | | | |
|---|-------------------------------|---|---------------------|
| ① | Περιβλήμα πύλης WLAN | ② | Σύμβολο WLAN, λευκό |
| ③ | Υποδοχή σύνδεσης (ΔΙΑΥΛΟΣ) | ④ | Μόνωση (καλώδιο) |
| ⑤ | Πλήκτρο επαναφοράς | ⑥ | LED, πράσινο |
| ⑦ | Μόνωση (περίβλημα πύλης WLAN) | | |

5 Συναρμολόγηση και εγκατάσταση (βλέπε εικ. 2)

Η επιλογή του σημείου τοποθέτησης έχει επίδραση στην εμβέλεια.

- ▶ Ελέγξτε πριν από τη συναρμολόγηση αν η ένταση σήματος WLAN φτάνει στην επιλεγμένη τοποθεσία συναρμολόγησης.
- ▶ Διασφαλίστε ότι βλέπετε τουλάχιστον δύο ή περισσότερες ράβδους στο Smartphone σας.
 - Υπολογίστε τον καλύτερο προσανατολισμό, ενδεχομένως πειραματιζόμενοι.

Προσέξτε κατά τη συναρμολόγηση της πύλης WLAN ώστε το σημείο συναρμολόγησης

- να είναι προστατευμένο από τη βροχή.
- να είναι προστατευμένο από την άμεση ηλιακή ακτινοβολία.
- να βρίσκεται κατά το δυνατόν στη βόρεια πλευρά της εγκατάστασής σας και όχι στην πλευρά που είναι συνήθως εκτεθειμένη στην κακοκαιρία.
- να έχει μεγάλη απόσταση από πρόβολουσ στέγης.
- να τηρείται η συνιστώμενη ελάχιστη απόσταση από τον αναμεταδότη / δρομολογητή σας.

ΕΙΔΟΠΟΙΗΣΗ

Μετά τη συναρμολόγηση στον εξωτερικό χώρο, αφαιρέστε τον κωδικό ρύθμισης. Φυλάξτε τον κωδικό ρύθμισης σε ασφαλές σημείο.

6 Εφαρμογή Home (App)

Η επικοινωνία μεταξύ iPhone, iPad ή iPod touch και της πύλης WLAN με HomeKit διασφαλίζεται από την τεχνολογία HomeKit.

Με την εφαρμογή Home μπορείτε να ελέγχετε τους μηχανισμούς κίνησης της γκαραζόπορτας, της αυλόπορτας ή των μπαρών σας. Πέρα από τον χειρισμό της πόρτας σας ή της μπάρας, η εφαρμογή σας δείχνει τη θέση της πόρτας / μπάρας.

ΕΙΔΟΠΟΙΗΣΗ

Λάβετε υπόψη ότι δεν διατίθενται όλες οι υπηρεσίες σε κάθε χώρα.

6.1 Προϋποθέσεις συστήματος

Πρόσβαση από το σπίτι

Συσκευή iOS	Έκδοση λογισμικού
iPhone, iPad ή iPod touch	από iOS 11.3

Απομακρυσμένη πρόσβαση iCloud

Συσκευή iOS	Έκδοση λογισμικού
HomePod, Apple TV	από tvOS 11.3
iPad	από iOS 11.3

7 Έναρξη λειτουργίας

7.1 Ρύθμιση Home App

Πριν ρυθμίσετε τη συσκευή, βεβαιωθείτε για τα εξής:

- η συσκευή είναι συνδεδεμένη με τον μηχανισμό κίνησης, το σύμβολο WLAN αναβοσβήνει 6 x
- μεταξύ δρομολογητή WLAN και iPhone υπάρχει σύνδεση WLAN

Ανάλογα με τον τύπο μηχανισμού κίνησης, απαιτείται σάρωση διαύλου. Πληροφορίες σχετικά με αυτό μπορείτε να βρείτε στις οδηγίες του μηχανισμού κίνησης ή της μπάρας.

7.1.1 Προσθήκη συσκευών

1. Ανοίξτε το Home App.
2. Επιλέξτε **προσθήκη συσκευής**.
3. Ακολουθήστε τα βήματα στις οδηγίες χρήσης.
4. Η σύνδεση του WLAN με το Home App μπορεί να διαρκέσει ως και 1 λεπτό.

ΕΙΔΟΠΟΙΗΣΗ

Η πύλη WLAN είναι συνδεδεμένη με φωνητικό βοηθό.

- ▶ Πιέστε και κρατήστε πατημένο το πλήκτρο επαναφοράς για 5 δευτερόλεπτα μέχρι να αναβοσβήσει γρήγορα το σύμβολο WLAN και στη συνέχεια να σβήσει. Αφήστε το πλήκτρο επαναφοράς. Μόλις η λυχνία LED αναβοσβήσει 6 x, η συσκευή βρίσκεται σε λειτουργία WAC.

7.1.2 Επιπλέον εφαρμογές

Μπορείτε να χειριστείτε την πύλη WLAN καθ'οδόν. Για να το κάνετε αυτό, χρειάζεστε:

- HomePod από tvOS 11.3
- Apple TV από tvOS 11.3
- iPad από iOS 11.3

7.2 Ρύθμιση περαιτέρω υπηρεσιών

Για τη ρύθμιση του φωνητικού ελέγχου μέσω της εφαρμογής Google Home, Google Assistant ή της εφαρμογής Amazon Alexa ακολουθήστε τις οδηγίες των αντίστοιχων υπηρεσιών.

1. Εγγραφείτε στο: <https://cd.hoermann.com>
2. Για τη ρύθμιση πιέστε και κρατήστε πατημένο το πλήκτρο επαναφοράς για 2 δευτερόλεπτα.
3. Περιτιμένετε μέχρι να αναβοσβήσει 2 x η λυχνία LED. Η συσκευή βρίσκεται πλέον σε λειτουργία ρύθμισης.
4. Ακολουθήστε τις οδηγίες στην καθοδήγηση χρήστη.
5. Ενεργοποιήστε την υπηρεσία Google / Amazon Skill Hörmann γκαραζόπορτα
 - a. Το PIN που θα χρειαστείτε για την υπηρεσία Google θα το βρείτε στον λογαριασμό χρήστη του Hörmann Cloud. Ο κωδικός δίδεται ξεχωριστά για κάθε πύλη Hörmann.

8 Επαναφορά των αρχικών ρυθμίσεων (reset)

Υπάρχουν 2 διαφορετικές δυνατότητες για επαναφορά συσκευών:

1. Επαναφορά της σύνδεσης WLAN
 - ▶ Ανοίξτε το περίβλημα.
 - ▶ Πατήστε το πλήκτρο επαναφοράς.

- ▶ Πιέστε και κρατήστε πατημένο το πλήκτρο επαναφοράς μέχρι να αναβοσβήσει γρήγορα το σύμβολο WLAN.
 - ▶ Αφήστε το πλήκτρο επαναφοράς.
 - ▶ Πραγματοποιήθηκε επαναφορά της σύνδεσης WLAN.
2. Επαναφορά στην εργοστασιακή ρύθμιση
- ▶ Ανοίξτε το περίβλημα.
 - ▶ Πατήστε το πλήκτρο επαναφοράς.
 - ▶ Πιέστε και κρατήστε πατημένο το πλήκτρο επαναφοράς μέχρι να αναβοσβήσει πολύ γρήγορα το σύμβολο WLAN και στη συνέχεια να σβήσει.
 - ▶ Η συσκευή επαναφέρεται τώρα στην εργοστασιακή κατάσταση.
 - ▶ Αφαιρέστε τη συσκευή από το Home App.

ΕΙΔΟΠΟΙΗΣΗ

Αν αφήσετε πρόωρα το πλήκτρο επαναφοράς, τότε διακόπτεται η επαναφορά της συσκευής. Δεν έχει γίνει επαναφορά στην εργοστασιακή ρύθμιση της σύνδεσης WLAN ή της συσκευής.

9 Ένδειξη κατάστασης

Με το λευκό σύμβολο WLAN μπορούν να ταυτοποιηθούν υποδείξεις και σφάλματα.

Τρόπος εμφάνισης	Διακεκομμένο	Υπόδειξη / Σφάλμα
Ανάβει συνεχώς	-	Η σύνδεση στο δρομολογητή WLAN έχει επιτευχθεί
αναβοσβήνει αργά με παύση	1 x	Η σύνδεση στο μηχανισμό κίνησης έχει επιτευχθεί
	2 x	Η λειτουργία ρύθμισης ξεκίνησε (Onboarding)
	3 x	Δεν υπάρχει σύνδεση στο δρομολογητή WLAN
	4 x	Κακή σύνδεση WLAN
	5 x	Ταυτοποίηση
	6 x	Λειτουργία WAC
	7 x	Σφάλμα HCP

9.1 Ορισμός συχτων φλας

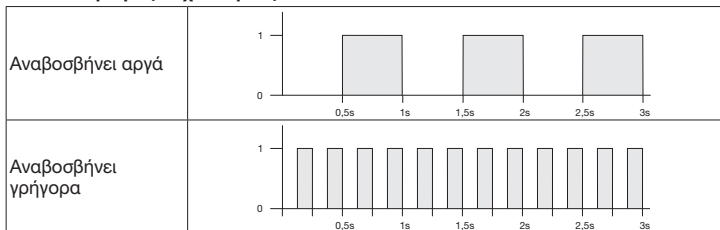

10 Καθαρισμός

ΠΡΟΣΟΧΗ

Βλάβη της πύλης WLAN από λάθος καθαρισμό

- ▶ Καθαρίζετε την πύλη WLAN μόνο με ένα καθαρό, μαλακό πανί.

ΕΙΔΟΠΟΙΗΣΗ

Η συχνή χρήση απολυμαντικών μπορεί να προκαλέσει βλάβες στην πύλη WLAN.

11 Απόρριψη



Απορρίψτε τη συσκευασία κατά είδος.



Οι ηλεκτρικές και ηλεκτρονικές συσκευές πρέπει να παραδίδονται σε κατάλληλα σημεία αποκομιδής και συλλογής.

12 Τεχνικά χαρακτηριστικά

Μοντέλο	Πύλη WLAN
Συχνότητα	2.400...2.483,5 MHz
Ισχύς εκπομπής	μέγ. 100 mW (EIRP)
Τροφοδοσία τάσης	24 V DC
Επιτρ. θερμοκρασία περιβάλλοντος	-20 °C έως +60 °C
Μέγιστη υγρασία ατμόσφαιρας	93 % μη συμπυκνωμένο
Βαθμός προστασίας	IP 24
Καλώδιο σύνδεσης	2 m
Διαστάσεις (Π × Υ × Β)	80 × 80 × 35 mm

13 Νομικές ειδοποιήσεις

© 2019 Apple Inc. Με την επιφύλαξη παντός νομίμου δικαιώματος. Τα Apple, λογότυπο Apple, Apple TV, Apple Watch, iPad, iPad Air, iPad Mini, iPhone, iPod, iPod touch, iTunes, Mac και Siri είναι σήματα της Apple Inc. καταχωρημένα στις ΗΠΑ και σε άλλες χώρες. Τα HomeKit, HomePod, Multi-Touch και tvOS είναι σήματα της Apple Inc.

Με τα λογότυπα Works with Apple HomeKit έχουν αναπτυχθεί ηλεκτρονικά αξεσουάρ ειδικά για τη σύνδεση σε iPod touch, iPhone ή iPad και έχουν πιστοποιηθεί ανάλογα από την εταιρεία ανάπτυξης. Τα αξεσουάρ πληρούν τα πρότυπα απόδοσης της Apple. Η Apple δεν φέρει ευθύνη για τη λειτουργία αυτής της συσκευής ή την τήρηση προτύπων ασφαλείας και επίσημων προτύπων.

Το λογότυπο Wi-Fi-CERTIFIED™ είναι σήμα πιστοποίησης του Wi-Fi Alliance®.

Το Amazon, Alexa και όλα τα σχετικά λογότυπα αποτελούν εμπορικές ονομασίες και εμπορικά σήματα της Amazon.com, Inc. ή των συνδεδεμένων με εκείνη επιχειρήσεων.

Το Google είναι εμπορική ονομασία της Google LLC.

14 Δήλωση συμμόρφωσης ΕΕ

Κατασκευάστρια εταιρεία Hörmann KG Verkaufsgesellschaft
 Διεύθυνση Urheider Weg 94-98
 33803 Steinhagen
 Γερμανία



Με το παρόν ο προαναφερόμενος κατασκευαστής δηλώνει με αποκλειστική ευθύνη, ότι αυτό το προϊόν

Συσκευή	Πύλη WLAN
Μοντέλο	Πύλη WLAN
Ενδεδειγμένη χρήση	Μονάδα πομπού για την ενεργοποίηση μηχανισμών κίνησης και μπαρών
Ζώνη συχνότητας πομπού	2.400...2.483,5 MHz
Ισχύς ακτινοβολίας	μέγ. 100 mW (EIRP)

συμμορφώνεται βάσει του σχεδιασμού και του τρόπου κατασκευής του στην έκδοση που θέτουμε στην κυκλοφορία με τις ισχύουσες θεμελιώδεις απαιτήσεις των παρακάτω αναφερόμενων οδηγιών σε ενδεδειγμένη χρήση:

2014/53/EE (RED)	Οδηγία ΕΕ περί ασύρματων συστημάτων
2015/863/EE (RoHS)	Περιορισμός της χρήσης επικίνδυνων ουσιών

Εφαρμοζόμενα πρότυπα και διατάξεις

EN 62368-1:2014 + AC:2015 + A11:2017	Ασφάλεια προϊόντος (άρθρο 3.1(a) του 2014/53/EE)
EN 62311:2008	Υγεία (άρθρο 3.1(a) του 2014/53/EE)
EN 301489-1 V2.2.3 EN 301489-17 V3.2.2 (draft)	Ηλεκτρομαγνητική συμβατότητα (άρθρο 3.1(b) της Οδηγίας 2014/53/EE)
EN 300328 V2.2.2	Αποδοτική χρήση του ασύρματου φάσματος (άρθρο 3.2 της Οδηγίας 2014/53/EE)
EN IEC 63000:2018	Περιορισμός της χρήσης επικίνδυνων ουσιών

Σε περίπτωση τροποποίησης της συσκευής που δεν έχει συμφωνηθεί με εμάς παύει να ισχύει η παρούσα δήλωση.

Steinhagen, 14/06/2021

a.a. Axel Becker
 Διευθύνων σύμβουλος

Cuprins

1	Referitor la aceste instrucțiuni	200
2	Indicații pentru siguranță	201
2.1	Utilizarea conform destinației	201
2.2	Simboluri folosite	201
2.3	Instrucțiuni de siguranță privind operarea	201
2.4	Indicații privind protecția datelor	202
3	Inventarul de livrare	202
4	Descrierea produsului (vezi imaginea 1)	202
5	Montaj și instalare (vezi imaginea 2)	203
6	Aplicația Home (App)	203
6.1	Cerințe de sistem	203
7	Punerea în funcțiune	203
7.1	Configurarea aplicației Home	203
7.1.1	Adăugarea aparatelor	204
7.1.2	Aplicații suplimentare	204
7.2	Configurarea altor servicii	204
8	Resetarea aparatului	204
9	Indicator de stare	205
9.1	Definiția frecvenței aprinderii intermitente	205
10	Curățarea	206
11	Eliminarea ca deșeu	206
12	Date tehnice	206
13	Informații juridice	206
14	Declarație de conformitate UE	207

1 Referitor la aceste instrucțiuni

Aceste instrucțiuni sunt compuse dintr-un text și parte ilustrată. Manualul de instrucțiuni conține informații importante despre produs, în special instrucțiuni de siguranță și avertizare.

- ▶ Citiți instrucțiunile cu atenție.
- ▶ Păstrați aceste instrucțiuni într-un loc sigur.

OBSERVAȚIE

Respectați toate reglementările, standardele și regulile de siguranță aplicabile la locul de utilizare a Gateway-ului WLAN.

Transferul către terți al prezentului document, multiplicarea acestuia, comercializarea și dezvăluirea conținutului acestuia sunt interzise atât timp cât nu ați obținut o aprobare expresă în acest sens. Încălările vor obliga la plata unor despăgubiri. Toate drepturile referitoare la înregistrarea brevetului, modelului de utilitate sau modelului industrial sunt rezervate. Ne rezervăm dreptul de a efectua modificări.

2 Indicații pentru siguranță

2.1 Utilizarea conform destinației

Gateway-ul WLAN este o unitate de transmisie pentru sistemele de acționare și bariere. Gateway-ul WLAN poate fi folosit cu Apple HomeKit și /sau cu un asistent vocal etc. care controlează ciclul de funcționare a ușii.

Prezentarea generală a compatibilității poate fi găsită la:



www.hoermann-docs.com/229817

Nu sunt admise alte tipuri de utilizare în afara celor menționate. Producătorul nu răspunde pentru deteriorările produse prin utilizarea în alt scop sau de manevrarea necorespunzătoare.

2.2 Simboluri folosite



Marca verbală și siglele Works with Apple HomeKit sunt mărci înregistrate ale Apple Inc. și sunt utilizate sub licență de Hörmann KG Verkaufsgesellschaft. Alte mărci și nume de mărci sunt proprietatea deținătorilor respectivi.



Logo-ul Wi-Fi-CERTIFIED™ este un marcaj de certificare al Wi-Fi Alliance®, utilizat sub licență de Hörmann KG Verkaufsgesellschaft. Alte mărci și nume de mărci sunt proprietatea deținătorilor respectivi.



Google este o marcă înregistrată a Google LLC.

Amazon, Alexa și toate logo-urile aferente sunt mărci înregistrate ale Amazon.com, Inc. sau ale afiliaților acestuia.

2.3 Instrucțiuni de siguranță privind operarea

Pentru a nu pune în pericol siguranța de utilizare a sistemului, utilizatorul trebuie să fi analizat securitatea cibernetică a componentelor IT conectate înainte de punerea în funcțiune.

AVERTIZARE

Pericol de rănire în cazul în care ușa este deschisă sau închisă intenționat

- ▶ Este interzis accesul copiilor la Gateway-ul WLAN!
- ▶ Asigurați-vă că Gateway-ul WLAN este utilizat numai de către persoane care au fost instruite în legătură cu modul de funcționare a instalației telecomandate.
- ▶ Dacă ați instalat o barieră fotoelectrică în plus față de limitarea forței cu care este dotată în mod standard ușa, automatizarea sau utilizarea unui sistem de comandă pentru o ușă automată este permisă fără vedere spre ușă.
- ▶ Nu intrați sau ieșiți pe ușă până când ușa nu s-a oprit în poziția finală DESCHIS!
- ▶ Nu staționați niciodată în zona de deplasare a porții.
- ▶ Asigurați-vă că prin comanda de la distanță a dispozitivelor nu apar pericole pentru persoane sau obiecte, sau alternativ asigurați-vă că aceste pericole sunt contracarate de sistemele de siguranță.
- ▶ Respectați instrucțiunile producătorului aparatului operat prin telecomandă.

ATENȚIE

Tensiunea de la sursă independentă la bornele de conexiune

Tensiunea de la o sursă independentă la bornele de conexiune poate să ducă la o defectare a sistemului electronic.

- ▶ Nu conectați tensiunea rețelei la bornele conexiunilor (230/240 V c.a.).

Afectarea bunei funcționări de către factorii de mediu

Temperaturile ridicate, apa și murdăria afectează funcțiile Gateway-ului WLAN.

Protejați aparatul de următoarele influențe:

- expunerea directă la soare
- umezeală
- depuneri de praf

2.4 Indicații privind protecția datelor

Când Gateway-ul este operat de la distanță, datele de bază ale produsului și procesele de comutare sunt transmise către portalul Hörmann.

Respectați indicațiile privind protecția datelor din portal sau din aplicație.

3 Inventarul de livrare

- | | |
|--|---|
| <ul style="list-style-type: none"> • Gateway-WLAN • Informații succinte • Accesorii de montaj | <ul style="list-style-type: none"> • Cablu de sistem (1 × 2 m) • Cod HomeKit <p>opțional: HCP - Adapter</p> |
|--|---|

4 Descrierea produsului (vezi imaginea 1)

- | | |
|--|---|
| <ul style="list-style-type: none"> ① Carcasă Gateway-WLAN ③ Bucșă de conectare (BUS) ⑤ Tastă Reset (Resetare) ⑦ Garnitură (Carcasă Gateway-WLAN) | <ul style="list-style-type: none"> ② Simbol WLAN, alb ④ Garnitură (Cablu) ⑥ LED, verde |
|--|---|

5 Montaj și instalare (vezi imaginea 2)

Alegerea locului de montaj influențează raza de acțiune.

- ▶ Înainte de montare, verificați intensitatea semnalului WLAN la locul de montare ales.
- ▶ Asigurați-vă că există cel puțin două bare de semnal la nivelul smartphone-ului dumneavoastră.
 - Eventual căutați amplasarea optimă prin încercări repetate.

Aveți în vedere în cazul montajului Gateway-ului WLAN, că locul de montaj

- trebuie protejat de expunerea directă la intemperii.
- trebuie protejat de expunerea directă la soare.
- este situat cât mai departe posibil pe partea de nord a instalației dvs. și nu pe partea expusă eventualelor intemperii.
- este situată la distanță semnificativă până la streșină.
- se menține distanța minimă recomandată până la repetitor / router.

OBSERVAȚIE

După instalarea în exterior, eliminați codul de configurare. Păstrați codul de configurare într-un loc sigur.

6 Aplicația Home (App)

Comunicația între iPhone, iPad sau iPod touch și Gateway-ul WLAN al HomeKit-ului este asigurată prin intermediul tehnologiei HomeKit.

Puteți utiliza aplicația Home pentru a gestiona sistemele de acționare a ușilor de garaj, porților de intrare în curte sau sistemele de bariere. Pe lângă controlul ușii sau a sistemului de bariere, aplicația vă arată poziția ușii / sistemului de bariere.

OBSERVAȚIE

Rețineți că nu toate serviciile sunt disponibile în fiecare țară.

6.1 Cerințe de sistem

Acces de la dumneavoastră acasă

Aparat iOS	Versiune software
iPhone, iPad sau iPod touch	începând cu iOS 11.3

Acces la distanță la iCloud

Aparat iOS	Versiune software
HomePod, Apple TV	începând cu tvOS 11.3
iPad	începând cu iOS 11.3

7 Punerea în funcțiune

7.1 Configurarea aplicației Home

Înainte de a configura aparatul, asigurați-vă că:

- aparatul este conectat la sistemul de acționare, iar simbolul WLAN luminează intermitent 6 x

- există o conexiune WLAN între router-ul WLAN și iPhone

În funcție de sistemul de acționare, este necesară o scanare BUS. Specificații în legătură cu acesta puteți găsi în instrucțiunile de utilizare ale sistemului de acționare sau ale barierei.

7.1.1 Adăugarea aparatelor

1. Deschideți Home App.
2. Selectați **Adăugare aparat**.
3. Respectați pașii din ghidul utilizatorului.
4. Procesul de conectare a Home App la WLAN poate dura până la 1 minut.

OBSERVAȚIE

Gateway-ul WLAN este deja conectat la un asistent vocal.

- ▶ Țineți apăsat tasta Reset timp de 5 secunde până când simbolul WLAN luminează intermitent rapid și apoi se stinge. Eliberați tasta Reset (Resetare). De îndată ce LED-ul luminează intermitent de 6 ori, dispozitivul este în modul WAC.

7.1.2 Aplicații suplimentare

Aveți posibilitatea de a comanda Gateway-ul WLAN și atunci când nu sunteți acasă. Pentru aceasta, aveți nevoie de:

- HomePod începând cu tvOS 11.3
- Apple TV începând cu tvOS 11.3
- iPad începând cu iOS 11.3

7.2 Configurarea altor servicii

Pentru a configura controlul vocal prin aplicația Google Home, Google Assistant sau aplicația Amazon Alexa, urmați instrucțiunile pentru serviciile respective.

1. Vă puteți înregistra accesând: <https://cd.hoermann.com>
2. Pentru configurare, țineți apăsat tasta Reset timp de 2 secunde.
3. Așteptați până când LED-ul luminează intermitent de 2 ori. Aparatul se află acum în modul configurare.
4. Respectați instrucțiunile din ghidul utilizatorului.
5. Activați serviciul Google / Amazon Skill Hörmann ușa
 - a. Puteți găsi codul PIN necesar pentru serviciul Google în contul dvs. de utilizator Hörmann Cloud. Acesta este atribuit individual pentru fiecare Gateway Hörmann.

8 Resetarea aparatului

Există 2 modalități diferite de resetare a aparatului:

1. Resetarea conexiunii WLAN
 - ▶ Deschideți carcasa.
 - ▶ Apăsăți tasta Reset (Resetare).
 - ▶ Țineți apăsat tasta Reset, până când simbolul WLAN luminează intermitent rapid.
 - ▶ Eliberați tasta Reset (Resetare).
 - ▶ Conexiunea WLAN este resetată.

2. Resetarea la setările din fabrică

- ▶ Deschideți carcasa.
- ▶ Apăsăți tasta Reset (Resetare).
- ▶ Țineți apăsat tasta Reset, până când simbolul WLAN luminează intermitent foarte rapid și apoi se stinge.
- ▶ Acum, aparatul este resetat la setările din fabrică.
- ▶ Ștergeți aparatul din Home App.

OBSERVAȚIE

Dacă eliberați tasta Reset (Resetare) prea devreme, resetarea aparatului se întrerupe. Conexiunea WLAN sau aparatul nu este resetat la setările din fabrică.

9 Indicator de stare

Prin intermediul simbolului WLAN alb, se pot identifica observații și defecțiuni.

Modalitatea de indicare	Interval	Observație / Eroare
se aprinde permanent	-	Conexiunea la router-ul WLAN este stabilă
luminează intermitent rar, cu pauză	1 x	Conexiunea la sistemul de acționare este stabilă
	2 x	Modul configurare pornit (Onboarding)
	3 x	Nu este stabilă conexiunea la WLAN
	4 x	conexiune WLAN proastă
	5 x	Identificați-vă
	6 x	Mod WAC
	7 x	Eroare HCP

9.1 Definiția frecvenței aprinderii intermitente

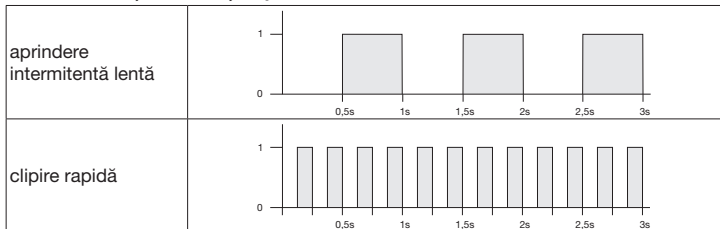

10 Curățarea

ATENȚIE

Deteriorarea Gateway-ului WLAN din cauza curățării greșite

- ▶ Curățați Gateway-ul WLAN numai cu o lavetă curată, moale și umedă.

OBSERVAȚIE

Utilizarea regulată a dezinfectanților poate deteriora Gateway-ul WLAN.

11 Eliminarea ca deșeu



Eliminarea ca deșeu a ambalajului.



Aparatura electrică și electronică trebuie predată centrelor de colectare și preluare organizate în acest scop.

12 Date tehnice

Model	Gateway-WLAN
Frecvență	2.400...2.483,5 MHz
Putere de transmisie	max. 100 mW (EIRP)
Alimentare cu tensiune	24 V CC
Temperatura ambientală admisă	de la -20 °C până la +60 °C
Umiditatea maximă a aerului	93 % fără condensare
Tip de protecție	IP 24
Cablu de racordare	2 m
Dimensiuni (l x h x A)	80 x 80 x 35 mm

13 Informații juridice

© 2019 Apple Inc. Toate drepturile rezervate. Apple, logo-ul Apple, Apple TV, Apple Watch, iPad, iPad Air, iPad Mini, iPhone, iPod, iPod touch, iTunes, Mac și Siri sunt mărci comerciale ale Apple Inc. înregistrate în SUA și în alte țări. HomeKit, HomePod, Multi-Touch și tvOS sunt mărci ale Apple Inc.

Cu logo-ul Works with Apple HomeKit s-a dezvoltat un accesoriu electronic special pentru racordarea la iPod touch, iPhone sau iPad, care a fost certificat în mod corespunzător de către dezvoltator. Accesoriul îndeplinește standardul de performanță Apple. Apple nu este responsabil pentru operarea acestui aparat sau conformitatea acestuia cu standardele de siguranță și reglementare.

Logo-ul Wi-Fi-CERTIFIED™ este un marcaj de certificare al Wi-Fi Alliance®.

Amazon, Alexa și toate logo-urile aferente sunt mărci înregistrate ale Amazon.com, Inc. sau ale afiliaților acestuia.

Google este o marcă înregistrată a Google LLC.

14 Declarație de conformitate UE

Producător Hörmann KG Verkaufsgesellschaft
 Adresa Upheider Weg 94-98
 33803 Steinhagen
 Germania



Producătorul susmenționat declară pe proprie răspundere prin prezenta că acest produs

aparat	Gateway-WLAN
Model	Gateway-WLAN
Utilizarea conform destinației	Unitate de transmisie pentru sistemele de acționare și bariere
Bandă de frecvență de transmisie	2.400...2.483,5 MHz
Puterea radiată	max. 100 mW (EIRP)

prin concepția și tipul său de construcție, în varianta comercializată de noi corespunde cerințelor fundamentale ale directivelor enumerate în cele ce urmează, în cazul utilizării conform destinației prevăzute:

2014/53/UE (RED)	Directiva UE privind echipamentele radio
2015/863/UE (RoHS)	Restricționare la utilizarea substanțelor periculoase

Standarde și specificații aplicate

EN 62368-1:2014 + AC:2015 + A11:2017	Siguranța produselor (articolul 3.1(a) din 2014/53/UE)
EN 62311:2008	Sănătate (articolul 3.1(a) din 2014/53/UE)
EN 301489-1 V2.2.3 EN 301489-17 V3.2.2 (draft)	Compatibilitatea electromagnetică (articolul 3.1(b) din 2014/53/UE)
EN 300328 V2.2.2	Utilizarea eficientă a spectrului radio (articolul 3.2 din 2014/53/UE)
EN IEC 63000:2018	Restricționare la utilizarea substanțelor periculoase

În cazul modificării aparatului fără aprobarea noastră prealabilă, această declarație își pierde valabilitatea.

Steinhagen, 14.06.2021

prin procură. Axel Becker
 conducerea firmei

Съдържание

1	За настоящата инструкция.....	208
2	Указания за безопасност	209
2.1	Употреба по предназначение.....	209
2.2	Използвани символи.....	209
2.3	Указания за безопасна експлоатация.....	209
2.4	Указания за защита на личните данни	210
3	Обхват на доставката.....	210
4	Описание на продукта (вижте фиг. 1)	211
5	Монтаж и инсталация (вижте фиг. 2)	211
6	Приложение Home (приложение)	211
6.1	Системни изисквания	211
7	Пускане в експлоатация	212
7.1	Настройка на приложението Home	212
7.1.1	Добавяне на устройства.....	212
7.1.2	Допълнителни приложения.....	212
7.2	Настройка на допълнителни услуги	212
8	Рестартиране на устройството.....	213
9	Индикация за статуса.....	213
9.1	Дефиниция на честоти на мигане.....	214
10	Почистване.....	214
11	Изхвърляне като отпадък.....	214
12	Технически данни.....	214
13	Правна информация	215
14	ЕС-Декларация за съответствие	216

1 За настоящата инструкция

Тази инструкция е разделена на текстова част и част с фигури. Инструкцията съдържа важна информация за продукта, по-конкретно указания за безопасност и предупреждения.

- ▶ Прочетете инструкцията внимателно.
- ▶ Съхранявайте инструкцията грижливо.

УКАЗАНИЕ

Съблюдавайте всички валидни на мястото на употреба на WLAN-Gateway разпоредби, стандарти и правила за безопасност.

Разпространението и възпроизвеждането на този документ, използването и оповестяването на неговото съдържание са забранени, освен ако не е налице изрично разрешение за това. Нарушаването на тази забрана поражда задължение за обезщетение. Всички права за регистрация на патент, полезен модел или промишлен дизайн са запазени. Правото за нанасяне на промени се запазва.

2 Указания за безопасност

2.1 Употреба по предназначение

WLAN-Gateway представлява предавателно устройство за управление на задвижвания и бариери. WLAN-Gateway може да управлява движенията на вратата с Apple HomeKit и/или с гласов асистент и подобни приложения.

Прегледът на съвместимостта ще намерите на:



www.hoermann-docs.com/229817

Други приложения са недопустими. Производителят не носи отговорност за щети, възникнали вследствие на употреба не по предназначение или некоректно обслужване.

2.2 Използвани символи



Works with Apple HomeKit Wortmarke и логата са регистрирани търговски марки на Apple Inc. и се използват от Hörmann KG Verkaufsgesellschaft с лиценз. Други марки и маркови имена са собственост на съответните им притежатели.



Логото Wi-Fi-CERTIFIED™ е марка за сертифициране на Wi-Fi Alliance® и се използва от Hörmann KG Verkaufsgesellschaft с лиценз. Други марки и маркови имена са собственост на съответните им притежатели.



Google е марка на Google LLC.

Amazon, Alexa и всички свързани с тях логата са търговски марки на Amazon.com, Inc. или на негови дъщерни компании.

2.3 Указания за безопасна експлоатация

За да не се наруши експлоатационната безопасност на системата, преди пускането в експлоатация от страна на потребителя трябва да е извършен анализ на киберсигурността на присъединените IT компоненти.

ПРЕДУПРЕЖДЕНИЕ

Опасност от наранявания при умишлено или неволно движение на вратата

- ▶ Уверете се, че WLAN-Gateway не може да попадне в ръцете на деца!
- ▶ Уверете се, че WLAN-Gateway се използва само от хора, които са инструктирани по отношение на начина на функциониране на дистанционно управляваната система.
- ▶ Ако в допълнение към стандартно наличното ограничение на силите сте инсталирали фотоклетка към вратата, се допуска автоматизация или управление на автоматично задвижвана врата без визуален контакт с нея.
- ▶ Преминавайте през отворите на вратата едва тогава, когато вратата е в крайна позиция „Отворена врата“.
- ▶ Никога не заставайте в областта на движение на вратата.
- ▶ Уверете се, че дистанционното управление на устройствата няма да създаде опасност от нараняване на хора или предмети или че този риск ще бъде предотвратен от защитни механизми.
- ▶ Вземете под внимание указанията, дадени от производителя на дистанционно управляваните устройства.

ВНИМАНИЕ

Довеждане на външно напрежение до присъединителните клеми

Довеждането на външно напрежение до присъединителните клеми води до повреда на електрониката.

- ▶ Не прокарвайте мрежово напрежение (230 / 240 V AC) до присъединителните клеми.

Нарушение на функциите вследствие на атмосферни влияния

Високите температури, водата и замърсяванията нарушават функциите на WLAN-Gateway. Защитете устройството от следните влияния:

- директна слънчева светлина
- влага
- прах

2.4 Указания за защита на личните данни

При дистанционното обслужване на Gateway може да се стигне до изпращане на основни данни за продукта и на процеси на превключване към портала на Hörmann.

Съблюдавайте указанията за защита на личните данни, дадени в портала или в приложението.

3 Обхват на доставката

- | | |
|-------------------------------|----------------------------|
| • WLAN-Gateway | • Системен кабел (1 × 2 m) |
| • Кратка инструкция | • HomeKit Code |
| • Принадлежности за фиксиране | Опция: HCP адаптер |

4 Описание на продукта (вижте фиг. 1)

- | | |
|---------------------------------------|-------------------------|
| ① Корпус на WLAN-Gateway | ② Символ „WLAN“, бял |
| ③ Букса за свързване (BUS) | ④ Уплътнение (кабел) |
| ⑤ Бутон за рестартиране | ⑥ LED индикация, зелена |
| ⑦ Уплътнение (корпус на WLAN-Gateway) | |

5 Монтаж и инсталация (вижте фиг. 2)

Изборът на място за монтаж може да окаже влияние върху обхвата.

- ▶ Преди монтажа проверете силата на сигнала на WLAN на избраното място за монтаж.
- ▶ Уверете се, че на Вашия смартфон се виждат най-малко две или три стълбчета.
 - Определете най-доброто положение, евентуално с няколко опита.

При монтажа на WLAN-Gateway следете мястото за монтаж:

- да е защитено от пряк дъжд
- да е защитено от директна слънчева светлина
- по възможност да се намира от северната страна на Вашата система и да не е от наветрената страна
- да има голямо разстояние до стрехи.
- да спазва минималното отстояние от Вашия усилвател / рутер.

УКАЗАНИЕ

След монтажа на открито отстранете кода за настройка. Съхранявайте кода за настройка грижливо.

6 Приложение Home (приложение)

Комуникацията между iPhone, iPad или iPod touch и поддържащия HomeKit WLAN-Gateway е защитена чрез технологията HomeKit.

С приложението Home можете да управлявате задвижванията на Вашата гаражна врата, задвижванията на портални врати или бариерни системи. Освен управлението на Вашата врата или Вашата бариерна система приложението Ви показва и позицията на вратата / бариерата.

УКАЗАНИЕ

Имайте предвид, че не всяка услуга се предлага във всички страни.

6.1 Системни изисквания

Достъп от дома

iOS устройство	Софтуерна версия
iPhone, iPad или iPod touch	iOS 11.3 и по-нова

Отдалечен достъп чрез iCloud

iOS устройство	Софтуерна версия
HomePod, Apple TV	tvOS 11.3 и по-нова
iPad	iOS 11.3 и по-нова

7 Пускане в експлоатация

7.1 Настройка на приложението Home

Преди да настройвате устройството, се уверете че:

- устройството е свързано със задвижването, символът „WLAN“ мига 6 x
- между WLAN рутера и iPhone е създадена WLAN връзка

В зависимост от вида на задвижването е необходимо BUS сканиране. Данните във връзка с това ще намерите в инструкцията на задвижването или на бариерата.

7.1.1 Добавяне на устройства

1. Отворете Home App.
2. Изберете „**Добавяне на устройство**“.
3. Следвайте стъпките от упътването.
4. Изграждането на връзката между WLAN и Home App може да отнеме до 1 минута.

УКАЗАНИЕ

WLAN-Gateway вече е свързан с гласов асистент.

- ▶ Задръжте бутона „Reset“ натиснат за 5 секунди, докато символът „WLAN“ започне да мига бързо и след това изгасне. Освободете бутона Reset. Щом LED индикацията мига 6 x, устройството е в режим „WAC“.

7.1.2 Допълнителни приложения

Имате възможност да управлявате WLAN-Gateway, когато сте на път. За целта се нуждаете от:

- HomePod версия tvOS 11.3 и по-нова
- Apple TV версия tvOS 11.3 и по-нова
- iPad версия iOS 11.3 и по-нова

7.2 Настройка на допълнителни услуги

За настройката на гласовото управление през приложението Google Home, Google Assistant или приложението Amazon Alexa следвайте инструкциите за съответните услуги.

1. Регистрирайте се на интернет страница: <https://cd.hoermann.com>
2. За настройката трябва да натиснете и задръжите бутона „Reset“ за 2 секунди.
3. Изчакайте, докато LED индикацията мигне 2 x. Сега устройството е в режим на настройване.
4. Следвайте инструкциите в ръководството за потребителя.
5. Активирайте услугата Google / Amazon Skill Hörmann врата
 - a. Ще намерите необходимия ПИН код за услугата Google във Вашия потребителски профил в Hörmann Cloud. Той се задава индивидуално за всеки Hörmann Gateway.

8 Рестартиране на устройството

Съществуват 2 възможности за рестартиране на устройството:

1. Рестартиране на WLAN връзката
 - ▶ Отворете корпуса.
 - ▶ Натиснете бутона Reset.
 - ▶ Задръжте бутона „Reset“ натиснат, докато символът „WLAN“ започне да мига бързо.
 - ▶ Освободете бутона Reset.
 - ▶ WLAN връзката е рестартирана.
2. Рестартиране до заводските настройки
 - ▶ Отворете корпуса.
 - ▶ Натиснете бутона Reset.
 - ▶ Задръжте бутона „Reset“ натиснат, докато символът „WLAN“ започне да мига много бързо и след това изгасне.
 - ▶ Сега устройството е рестартирано до заводските настройки.
 - ▶ Изключете устройството от Home App.

УКАЗАНИЕ

Ако бутонът „Reset“ бъде освободен по-рано, рестартирането на устройството се прекъсва. WLAN връзката или устройството не е нулирано до заводската настройка.

9 Индикация за статуса

С помощта на белия символ „WLAN“ могат да се идентифицират указания и грешки.

Вид индикация	Интервал	Указание / Грешка
свети продължително	-	Налице е връзка с WLAN рутера
мига бавно с пауза	1 x	Налице е връзка със задвижването
	2 x	Режимът на настройка е стартиран (Onboarding)
	3 x	Няма връзка с WLAN рутера
	4 x	Лошо качество на WLAN връзката
	5 x	Идентификация
	6 x	Режим WAC
	7 x	НСП грешка

9.1 Дефиниция на честоти на мигане

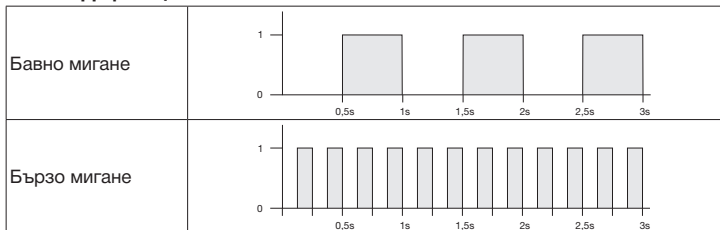

10 Почистване

ВНИМАНИЕ

Повреждане на WLAN-Gateway при неправилно почистване

► Почиствайте WLAN-Gateway само с чиста мека кърпа.

УКАЗАНИЕ

Редовната употреба на дезинфекциращи препарати може да причини повреди на WLAN-Gateway.

11 Изхвърляне като отпадък



Предайте опаковката за рециклиране според вида ѝ.



Електрическите и електронни уреди и устройства трябва да се предават с предназначените за това приемни и събирателни пунктове.

12 Технически данни

Модел	WLAN-Gateway
Честота	2 400...2 483,5 MHz
Излъчена мощност	макс. 100 mW (EIRP)
Подаване на напрежение	24 V DC
Доп. температура на околната среда	-20 °C до +60 °C
Макс. влажност на въздуха	93 % без конденз
Вид защита	IP 24
Присъединителен кабел	2 m
Размери (Ш × В × Д)	80 × 80 × 35 mm

13 Правна информация

© 2019 Apple Inc. Всички права запазени. Apple, логото Apple, Apple TV, Apple Watch, iPad, iPad Air, iPad Mini, iPhone, iPod, iPod touch, iTunes, Mac и Siri са марки на Apple Inc., регистрирани в САЩ и други държави. HomeKit, HomePod, Multi-Touch и tvOS са марки на Apple Inc.

Под логото Works with Apple HomeKit е разработена и съответно сертифицирана от създателя електронна принадлежност, специално предназначена за свързване към iPod touch, iPhone или iPad. Тази принадлежност съответства на стандарта на Apple. Apple не носи отговорност за експлоатацията на това устройство или за спазването на стандартите за безопасност и институционалните изисквания.

Логото Wi-Fi-CERTIFIED™ е марка за сертифициране на Wi-Fi Alliance®.

Amazon, Alexa и всички свързани с тях логота са търговски марки на Amazon.com, Inc. или на негови дъщерни компании.

Google е марка на Google LLC.

14 ЕС-Декларация за съответствие

Производител Hörmann KG Verkaufsgesellschaft
 Адрес: Upheider Weg 94-98
 33803 Steinhagen
 Германия



С настоящето горепосоченият производител декларира на собствена отговорност, че настоящия продукт

Устройство	WLAN-Gateway
Модел	WLAN-Gateway
Употреба по предназначение	Предавателно устройство за управление на задвижвания и бариери
Носеща честота	2 400...2 483,5 MHz
Мощност на излъчване	макс. 100 mW (EIRP)

въз основа на своята концепция и конструктивен тип, в пуснатия от нас на пазара модел, отговаря(т) на основополагащите изисквания в изброените по-долу директиви при употреба по предназначение:

2014/53/EC (RED)	Директива за радиосъоръженията
2015/863/EC (RoHS)	Ограничение за употребата на опасни вещества

Приложени стандарти и спецификации

EN 62368-1:2014 + AC:2015 + A11:2017	Безопасност на продукта (член 3.1(a) от 2014/53/EC)
EN 62311:2008	Здраве (член 3.1(a) от 2014/53/EC)
EN 301489-1 V2.2.3	Електромагнитна съвместимост (член 3.1(b) от 2014/53/EC)
EN 301489-17 V3.2.2 (draft)	
EN 300328 V2.2.2	Ефективно използване на радиоспектъра (член 3.2 от 2014/53/EC)
EN IEC 63000:2018	Ограничение за употребата на опасни вещества

В случай на несъгласувано с нас изменение на устройството настоящата декларация губи валидността си.

Steinhagen, 2021-06-14

г-ра. Аксел Бекер (Axel Becker)
 управител

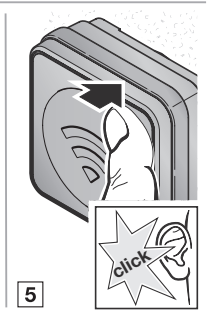
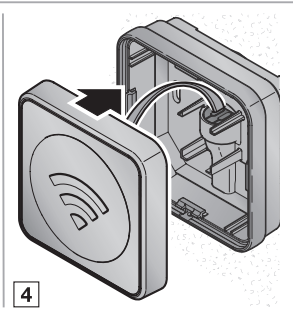
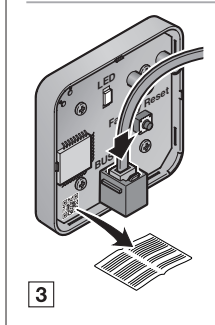
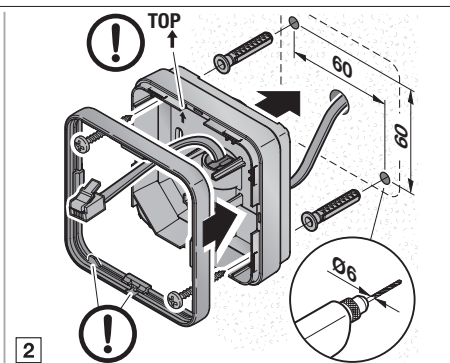
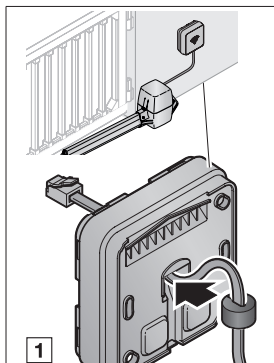
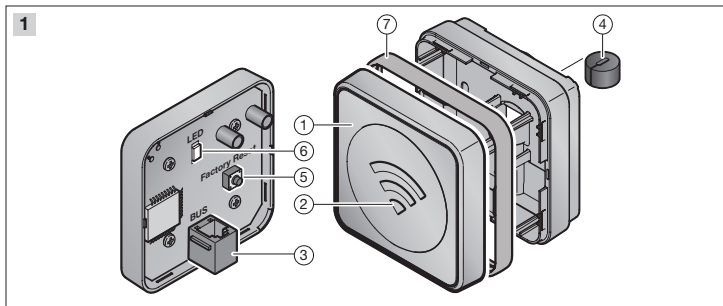

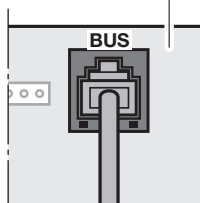
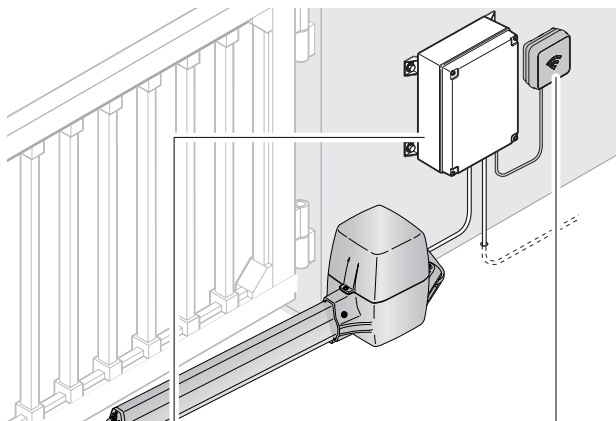

RotaMatic
LineaMatic
VersaMatic
SH 100

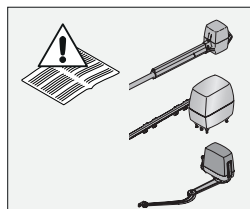
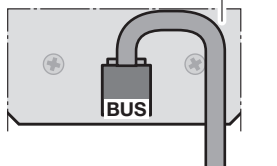

6

WLAN – Gateway

Hörmann KG Verkaufsgesellschaft
Upheider Weg 94-98
33803 Steinhagen
Deutschland



4553232 B0